



НОВЫЙ
COOLRAY

РУКОВОДСТВО ПО ЭКСПЛУАТАЦИИ



Введение

Уважаемый клиент,

Благодарим вас за доверие и выбор автомобиля марки Geely, главными преимуществами которого являются высокий уровень безопасности, комфорта, динамики и топливной экономичности. Надеемся, что вы получите удовольствие от пользования нашими высококачественными продуктами и сервисами.

Перед началом эксплуатации автомобиля внимательно изучите настоящее Руководство. Приведенная здесь информация поможет вам познакомиться с особенностями данной модели Geely и поддерживать ее в надлежащем техническом состоянии в будущем. Чем больше вы знаете о своем автомобиле, тем больше удовольствия от вождения и безопасности вы сможете получить.

В случае обнаружения проблем во время эксплуатации автомобиля обратитесь к ближайшему авторизованному дилеру Geely за высококачественным техническим обслуживанием и ремонтом. Соблюдайте интервалы технического обслуживания и соответствующие требования, приведенные в настоящем документе.

В данном руководстве содержится информация обо всех версиях модели. Вследствие большого разнообразия комплектаций некоторое оборудование, описанное в настоящем руководстве, может не соответствовать фактическому оборудованию, установленному на купленный вами автомобиль.

Настоящее руководство является неотъемлемой частью автомобиля и должно оставаться с ним при продаже или передаче транспортного средства в пользование третьему лицу.

Вся информация в данном руководстве является актуальной на момент публикации. При внесении изменений выпускается дополнительное уведомление в соответствии с применимыми правилами.

Счастливого пути, Geely Drive!

Geely Automobile International Corporation (GAIC)

Ноябрь 2022 г.

Все права защищены. Воспроизведение или копирование настоящего руководства или его части в какой-либо форме без письменного разрешения GAIC запрещены.

Примечание: иллюстрации в данном Руководстве приведены в качестве примера и предназначены только для справки. Фактический внешний вид автомобиля может отличаться от показанного.

Содержание

Руководство по эксплуатации

7 Об этом руководстве

7 Примечания для пользователей

8 Рекомендации

8 Изображения

8 Идентификация автомобиля

8 Идентификационный номер транспортного средства

8 Расположение идентификационного номера транспортного средства

10 Табличка с сертификационными данными автомобиля

Приборы и органы управления

11 Расположение дисплеев и органов управления

11 Со стороны водителя

12 Со стороны переднего пассажира

13 Комбинация приборов

13 Обзор комбинации приборов (тип I)

14 Обзор комбинации приборов (тип II)

15 Контрольно-измерительные приборы и указатели (тип I)

17 Контрольно-измерительные приборы и указатели (тип II)

20 Информационный дисплей (Тип I)

31 Информационный дисплей (Тип II)

38 Контрольные лампы и индикаторы

44 Комбинированные переключатели освещения и стеклоочистителей

44 Комбинированный переключатель наружных световых приборов

47 Комбинированный переключатель стеклоочистителей

50 Рулевое колесо

50 Клаксон

50 Подогрев рулевого колеса*

50 Регулировка положения рулевого колеса

51 Органы управления на рулевом колесе

52 Зеркала заднего вида

52 Наружные зеркала заднего вида

54 Внутреннее зеркало заднего вида

55 Окна

55 Электрические стеклоподъемники

57 Люк в крыше

57 Панорамная крыша*

60 Освещение салона

60 Плафоны освещения в передней части салона

61 Задние плафоны освещения салона

62 Атмосферная подсветка*

63 Подсветка ниши для ног*

63 Лампа перчаточного ящика*

63 Плафон освещения багажного отделения

64 Оснащение салона

64 Перчаточный ящик

1

2

3

4

5

6

7

8

- 64 Вещевые отделения
- 65 Солнцезащитный козырек и косметическое зеркало
- 66 Держатель для документов*
- 66 Отделение для очков*
- 66 Центральный подлокотник
- 67 Подстаканники
- 67 Источники питания
- 68 Беспроводная зарядка*
- 69 Разъемы USB
- 69 Потолочные поручни
- 69 Крючки для одежды
- 70 Полка багажного отделения
- 70 Карман для журналов
- 70 Багажное отделение

71 Оснащение кузова

- 71 Рейлинги на крыше

Климатическая установка

73 Отопление, вентиляция и кондиционирование

- 73 Система управления климатической установкой
- 76 Датчик наружного освещения
- 78 Система вентиляции
- 81 Регулировка дефлекторов системы вентиляции и обслуживание климатической установки
- 82 Настройки климатической установки

Сиденья и защитные устройства

- 85 Сиденья

- 85 Передние сиденья
- 88 Задние сиденья
- 89 Подогрев/вентиляция сидений*

91 Ремни безопасности

- 91 Общие сведения
- 91 Защитная функция ремня безопасности
- 95 Трехточечный ремень безопасности
- 97 Обслуживание и замена ремней и безопасности

98 Подушки безопасности

- 98 Общие сведения
- 99 Расположение подушек безопасности
- 102 Срабатывание подушек безопасности
- 105 Обслуживание и замена подушек безопасности

106 Детские удерживающие устройства

- 106 Выбор детского удерживающего устройства
- 108 Использование детских удерживающих устройств
- 111 Установка детских удерживающих устройств

Запуск двигателя и вождение автомобиля

117 Ключ и противоугонная система

- 117 Смарт-ключ

119 Противоугонная система

- 119 Иммобилайзер двигателя

119 Запирание и отпирание дверей

119 Управление замками дверей	143 Тормозная система и электронные ассистенты	1
125 Запуск двигателя	143 Рабочая тормозная система	
125 Кнопочный выключатель зажигания (система бесключевого доступа)	144 Стояночный тормоз	2
126 Запуск двигателя (без ключа)	145 Антиблокировочная тормозная система (ABS)	
126 Процедура запуска двигателя	146 Электронная система контроля курсовой устойчивости (ESC)	3
128 Система старт-стоп	147 Гидравлический усилитель тормозов (НВА)	
130 Если двигатель не запускается	147 Ассистент движения на спуске (HDC)	4
130 Вождение	148 Ассистент трогания на подъеме (HNC)	
134 Трехкомпонентный каталитический нейтрализатор	148 Антипробуксовочная система (TCS)	5
134 Описание каталитического нейтрализатора	149 Система помощи при парковке	
134 Требования к топливу	149 Парктроник	6
135 Требование к запуску двигателя	152 Камера заднего вида	
135 Требования к вождению	154 Система кругового обзора*	7
135 Предупреждение об опасности отработавших газов	157 Система автоматической парковки*	
135 Система контроля токсичности выбросов	159 Видеорегистратор*	8
135 Отработавшие газы	161 Интеллектуальные системы помощи водителю	
136 Топливная система	161 Общие сведения	9
136 Требования к топливу	161 Круиз-контроль (СС)	
137 Меры предосторожности на автозаправочной станции	164 Адаптивный круиз-контроль (ACC)*	10
137 Топливозаправочная горловина и заправка топливом	173 Интеллектуальный круиз-контроль (ICC)*	
139 Коробка переключения передач	181 Ассистент движения в полосе (LKA)*	11
139 Автоматическая коробка передач (7DCT)	184 Система автоматического экстренного торможения (АЕВ)*	
139 Информация о передачах		12
139 Положения рычага селектора		

- 190 Функция информирования об ограничении скорости (SLIF)*
- 192 Система мониторинга слепых зон (SVA)*
- 193 Интеллектуальная система управления дальним светом (IHBC)*

В случае возникновения неисправности в пути

197 Устройства аварийной сигнализации и набор автомобилиста

- 197 Аварийная световая сигнализация
- 197 Знак аварийной остановки
- 197 Огнетушитель*
- 198 Аптечка первой помощи*
- 198 Манометр*

199 Запуск двигателя от внешнего источника

- 199 Информация о процедуре

201 Буксировка автомобиля

- 201 Инструкции по буксировке
- 201 Буксировочная проушина

203 Замена шин

- 203 Шины
- 208 Установка запасного колеса

212 Замена предохранителей

- 212 Расположение и назначение предохранителей
- 213 Блок предохранителей в моторном отсеке
- 217 Блок предохранителей в салоне
- 220 Проверка или замена предохранителей

221 Замена ламп

- 221 Технические характеристики ламп

222 Действия в экстренных ситуациях

- 222 Перегрев двигателя
- 223 Самопроизвольное выключение двигателя
- 223 Если автомобиль застрял
- 223 Система вызова экстренных служб*

Ремонт и техническое обслуживание

225 Техническое обслуживание и уход

- 225 Регулярное техническое обслуживание

229 Моторный отсек

- 229 Капот
- 231 Моторный отсек
- 232 Моторное масло и фильтрующий элемент

233 Система охлаждения

- 233 Общие сведения о системе охлаждения
- 234 Проверка уровня охлаждающей жидкости
- 234 Доливка охлаждающей жидкости

236 Тормозная система

- 236 Общие сведения
- 236 Ход педали тормоза
- 236 Замена компонентов тормозной системы
- 237 Тормозная жидкость

238 Усилитель рулевого управления

238 Электрический усилитель рулевого управления (EPS)

238 Блок-фары

238 Запотевание фар

239 Аккумуляторная батарея

239 Обслуживание аккумуляторной батареи

240 Проверка аккумуляторной батареи

240 Замена аккумуляторной батареи

240 Длительная стоянка автомобиля

241 Омователи стекол

241 Выбор омывающей жидкости

241 Долив омывающей жидкости

242 Очистители стекол

242 Щетки стеклоочистителей

242 Замена щеток очистителя ветрового стекла

243 Замена щетки очистителя заднего стекла

243 Очистка и уход за автомобилем

243 Мытье кузова

244 Очистка салона

Технические характеристики

247 Основные параметры автомобиля

247 Габаритные размеры

247 Масса

248 Ключевые характеристики двигателя

248 Динамические показатели

248 Экологический стандарт

249 Колеса и шины

251 Масла и жидкости

251 Рекомендуемые жидкости и заправочные объемы

1

2

3

4

5

6

7

8



Об этом руководстве

Примечания для пользователей

1. Данный автомобиль оснащается антиблокировочной системой (ABS). В экстренной ситуации всегда до упора нажимайте педаль тормоза, избегайте прерывистого торможения.
2. Регулярно проверяйте давление воздуха в шинах и их износ, следуя рекомендациям, приведенным в данном руководстве.
3. Используйте только рекомендованные масла и рабочие жидкости. Выполняйте техническое обслуживание в соответствии с требованиями, изложенными в сервисной книжке вашего автомобиля.
4. Данный автомобиль оборудован подушками безопасности. Чтобы обеспечить безопасность детей, не устанавливайте детское удерживающее устройство на сиденье переднего пассажира при включенной подушке безопасности.
5. Для обеспечения максимальной безопасности не демонтируйте никакие компоненты автомобиля самостоятельно. Некоторые крепежные элементы покрыты герметиком или клеем, поэтому их повторное использование не допускается.
6. Во время длительной стоянки выключайте двигатель автомобиля, чтобы предотвратить отравление вредными для здоровья отработавшими газами, которые могут попасть в салон.
7. Не отдыхайте и не спите в автомобиле с включенным двигателем. Избегайте продолжительной работы двигателя на высоких оборотах холостого хода в результате случайного нажатия педали акселератора. Это может привести к возгоранию легковоспламеняющихся предметов, расположенных под автомобилем, в результате сильного нагрева выпускной трубы.
8. Установка новых устройств или модификация имеющихся запрещены. Geely Auto не несет ответственности за прямые или косвенные убытки, вызванные модификацией или добавлением устройств.
9. Не устанавливайте вспомогательное оборудование, которое может вносить помехи в работу радиоприемника или электросистемы автомобиля.
10. Любые дополнительные аксессуары не должны создавать помехи в работе радиоприборов. При обнаружении радиопомех следует отключить прибор до тех пор, пока причина не будет устранена.
11. Напольный коврик должен быть соответствующего размера и установлен надлежащим образом. Он не должен мешать нормальному ходу педалей. В противном случае он может стать причиной ДТП.
12. Руководство по мультимедийной системе является важной частью данного документа. В нем приводится важная информация об эксплуатации информационно-развлекательной системы автомобиля.

1

2

3

4

5

6

7

8

Рекомендации

Предупреждение

 Игнорирование предупреждений может привести к получению серьезных или смертельных травм. Строго следуйте инструкциям, следующим после данного обозначения. ◀

Внимание

 Несоблюдение инструкций, следующих после данного обозначения, может привести к повреждению автомобиля. ◀

Примечание

 Информация, следующая после данного обозначения, поможет повысить эффективность эксплуатации автомобиля. ◀





Окружающая среда

 После данного обозначения приводится информация, связанная с охраной окружающей среды. ◀

Звездочка

Символ звездочки «*» после заголовка или наименования указывает на то, что описываемое устройство или функция есть только в определенных моделях. Оснащение вашего автомобиля может отличаться. ◀

Изображения

-  Описание объекта.
-  Направление движения объекта.
-  Направление вращения объекта.
-  Действия подобного типа запрещены или нежелательны.

Идентификация автомобиля

Идентификационный номер транспортного средства

При обращении авторизованному дилеру Geely сообщите идентификационный номер транспортного средства (VIN). В случае необходимости ремонта двигателя или коробки передач может потребоваться номер соответствующего агрегата.

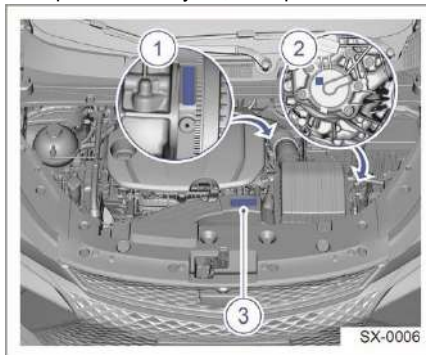

1. Номер двигателя
2. Номер коробки передач
3. Табличка с обозначением модели двигателя

Расположение идентификационного номера транспортного средства

Расположение номера двигателя

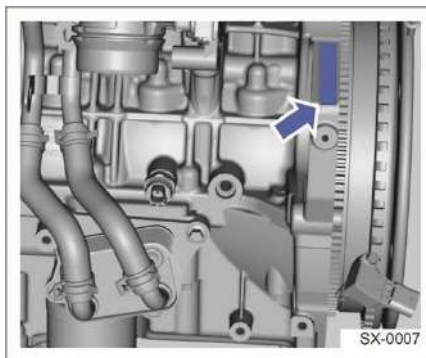

Номер двигателя выбит на блоке цилиндров рядом с коробкой передач (виден с передней стороны автомобиля).

Расположение номера коробки передач



Номер коробки передач 7DCT расположен на картере, рядом с приводным валом.

Расположение идентификационного номера транспортного средства (VIN)

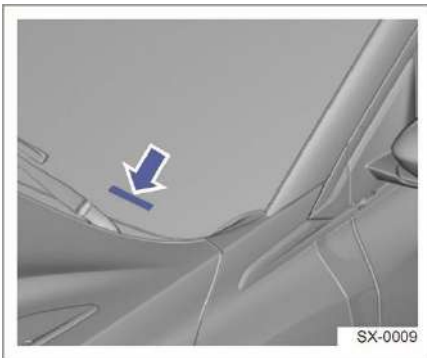

Номер VIN расположен в левом нижнем углу ветрового стекла. Его видно снаружи автомобиля.

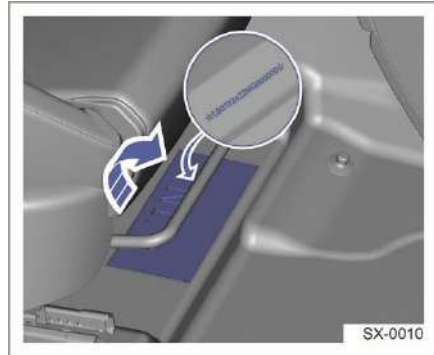

Код VIN также выбит на панели кузова под сиденьем переднего пассажира. Чтобы его увидеть, необходимо сдвинуть сиденье до упора назад и открыть крышку.

При обращении к авторизованному дилеру Geely сообщите идентификационный номер транспортного средства (VIN). В случае повреждения номера VIN, выбитого на поперечине под сиденьем переднего пассажира, при первой возможности обратитесь к авторизованному дилеру Geely для решения проблемы. ◀



Идентификационный номер транспортного средства состоит из 17 символов и содержит следующую информацию: идентификационный код производителя, год выпуска, тип и номер кузова автомобиля, номер двигателя, завод-изготовитель и т. д.

Считывание номера VIN

Номер VIN также хранится в блоке управления двигателем (ECU). Номер VIN можно считать из блока ECU с помощью диагностического тестера, обратившись к авторизованному дилеру Geely.

1

2

3

4

5

6

7

8

Процедура выглядит следующим образом:

1. Выключите зажигание.
2. Подключите диагностический тестер Geely к диагностическому разъему OBD.
3. Запустите программу диагностики, включите двигатель и нажмите Welcome (Добро пожаловать).
4. Считывание номера VIN произойдет автоматически.

 Во избежание проблем с автомобилем для считывания номера VIN всегда обращайтесь к авторизованному дилеру Geely. ◀

Табличка с сертификационными данными автомобиля

Тип I

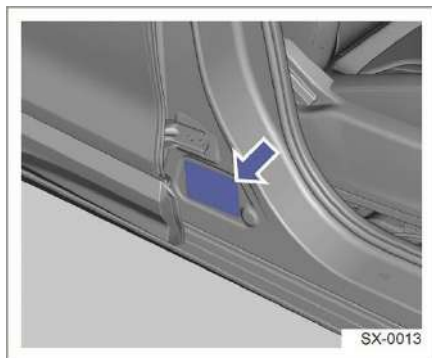

Тип II

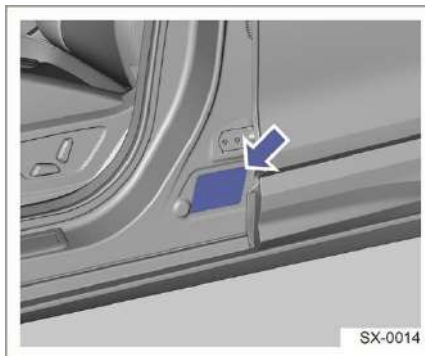

На этой табличке указаны номер VIN и прочая информация.

Расположение дисплеев и органов управления

Со стороны водителя

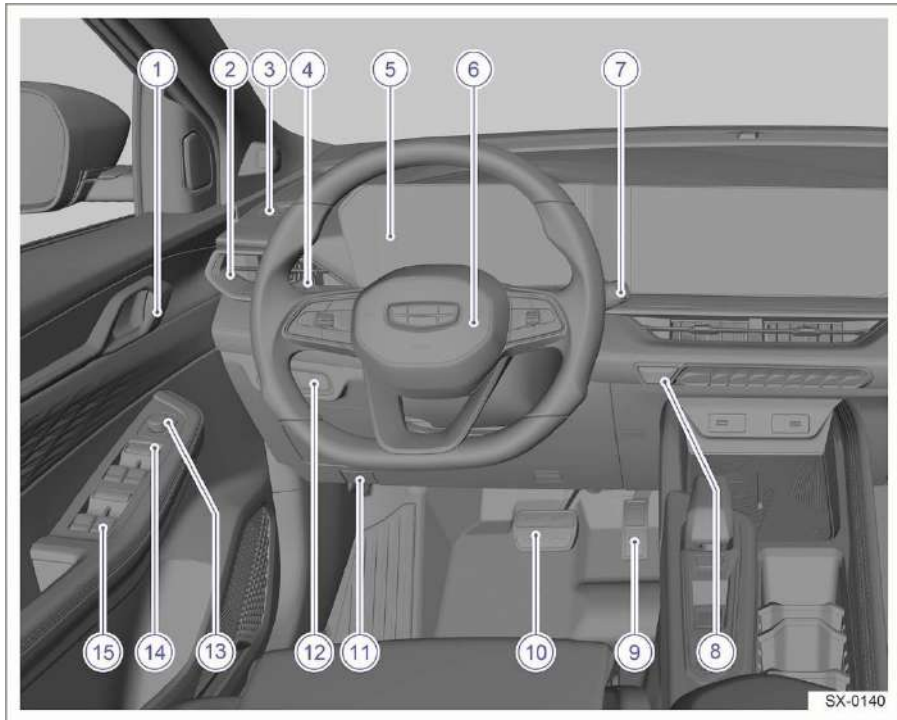

- | | |
|---|--|
| 1. Внутренняя ручка двери | 9. Педаль акселератора |
| 2. Левый дефлектор передней панели | 10. Педаль тормоза |
| 3. Левый дефлектор оттаивания | 11. Ручка отпирания капота |
| 4. Комбинированный переключатель наружных световых приборов | 12. Панель переключателей |
| 5. Комбинация приборов | 13. Переключатель регулировки наружных зеркал заднего вида |
| 6. Рулевое колесо | 14. Кнопка центрального замка |
| 7. Комбинированный переключатель стеклоочистителей | 15. Переключатели электрических стеклоподъемников |
| 8. Кнопочный выключатель зажигания | |

1

2

3

4

5

6

7

8

Со стороны переднего пассажира

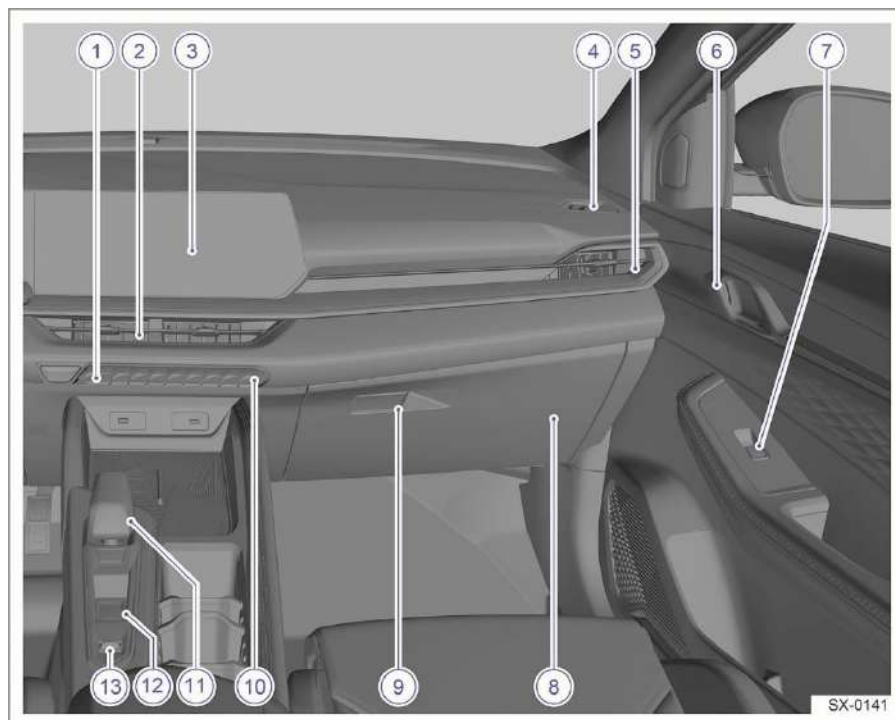

1. Выключатель аварийной световой сигнализации
2. Центральный дефлектор передней панели
3. Дисплей мультимедийной системы
4. Правый дефлектор оттаивания
5. Правый дефлектор передней панели
6. Внутренняя ручка двери
7. Переключатель электрического стеклоподъемника двери переднего пассажира
8. Перчаточный ящик
9. Ручка отпирания перчаточного ящика
10. Панель управления климатической установкой
11. Рычаг переключения передач
12. Выключатель стояночного тормоза
13. Переключатель режимов движения

Комбинация приборов

Обзор комбинации приборов (тип I)



1. Спидометр
2. Указатель уровня топлива
3. Указатель температуры охлаждающей жидкости
4. Тахометр

 Режим отображения комбинации приборов можно настроить на дисплее мультимедийной системы. ◀

 Изображения в интерфейсе комбинации приборов приведены только для справки. Фактический внешний вид может отличаться от показанного. ◀

1

2

3

4

5

6

7

8

Обзор комбинации приборов (тип II)

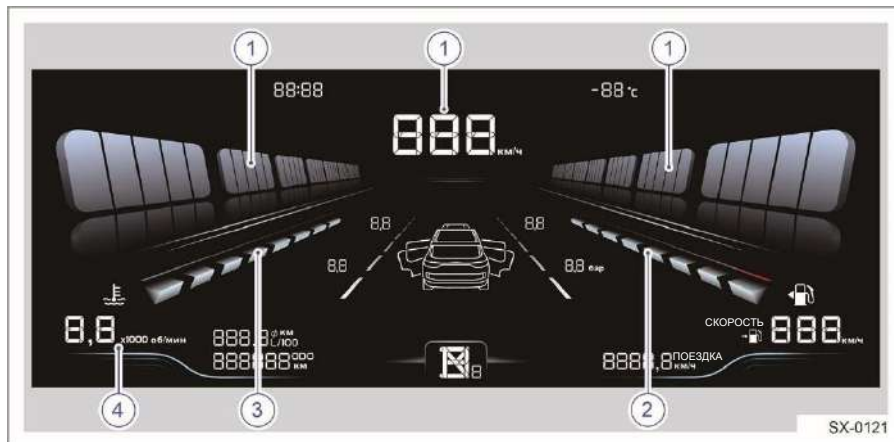

1. Спидометр
2. Указатель уровня топлива
3. Указатель температуры охлаждающей жидкости
4. Тахометр



Изображения в интерфейсе комбинации приборов приведены только для справки. Фактический внешний вид может отличаться от показанного. ◀

Контрольно-измерительные приборы и указатели (тип I)

Спидометр



Спидометр показывает текущую скорость автомобиля в км/ч. Максимальное отображаемое значение — 240 км/ч.

При хорошем состоянии дороги допускается движение с высокой скоростью. Из соображений безопасности, устойчивости и комфорта на обычных дорогах не разгоняйтесь быстрее 120 км/ч.

Предупреждение о превышении скорости



Когда скорость движения автомобиля превышает установленное пороговое значение, раздается предупреждающий звуковой сигнал, а на дисплее комбинации приборов отображается текстовое сообщение «Слишком высокая скорость, соблюдайте осторожность», напоминающее водителю о необходимости снизить скорость.

В качестве предельного значения скорости можно установить 30–240 км/ч. Настройка функции предупреждения о превышении скорости осуществляется в меню параметров автомобиля на комбинации приборов.

Включение/выключение функции предупреждения о превышении скорости

На дисплее комбинации приборов выберите: Главное меню → Параметры автомобиля → Функция предупреждения о превышении скорости → Вкл./Выкл. См. раздел «Информация о меню и настройке» в этой главе.

Настройка предельного значения скорости

На дисплее комбинации приборов выберите: Главное меню → Параметры автомобиля → Функция предупреждения о превышении скорости → Функция вкл. → Настройки скорости (значение изменяется с шагом 5 км/ч). См. раздел «Информация о меню и настройке» в этой главе.

Настройка громкости предупреждающего звукового сигнала

На дисплее комбинации приборов выберите: Главное меню → Параметры автомобиля → Громкость предупреждающего звукового сигнала → Высокая/средняя/низкая. См. раздел «Информация о меню и настройке» в этой главе.

Указатель уровня топлива



Когда зажигание включено, данный указатель позволяет определить количество топлива в баке и оставшийся запас хода.

1

2

3

4

5

6

7

8

1. Указатель уровня топлива

Показывает количество оставшегося топлива в баке. Когда автомобиль движется по извилистой или горной дороге, количество топлива, показываемое указателем, может немного отличаться от фактического. Указатель уровня топлива показывает фактическое значение, когда автомобиль находится на ровной горизонтальной поверхности с включенным зажиганием или двигателем.

Рекомендуется, чтобы уровень топлива в баке не опускался ниже 1/4 от полного.

Если загорелся индикатор низкого уровня топлива, заправьте автомобиль при первой возможности. После заполнения топливного бака индикатор низкого уровня топлива гаснет автоматически. Если этого не происходит, обратитесь к авторизованному дилеру Geely для устранения неполадок.

При движении на подъеме или в повороте топливо смещается в ту или иную часть топливного бака, из-за чего индикатор низкого уровня топлива может загореться раньше, чем обычно.



Продолжительная работа при низком уровне топлива может привести к преждевременному выходу из строя топливного насоса. Также остановка двигателя из-за нехватки топлива может привести к повреждению трехкомпонентного каталитического нейтрализатора. ◀

2. Запас хода

Обозначает расстояние, которое вы можете проехать на топливе, оставшемся в баке. Значение обновляется каждые 10 секунд и рассчитывается на основе расхода топлива и параметров движения.

Отображаемое значение запаса хода может отличаться от фактического в зависимости от условий движения. Оно приводится только для справки.

Значение запаса хода сбрасывается после каждой заправки топливом. Минимальное отображаемое значение запаса хода — 0 км; при возникновении неисправности датчика топлива на дисплее отображается «- км». Значение запаса хода нельзя сбросить вручную.

Указатель температуры охлаждающей жидкости



Когда зажигание включено, данный указатель позволяет определить температуру охлаждающей жидкости двигателя, которая изменяется в зависимости от температуры наружного воздуха и нагрузки на двигатель.

Если указатель температуры охлаждающей жидкости заходит в красную зону, следует остановиться и дать двигателю остыть.

Двигатель может перегреваться в суровых условиях эксплуатации. Среди них:

- долгое движение на подъеме в жаркую погоду;
- движение с низкой скоростью или остановка после движения с высокой скоростью;
- продолжительное использование кондиционера и работа двигателя на холостом ходу в дорожной «пробке»..

Тахометр



Тахометр показывает частоту вращения коленчатого вала в 1000 об/мин. Диапазон отображаемых значений 0–8000 об/мин, а красная зона тахометра — 6250–8000 об/мин.

Слишком высокие обороты двигателя во время движения приводят к ускоренному износу компонентов силового агрегата и увеличенному расходу топлива. В большинстве случаев наибольшая топливная экономичность достигается при низких оборотах двигателя.

 Не допускайте длительно нахождения оборотов в красной зоне. Это может привести к серьезному повреждению двигателя. ◀

Контрольно-измерительные приборы и указатели (тип II)

Спидометр

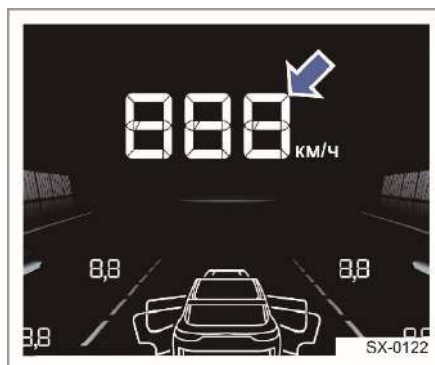

Спидометр показывает текущую скорость автомобиля в км/ч. Максимальное отображаемое значение — 240 км/ч.

При хорошем состоянии дороги допускается движение с высокой скоростью. Из соображений безопасности, устойчивости и комфорта на обычных дорогах не разгоняйтесь быстрее 120 км/ч.

Предупреждение о превышении скорости



Значение скорости, при котором срабатывает предупреждение о превышении, установлено на 120 км/ч. По достижении этой скорости индикатор SPEED на комбинации приборов мигает 3 раза или постоянно. При этом также подается 3 звуковых сигнала, напоминающих водителю о необходимости снизить скорость движения. Когда скорость опускается до 115 км/ч и ниже, предупреждение выключается.

1

2

3

4

5

6

7

8

Указатель уровня топлива



Представлен в виде шкалы, левая часть которой обозначает максимальный уровень топлива в баке, а правая — минимальный. Когда автомобиль движется по извилистой или горной дороге, количество топлива, показываемое указателем, может немного отличаться от фактического в большую или меньшую сторону. Фактический уровень топлива отображается, только когда автомобиль находится на ровной горизонтальной поверхности, а двигатель выключен.

Рекомендуется следить за тем, чтобы топливный бак был всегда заполнен минимум на 1/4. Когда остается только одна полоска шкалы указателя уровня топлива или загорается индикатор низкого уровня топлива, заправьтесь топливом как можно скорее. После заправки топливом и движения в течение определенного периода времени индикатор низкого уровня топлива гаснет автоматически. Если этого не происходит, при первой возможности обратитесь к авторизованному дилеру Geely для проведения технического обслуживания.

 Продолжительное движение при низком уровне топлива может привести к преждевременному выходу из строя топливного насоса. ◀

Указатель температуры охлаждающей жидкости



Представлен в виде шкалы, левая часть которой обозначает минимальную температуру охлаждающей жидкости, а правая — максимальную.

Когда зажигание включено, данный указатель позволяет определить температуру охлаждающей жидкости двигателя, которая изменяется в зависимости от температуры наружного воздуха и нагрузки на двигатель.

Если шкала указатель температуры охлаждающей жидкости заполнена на шесть делений, следует остановиться и дать двигателю остыть.

Двигатель может перегреваться в суровых условиях эксплуатации. Среди них:

- долгое движение на подъеме в жаркую погоду;
- движение с низкой скоростью или остановка после движения с высокой скоростью;
- продолжительное использование кондиционера и работа двигателя на холостом ходу в условиях транспортного затора.

Тахометр



Тахометр показывает частоту вращения коленчатого вала в 1000 об/мин. Диапазон показаний тахометра — 0–8000 об/мин.

Слишком высокие обороты двигателя во время движения приводят к ускоренному износу компонентов силового агрегата и увеличенному расходу топлива. В большинстве случаев наибольшая топливная экономичность достигается при низких оборотах двигателя.

Не допускайте длительной работы двигателя под большой нагрузкой, это может привести к серьезным повреждениям. ◀



1

2

3

4

5

6

7

8

Информационный дисплей (тип I)

Обзор экрана



1. **Меню информации**
 - В данной области отображается текущий и промежуточный пробег, информация о состоянии шин и автомобиля.
2. **Часы**
 - Часы: по умолчанию отображается время GPS. На комбинации приборов выберите следующее: Главное меню → Параметры автомобиля → Настройки часов. Можно установить формат времени, выбрать дату и время.
3. **Наружная температура**
 - Наружная температура: диапазон значений составляет $-40\sim 60^{\circ}\text{C}$.
4. **Уведомления**
 - В данной области отображаются уведомления об автомобиле, источник воспроизведения и вызовы.
5. **Зона отображения выбранного режима движения и передачи**
 - Режимы движения: комфортный, экономичный, спортивный и интеллектуальный.
 - Передача: отображается выбранное положение селектора и включенная передача. Могут отображаться следующие значения: R, N, D и P.
6. **Область отображения меню и предупреждений, связанных с безопасностью**
 - Меню: отображаются пункты меню комбинации приборов, включая параметры автомобиля, персональные настройки и функции предупреждения.
 - Предупреждения, связанные с безопасностью: например, напоминание о незакрытой двери или непристегнутом ремне безопасности.
7. **Информация о текущей функции**
 - В данной области отображается информация активной интеллектуальной системы помощи водителю: ее название и статус.

Настройки дисплея

 Запрещается изменять настройки комбинации приборов во время движения автомобиля. ◀

 Перед настройкой различных функций на комбинации приборов, необходимо активировать соответствующее меню путём задействования правого блока кнопок на рулевом колесе. ◀

Режим настройки с помощью кнопок на рулевом колесе

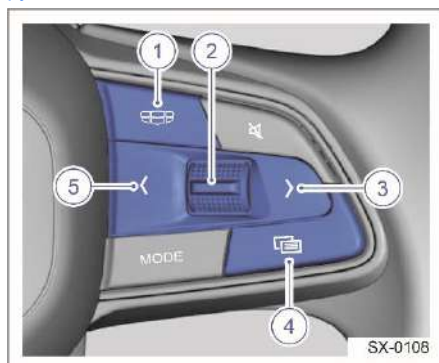

1. Кнопка перехода к главному экрану: нажмите, чтобы вернуться к главному экрану.
2. Переключатель выбора/подтверждения: нажмите, чтобы открыть или закрыть меню комбинации приборов или скрыть предупреждающее сообщение. Нажмите переключатель вверх или вниз, чтобы выбрать меню/время или увеличить или уменьшить значение скорости автомобиля, при котором должно срабатывать предупреждение; нажмите и удерживайте переключатель вверх или вниз в интерфейсе настройки времени, чтобы непрерывно увеличивать или уменьшать соответствующее значение. Когда меню комбинации приборов открыто, данный переключатель используется для перемещения по пунктам меню. Когда меню комбинации приборов закрыто,

данный переключатель используется для управления мультимедиа.

3. Правая кнопка выбора: нажмите, чтобы переключить главное меню комбинации приборов вправо. Когда меню комбинации приборов открыто, кратковременно нажимайте эту кнопку, чтобы выбирать расположенные справа пункты меню комбинации приборов.
4. Кнопка переключения: нажимайте, чтобы переключать настройки комбинации приборов и мультимедийные функции.
5. Левая кнопка выбора: нажмите, чтобы переключить главное меню комбинации приборов влево. Когда меню комбинации приборов открыто, кратковременно нажимайте эту кнопку, чтобы выбирать расположенные слева пункты меню комбинации приборов. Когда на экране комбинации приборов открыто меню параметров автомобиля, кратковременно нажмите эту кнопку, чтобы вернуться в предыдущее меню.

Предупреждающие сообщения

Предупреждающие сообщения и информация о неисправностях отображаются на комбинации приборов. Некоторые сообщения сопровождаются звуковыми сигналами и/или индикаторами. Чтобы избежать потенциальных опасностей, не игнорируйте информацию, отображаемую на экране. Некоторые предупреждающие сообщения можно скрыть, нажав переключатель выбора/подтверждения на правой стороне рулевого колеса. Скрытое предупреждающее сообщение можно просмотреть в журнале предупреждений на комбинации приборов. Предупреждающее не исчезнет, пока не будет устранена причина его появления.

1

2

3

4

5

6

7

8

 Водитель должен обращать внимание на все предупреждающие сообщения. В случае появления предупреждения о неисправности автомобиля при первой возможности обратитесь к ближайшему официальному дилеру Geely. Игнорирование подобных сообщений может привести к повреждению автомобиля или травме. ◀

Настройки интерфейса бортового компьютера

Переключение интерфейса бортового компьютера

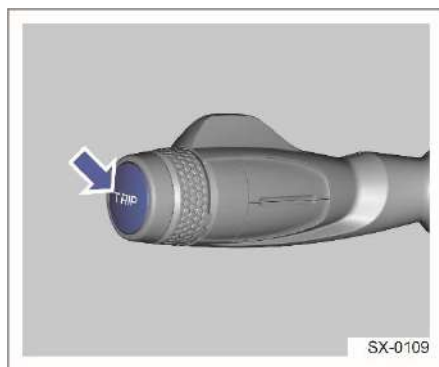

- Для последовательного переключения между общим и промежуточным пробегом, экранами состояния шин и автомобиля нажимайте кнопку TRIP, расположенную на торце комбинированного переключателя наружных световых приборов.
- При каждом включении зажигания в интерфейсе бортового компьютера отображается последняя записанная информация.

Сброс показаний бортового компьютера

Чтобы сбросить показания бортового компьютера, находясь на экране общего или промежуточного пробега, нажмите и удерживайте кнопку TRIP на торце комбинированного переключателя наружных световых приборов.

Данные, отображаемые в интерфейсе бортового компьютера

Текущий пробег



Пробег сбрасывается автоматически спустя 4 часа после выключения зажигания. Затем такие данные о поездке, как пробег, продолжительность, средний расход топлива и средняя скорость движения, записываются заново.

В рамках одной поездки учитываются следующие данные:

1. Пробег: значение в диапазоне 0,0–9999,9 км.
На комбинации приборов выберите следующее: Главное меню → Параметры автомобиля → Настройки бортового компьютера. В этом меню можно изменить единицы измерения пробега. На выбор доступны «км» или «мили».
2. Продолжительность поездки: максимальное значение — 999:59 ч. Учет времени начинается после запуска двигателя и приостанавливается после его выключения.

3. Средний расход топлива: по умолчанию измеряется в л/100 км. После сброса значения на протяжении последующих 300 метров пробега отображается «—» (единица измерения)».

Эта информация может помочь водителю изменить свой стиль вождения в соответствии с желаемым расходом топлива. Значение обновляется каждые 10 секунд. Чтобы измерить средний расход топлива в определенном ездовом цикле, необходимо сначала сбросить это значение.

При этом также учитывается потребление топлива на холостом ходу.

На комбинации приборов выберите следующее: Главное меню → Параметры автомобиля → Настройки бортового компьютера. В этом меню можно настроить единицы измерения расхода топлива. На выбор доступны «л/100 км», «км/л», «мили на галлон» (США или Великобритания).

4. Средняя скорость: расчет средней скорости начинается после запуска двигателя и приостанавливается после его выключения. После сброса средняя скорость начинает отображаться спустя 300 м пробега.

 Расход топлива зависит от стиля вождения. Для повышения топливной экономичности и снижения вредного воздействия на окружающую среду выбирайте экономичный стиль вождения. Подробную информацию см. в разделе «Экономичный стиль вождения» в главе «Запуск двигателя и вождение автомобиля». ◀

Промежуточный пробег



Счетчик промежуточного пробега отображает значение расстояния, пройденного за несколько поездок с момента последнего сброса. Помимо этого, отображаются пробег, продолжительность, средний расход топлива и средняя скорость.

На экране счетчика промежуточного пробега отображаются следующие данные:

1. Пробег: значение изменяется с шагом 0,1 км или 0,1 мили (в зависимости от выбранной единицы измерения). Диапазон значений: 0,0–9999,9 км. При достижении максимального значения счетчик промежуточного пробега обнуляется.

На комбинации приборов выберите следующее: Главное меню → Параметры автомобиля → Настройки бортового компьютера. В этом меню можно изменить единицы измерения пробега. На выбор доступны «км» или «мили».

2. Продолжительность поездки: отсчет времени начинается после запуска двигателя и приостанавливается после его выключения. После запуска двигателя отсчет времени продолжается от момента последнего выключения двигателя. Данные обновляются каждые 60 секунд. Максимальная продолжительность составляет 999:59 ч.

1

2

3

4

5

6

7

8

3. По умолчанию средний расход топлива измеряется в л/100 км. Эта информация может помочь водителю адаптировать свой стиль вождения в соответствии с желаемым расходом топлива. Значение обновляется раз в 10 секунд. Чтобы измерить средний расход топлива в определенном ездовом цикле, необходимо сначала сбросить это значение. После сброса средний расход топлива не отображается до тех пор, пока автомобиль не проедет некоторое расстояние.

При включении зажигания отображается средний расход топлива на момент выключения двигателя.

На комбинации приборов выберите следующее: Главное меню → Параметры автомобиля → Настройки бортового компьютера. В этом меню можно настроить единицы измерения расхода топлива. На выбор доступны «л/100 км», «км/л», «мили на галлон» (США или Великобритания).

4. Средняя скорость: расчет средней скорости движения автомобиля начинается после запуска двигателя и приостанавливается после его выключения. Отображаемое значение обновляется каждые 10 секунд. Средняя скорость отображается после преодоления 300 метров.

 Расход топлива зависит от стиля вождения. Для повышения топливной экономичности и снижения вредного воздействия на окружающую среду выбирайте экономичный стиль вождения. Подробную информацию см. в разделе «Экономичный стиль вождения» в главе «Запуск двигателя и вождение автомобиля». ◀

Состояние шин



Давление в шинах может отображаться на комбинации приборов в режиме реального времени.

На комбинации приборов выберите следующее: Главное меню → Параметры автомобиля → Настройки бортового компьютера. В этом меню можно изменить единицы измерения давления воздуха в шинах. На выбор доступны «фунт/кв. дюйм», «кПа» или «бар».

- Индикация спущенной шины и низкого заряда элемента питания датчика
При резком снижении давления воздуха в шине или низком заряде элемента питания датчика изображение соответствующей шины и цифровое значение давления воздуха в ней начинают мигать. Кроме того, подается звуковой сигнал и на дисплей выводится предупреждающее сообщение.
- Индикация низкого давления воздуха в шинах
При снижении давления воздуха в шине изображение соответствующей шины и цифровое значение давления воздуха в ней начинают мигать. Кроме того, подается звуковой сигнал и на дисплей выводится предупреждающее сообщение. После нормализации давления воздуха в холодной шине предупреждения выключаются.
- Индикация неисправности в системе
При возникновении неисправности в системе контроля давления воздуха

в шинах начинает мигать изображение соответствующей шины, а также индикатор состояния системы. Кроме того, подается звуковой сигнал и на дисплей выводится предупреждающее сообщение.

Если после запуска двигателя и самодиагностики системы значение давления воздуха выделено серым цветом, это значит, что отображается последнее записанное значение. Когда автомобиль ускорится до определенной скорости, на дисплее отобразится фактическое значение давления воздуха в шинах. Если загорается индикатор состояния системы контроля давления воздуха в шинах, остановите автомобиль и при первой возможности обратитесь к авторизованному дилеру Geely для устранения неполадок! ◀

Состояние автомобиля



1. Мгновенный расход топлива: во время движения автомобиля мгновенный расход топлива обновляется с частотой один раз в секунду и измеряется в л/100 км. При работающем двигателе и неподвижном автомобиле мгновенный расход топлива отображается как « - - л/100 км». На комбинации приборов выберите следующее: Главное меню → Параметры автомобиля → Настройки бортового компьютера. В этом меню можно настроить единицы измерения расхода топлива. На выбор доступны

«л/100 км», «км/л», «мили на галлон» (США или Великобритания).

Этот интерфейс помогает адаптировать стиль вождения для достижения желаемого значения расхода топлива.

2. Общий пробег: расстояние, пройденное автомобилем за все время эксплуатации. Этот счетчик нельзя обнулить.

Напоминание о невыключенных световых приборах



Если после выключения зажигания габаритные огни остаются включенными из-за соответствующего положения переключателя, то при открывании двери водителя на комбинацию приборов выводится напоминание о том, что габаритные огни включены. В то же время подается предупреждающий звуковой сигнал, который дублируется через определенный период времени, чтобы помочь предотвратить разряд аккумуляторной батареи.

Во избежание снижения заряда аккумулятора до критического уровня, при котором нельзя запустить двигатель автомобиля, не забывайте выключать наружные световые приборы и внутреннее освещение перед выходом из автомобиля. ◀

1

2

3

4

5

6

7

8

Напоминание о незакрытой двери



Если капот или какая-либо из дверей (в том числе багажного отделения) не закрыта должным образом, на комбинации приборов появляется соответствующая предупреждающая информация.

Рекомендации по вождению

Указатель экономичного вождения



Положение указателя экономичного вождения на комбинации приборов меняется в зависимости от дорожных условий, действий педалями акселератора и тормоза, и т. д.

- При экономичном вождении указатель горит зеленым цветом и находится рядом с указателем оборотов двигателя.
- При неэкономичном вождении цвет указателя меняется на желтый или красный, а отклонение от указателя оборотов двигателя увеличивается. Красный цвет указателя сигнализирует

о высоком расходе топлива, например при быстром ускорении.

- В режиме SPORT указатель экономичного вождения не отображается.

Часы и настройки времени

Дисплей



Часы отображаются в левом верхнем углу комбинации приборов.

Настройки времени

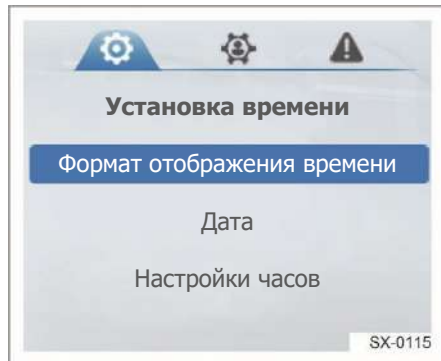

Чтобы войти в меню настроек, нажмите кнопку переключателя режимов на рулевом колесе , затем — кнопку подтверждения. Чтобы переключиться на «установку времени», нажмите правую кнопку выбора.

Настройка формата времени

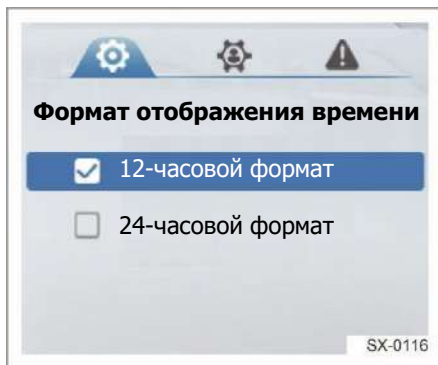

Для установки формата времени выберите следующее: Меню настроек → Установка времени → Формат времени → «12 часов» или «24 часа». Нажмите кнопку подтверждения и левую кнопку выбора, чтобы вернуться в предыдущее меню.

Настройки даты



Для установки даты выберите следующее: Меню настроек → Установка времени → Настройки календаря. На экране должен

появиться вышеуказанный интерфейс. Нажимайте левую (⏪) или правую (⏩) кнопку выбора для выбора года/месяца/числа. Чтобы выбрать значения, нажимайте переключатель выбора/подтверждения вверх или вниз, а затем нажмите левую кнопку выбора (⏪), чтобы вернуться в предыдущее меню.

Настройка часов

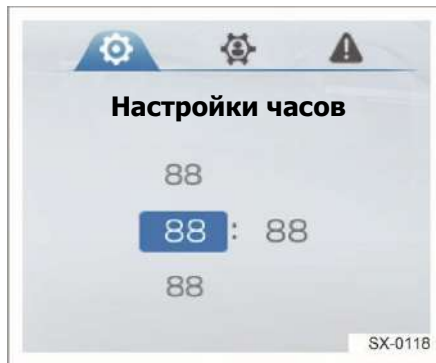

Для настройки часов выберите следующее: Меню настроек → Установка времени → Настройки часов. На экране должен появиться вышеуказанный интерфейс. Нажимайте левую (⏪) или правую (⏩) кнопку выбора для выбора часов/минут. Чтобы выбрать значения, нажимайте переключатель выбора/подтверждения вверх или вниз, а затем нажмите левую кнопку выбора (⏪), чтобы вернуться в предыдущее меню.

 Время, отображаемое на комбинации приборов, будет автоматически откалибровано по времени GPS. ◀

1

2

3

4

5

6

7

8

Информация о меню и настройке

Уровень меню 1	Уровень меню 2	Уровень меню 3	Уровень меню 4	
Автомобиль	Переключатель режимов EPS	<input type="checkbox"/> Привязка к режиму движения		
		<input type="checkbox"/> Комфорт		
		<input type="checkbox"/> Стандарт		
		<input type="checkbox"/> Спорт		
	Предупреждение о превышении скорости	<input type="checkbox"/> Включить		30–240 км/ч
		Порог срабатывания предупреждения о превышении скорости: xxx км/ч		
	Громкость звукового сигнала	<input type="checkbox"/> Выс.		
		<input type="checkbox"/> Средн.		
		<input type="checkbox"/> Низк.		
	Информация о сроках технического обслуживания	Следующее обслуживание через xxx км		
	Сброс пробега до технического обслуживания (когда срок истек)	Сбросить пробег?		
		Да		
		Нет		
	Язык	<input type="checkbox"/> Другие языки (например, испанский)		
		<input type="checkbox"/> Английский		
	Установка времени	Формат отображения времени	<input type="checkbox"/> 12 часов <input type="checkbox"/> 24 часа	
Дата		xxГxxMxxД		
Настройки часов		xxЧ: xxM AM/PM или xxЧ: xxM		
Единицы измерения	Температура	<input type="checkbox"/> °C		
		<input type="checkbox"/> °F		
	Давление	<input type="checkbox"/> фунт/кв. дюйм		
<input type="checkbox"/> кПа				

Уровень меню 1	Уровень меню 2	Уровень меню 3	Уровень меню 4
Автомобиль	Единицы измерения	Давление	<input type="checkbox"/> бар
		Пробег и расход топлива	<input type="checkbox"/> км, л/100км
			<input type="checkbox"/> км, км/л
			Мили, мили на галлон (США)
			Мили, мили на галлон (Великобритания)
Персонализация			
Предупреждающие сообщения			

1

2

3

4

5

6

7

8

Информация о меню

Переход к меню настроек

Нажмите кнопку  на правой стороне рулевого колеса, чтобы открыть меню комбинации приборов. Для навигации по меню используйте остальные кнопки на этой же стороне руля.

Использование меню

1. Навигация по меню

- Когда меню комбинации приборов открыто, переключайте функции первого уровня меню с помощью кнопок выбора со стрелками «влево» и «вправо» на правой стороне рулевого колеса.

2. Выбор меню

- После перехода к меню первого уровня нажмите переключатель выбора/подтверждения на правой стороне руля вверх или вниз, чтобы выбрать меню второго уровня. Нажмите переключатель выбора/подтверждения, чтобы выбрать требуемый пункт.

3. Выбранное состояние

- Выбранные пункты меню подсвечиваются.
- Нажмите переключатель выбора/подтверждения, чтобы активировать функцию или перейти к меню следующего уровня.
- Кнопки выбора со стрелкой «влево» или «вправо» можно использовать для переключения на функции первого уровня.



Открытое меню закрывается при появлении всплывающих окон, например с предупреждением или идентификатором вызывающего абонента.



Инструкции по работе с меню настроек

- При входе в интерфейс меню по умолчанию выбирается первый пункт.
 - Если пункты меню выходят за пределы области отображения, в правой части экрана появляется ползунок.
 - При нажатии кнопки «назад» осуществляется возврат в интерфейс или к пунктам меню, которые были выбраны ранее.
 - При переходе из меню высокого уровня в меню низкого уровня по умолчанию выбирается первый пункт.
- Меню настроек автоматически закрывается через 10 секунд бездействия.

Информационный дисплей (тип II)

Обзор экрана

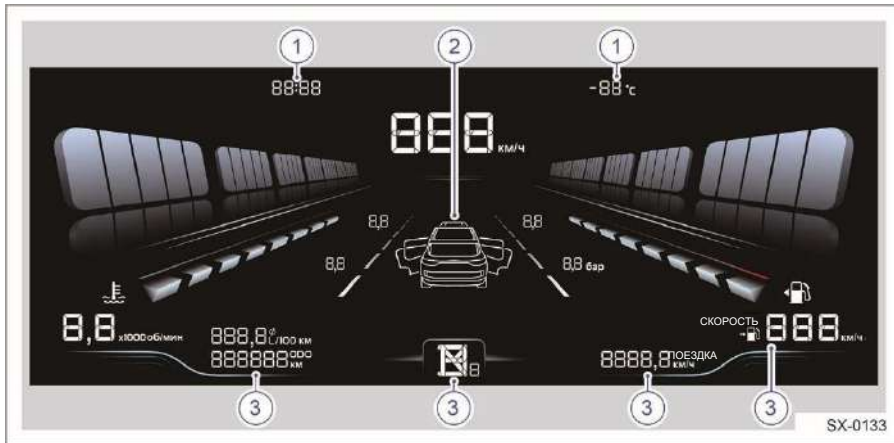

1. Часы и наружная температура
 - Время: постоянно отображается в 24-часовом формате.
 - Наружная температура: постоянно отображается.
2. Область отображения информации о давлении в шинах и открытых дверях
 - Контроль давления в шинах: отображаются значения давления во всех четырех колесах.
 - Информация об открытых дверях: в случае открывания капота или какой-либо из дверей (в том числе багажного отделения) на дисплее появляется соответствующая индикация.
3. Область отображения включенной передачи, расхода топлива и пробега
 - Включенная передача: зависит от положения селектора, отображается постоянно.
 - Расход топлива: может отображаться мгновенный или средний показатель.
 - Пробег: может отображаться общий пробег, пробег до следующего ТО, промежуточный пробег и пробег за поездку.

1

2

3

4

5

6

7

8

Настройки дисплея

 Из соображений безопасности запрещается заниматься настройкой комбинации приборов во время движения автомобиля. ◀

 Перед настройкой комбинации приборов обязательно активируйте управление кнопками на рулевом колесе. ◀

Режим настройки с помощью кнопок на рулевом колесе

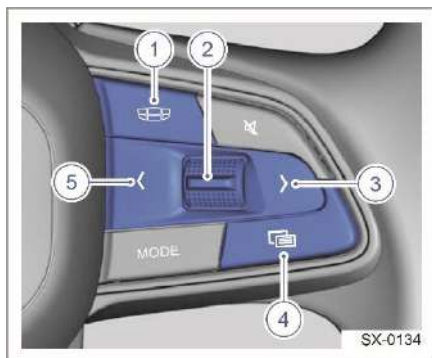

1. Кнопка перехода к главному экрану: нажмите , чтобы вернуться к главному экрану.
2. Кнопка выбора/подтверждения: нажмите и удерживайте, чтобы сбросить настройки бортового компьютера. Нажмите переключатель вверх или вниз, чтобы выбрать время; нажмите и удерживайте переключатель вверх или вниз в интерфейсе настройки времени, чтобы непрерывно увеличивать или уменьшать соответствующее значение.
3. Правая кнопка выбора: кратковременно нажмите «»), чтобы переключиться на интерфейс бортового компьютера.
4. Кнопка переключения: нажимайте, чтобы переключать настройки комбинации приборов и мультимедийные функции.
5. Левая кнопка выбора: кратковременно нажмите «(», чтобы

переключиться на интерфейс бортового компьютера.

Кнопка TRIP

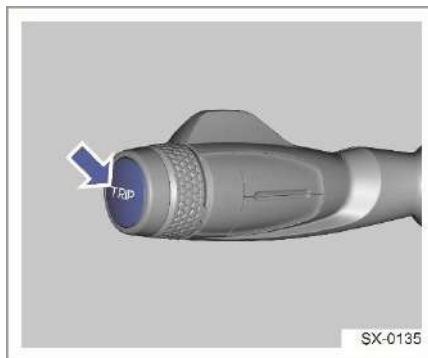

Кнопка TRIP расположена на конце комбинированного переключателя наружных световых приборов и используется для переключения интерфейса дисплея комбинации приборов.

Настройки интерфейса бортового компьютера

- При нажатии кнопки TRIP осуществляется последовательное переключение между средним и мгновенным расходом топлива, напоминанием о техническом обслуживании, промежуточным пробегом и временем.
- Для переключения между средним и мгновенным расходом топлива, напоминанием о техническом обслуживании, промежуточным пробегом и временем нажимайте правую (3) или левую (5) кнопки.

Данные, отображаемые в интерфейсе бортового компьютера

Средний расход топлива



По умолчанию средний расход топлива измеряется в л/100 км. Эта информация может помочь водителю адаптировать свой стиль вождения в соответствии с желаемым расходом топлива. Значение обновляется раз в 10 секунд. Чтобы измерить средний расход топлива в определенном ездовом цикле, сначала нажмите и удерживайте кнопку TRIP для очистки памяти. После очистки на дисплее будет отображаться значение «- - -» в течение первых 300 м пробега. После этого отобразится значение среднего расхода топлива.

При каждом включении зажигания отображается значение расхода на момент последнего выключения двигателя; в случае отсоединения аккумуляторной батареи средний расход за поездку сбрасывается.

 Различные стили вождения могут приводить к колебанию расходе топлива в диапазоне от + 10 до -15 %. Для повышения топливной экономичности и снижения вредного воздействия на окружающую среду выбирайте экономичный стиль вождения. Подробную информацию см. в разделе «Экономичный стиль вождения» в главе «Запуск двигателя и вождение автомобиля». ◀

Мгновенный расход топлива



Во время движения автомобиля мгновенный расход топлива обновляется с частотой один раз в секунду и измеряется в л/100 км. Сбросить этот показатель нельзя.

При работающем двигателе и неподвижном автомобиле мгновенный расход топлива отображается как «- - л/100 км». Когда педаль акселератора не нажата и автомобиль движется накатом, мгновенный расход топлива составляет 0 л/100 км.

Этот интерфейс помогает адаптировать стиль вождения для достижения желаемого значения расхода топлива.

[Напоминание о техническом обслуживании](#)

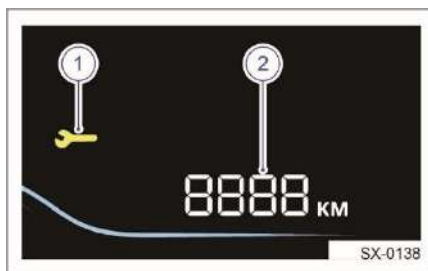

1. Индикатор необходимости технического обслуживания

1

2

3

4

5

6

7

8

2. Пробег, оставшийся до следующего ТО

Автомобиль оснащается функцией напоминания о необходимости технического обслуживания. За 500 км до пробега, при котором требуется техническое обслуживание, подается звуковой сигнал и загорается предупреждающий индикатор.

Промежуточный пробег



Промежуточный пробег показывает расстояние, пройденное автомобилем с момента последнего сброса. Промежуточный пробег можно обнулить, нажав и удерживая кнопку TRIP в этом интерфейсе. Промежуточный пробег регистрируется автоматически. Он не сбрасывается после выключения зажигания, но обнуляется в случае отсоединения аккумуляторной батареи. Значение промежуточного пробега обновляется каждые 0,1 км. Диапазон значений: 0,0–999,9 км. При достижении максимального значения счетчик промежуточного пробега обнуляется.

Время









- Когда зажигание включено, настроить время на комбинации приборов можно с помощью кнопки TRIP.

Метод 1

1. Нажмите кнопку TRIP, чтобы перейти к интерфейсу настройки времени. Часы и минуты начнут мигать.
 2. Когда значения часов и минут начнут мигать, нажмите и удерживайте кнопку TRIP, чтобы войти в режим установки часов, при котором их значение мигает отдельно от минут. Коротко нажмите кнопку TRIP или нажмите и удерживайте кнопку TRIP, чтобы установить требуемое значение.
 3. Чтобы перейти в режим установки минут, не предпринимайте никаких действий в течение прибл. 5 секунд. Коротко нажмите кнопку TRIP или нажмите и удерживайте кнопку TRIP, чтобы установить требуемое значение.
 4. Чтобы сохранить результат и выйти из режима настройки времени, не предпринимайте никаких действий в течение 5 секунд.
- Когда зажигание включено, настроить время на комбинации приборов можно с помощью органов управления на многофункциональном рулевом колесе.

Метод 2

1. Нажмите кнопку , чтобы активировать функцию настроек с помощью кнопок на рулевом колесе.
2. Нажмите кнопку «», чтобы перейти к интерфейсу настройки времени. Часы и минуты начнут мигать.
3. Когда значения часов и минут начнут мигать, нажмите  и удерживайте переключатель выбора/подтверждения, чтобы войти в режим установки часов, при котором их значение мигает отдельно от минут. Нажимайте переключатель вверх и вниз, чтобы установить требуемое значение.
4. Нажмите кнопку «» или «», чтобы перейти в режим установки минут, при котором их значение начнет мигать. Нажимайте переключатель выбора/подтверждения вверх и вниз, чтобы установить требуемое значение.
5. Чтобы сохранить результат и выйти из режима настройки времени, нажмите или нажмите и удерживайте переключатель выбора/подтверждения или не предпринимайте никаких действий в течение 5 секунд.

 Из соображений безопасности запрещается настраивать часы во время вождения. Делайте это, только когда автомобиль неподвижен. ◀

Контроль давления в шинах

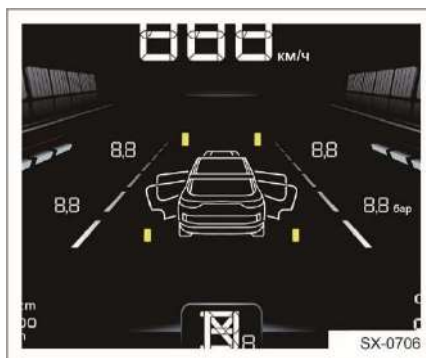

Давление в шинах может отображаться на комбинации приборов в режиме реального времени.

Давление в шинах указывается с точностью до 0,1 бар, отображаемое значение обновляется через каждые 3 секунды.

В нормальных условиях индикатор шины не горит. При снижении давления индикатор шины и значение давления воздуха рядом с ним начинают мигать, а также подается три звуковых сигнала.

Запас хода

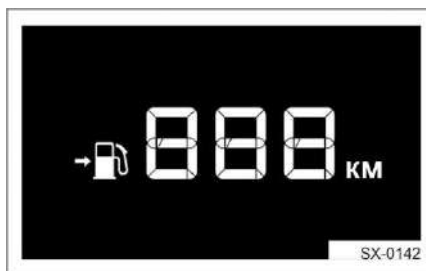

Обозначает расстояние, которое вы можете проехать на топливе, оставшемся в баке. Значение обновляется каждые 10 секунд и рассчитывается на основе расхода топлива и параметров движения. Отображаемое значение запаса хода может отличаться от фактического в зависимости от условий движения. Оно приводится только для справки. Значение запаса хода сбрасывается после каждой заправки топливом. Минимальное отображаемое значение запаса хода — 0 км; при возникновении неисправности

1
2
3
4
5
6
7
8

датчика топлива на дисплее отображается «— км». Значение запаса хода нельзя сбросить вручную.

▶ Запас хода зависит от стиля вождения и рассчитывается ЭБУ в реальном времени. Чтобы снизить расход топлива и уровень вредных выбросов и в то же время значительно увеличить запас хода, рекомендуется поддерживать экономически эффективную скорость движения и избегать ненужного экстренного торможения. ◀

Информация о передачах

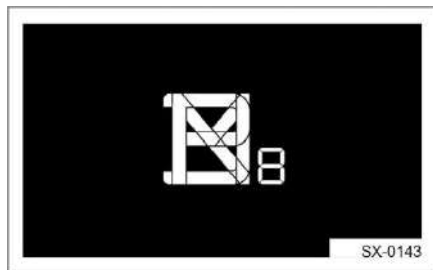

На комбинации приборов отображается выбранное положение селектора. Могут отображаться следующие значения: P, R, N, D. Рядом с литерой D отображаются передачи: D1~D7.

Общий пробег

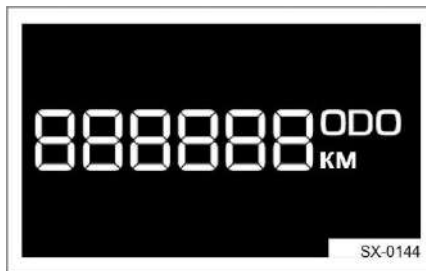

На комбинации приборов отображается общий пробег автомобиля. Максимальное значение составляет 999999 километров. Пробег увеличивается с шагом 1 километр.

Круз-контроль

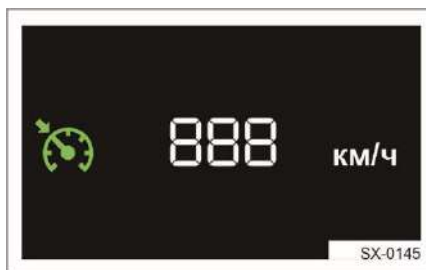

При включении круз-контроля на комбинации приборов загорается соответствующий индикатор состояния. Минимальное значение скорости, которую можно поддерживать в режиме круз контроля, составляет 30 км/ч, а максимальное — 150 км/ч.

Индикация открытой двери

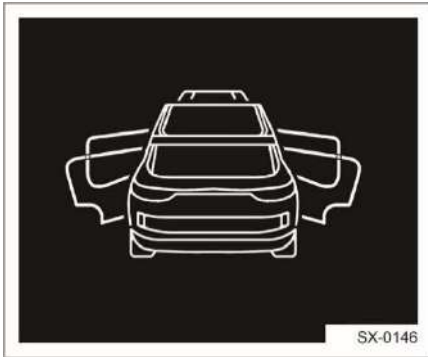

Если при выключенном двигателе открыть капот или какую-либо из дверей (в том числе багажного отделения), на комбинации приборов появится соответствующая индикация. Такая же индикация отобразится при включенном двигателе, если автомобиль неподвижен. Однако, если при открытых капоте или какой-либо из дверей (в том числе багажного отделения) скорость движения автомобиля превышает 10 км/ч, подается непрерывный предупреждающий звуковой сигнал.

Напоминание о невыключенных световых приборах

Если после выключения зажигания габаритные огни остаются включенными из-за соответствующего положения переключателя, то при открывании двери водителя подается предупреждающий звуковой сигнал.



Во избежание снижения заряда аккумулятора до критичного уровня, при котором нельзя запустить двигатель автомобиля, не забывайте выключать наружные световые приборы и внутреннее освещение перед выходом из автомобиля.



Наружная температура



На комбинации приборов отображается значение температуры наружного воздуха, получаемое от соответствующего датчика.

1

2

3

4

5

6

7

8

Контрольные лампы и индикаторы

Расположение контрольных ламп и индикаторов

Тип I



Тип II



Общие сведения о контрольных лампах и индикаторах

Изображение	Название	Примечание
	Индикатор левого указателя поворота	Левый указатель поворота включен
	Индикатор правого указателя поворота	Правый указатель поворота включен
	Индикатор ближнего света фар	Ближний свет фар включен
	Контрольная лампа неисправности ближнего света фар*	Неисправность лампы ближнего света
	Индикатор дальнего света фар*	Дальний свет фар включен
	Индикатор дальнего света фар	Дальний свет фар включен
	Индикатор заднего противотуманного фонаря	Задний противотуманный фонарь включен
	Индикатор габаритных огней	Габаритные огни включены
	Индикатор интеллектуальной системы управления дальним светом (IHBC)*	Система включена
		Неисправность системы
	Контрольная лампа неисправности системы подушек безопасности	Неисправность системы подушек безопасности
	Индикатор стояночного тормоза	Стояночный тормоз включен
		Функция AUTO HOLD включена
	Контрольная лампа неисправности тормозной системы	Слишком низкий уровень тормозной жидкости
	Индикатор AUTO HOLD (AVH)	Функция AUTO HOLD включена
		Сбой функции AUTO HOLD
	Контрольная лампа неисправности двигателя	Неисправность двигателя
	Контрольная лампа неисправности коробки передач	Незначительная неисправность коробки передач
	Контрольная лампа неисправности коробки передач	Серьезная неисправность коробки передач

1

2

3

4

5

6

7

8

Изображение	Название	Примечание
	Контрольная лампа неисправности системы снижения токсичности отработавших газов	Неисправность системы
	Контрольная лампа неисправности системы зарядки аккумуляторной батареи	Сбой зарядки аккумуляторной батареи
	Контрольная лампа перегрева двигателя	Высокая температура охлаждающей жидкости двигателя
	Контрольная лампа низкого уровня топлива	Низкий уровень топлива в баке
	Контрольная лампа низкого давления моторного масла	Низкое давление масла в двигателе
	Индикатор непристегнутого ремня безопасности	Ремень безопасности не пристегнут
	Контрольная лампа системы TPMS	Система неисправна, давление в шинах не соответствует норме или не определяется
	Контрольная лампа неисправности электронной системы контроля устойчивости (ESC)	Неисправность системы
	Индикатор выключенного состояния системы контроля курсовой устойчивости (ESC)	Система выключена
	Контрольная лампа неисправности электрического стояночного тормоза (EPB)	Неисправность электрического стояночного тормоза
	Индикатор состояния системы «старт-стоп»	Система «старт-стоп» включена, активация в текущих условиях возможна
		Система «старт-стоп» включена, активация в текущих условиях невозможна
	Контрольная лампа неисправности электроусилителя рулевого управления (EPS)	Неисправность электроусилителя рулевого управления (EPS)

Изображение	Название	Примечание
	Индикатор выключенного состояния системы автоматического экстренного торможения (АЕВ)*	Система выключена.
	Контрольная лампа неисправности системы автоматического экстренного торможения (АЕВ)*	Неисправность системы
	Индикатор состояния интеллектуального круиз-контроля (ICC)*	Интеллектуальный круиз-контроль выключен
		Интеллектуальный круиз-контроль и система контроля полосы движения включены
	Индикатор состояния интеллектуального круиз-контроля (ICC)*	Интеллектуальный круиз-контроль (ICC) включен, но система контроля полосы движения выключена
		Неисправность интеллектуального круиз-контроля (ICC)
	Индикатор состояния адаптивного круиз-контроля (ACC)*	Адаптивный круиз-контроль (ACC) выключен
		Адаптивный круиз-контроль (ACC) включен.
		Неисправность адаптивного круиз-контроля (ACC)
	Индикатор состояния круиз-контроля	Круиз-контроль включен
		Круиз-контроль находится в режиме ожидания
	Индикатор состояния системы автоматического контроля ограничения скорости (LIM)*	Система находится в режиме ожидания
		Система включена, но находится под контролем водителя
		Система включена
	Индикатор состояния ассистента движения по полосе (LKA)*	Ассистент включен

1

2

3

4





5

6

7

8

Изображение	Название	Примечание
		Ассистент выключен
		Неисправность системы
	Индикатор состояния система контроля слепых зон*	Система включена
		Неисправность системы
	Индикатор состояния ассистента движения на спуске (HDC)*	Неисправность системы
		Ассистент включен
	Контрольная лампа неисправности системы бесключевого доступа и запуска двигателя (PEPS)*	Неисправность системы
	Контрольная лампа неисправности противобуксовочной системы	Ошибка распознавания
	Контрольная лампа неисправности системы распределения тормозных сил (EBD)	Неисправность системы
	Контрольная лампа неисправности электрического замка рулевой колонки (ESCL)	Неисправность электрического замка рулевой колонки
	Контрольная лампа неисправности антиблокировочной тормозной системы (ABS)	Неисправность системы
	Контрольная лампа неисправности*	Информация о неисправности скрыта в перечне неисправностей или имеется более 2 предупреждений
	Индикатор системы контроля усталости водителя	Если индикатор горит, это указывает на необходимость сделать перерыв
	Индикатор системы контроля усталости водителя*	Если индикатор горит, это указывает на необходимость сделать перерыв

Изображение	Название	Примечание
	Индикатор спортивного режима	Спортивный режим включен
	Индикатор экономичного режима	Экономичный режим включен
	Индикатор комфортного режима	Комфортный режим включен
	Индикатор интеллектуального режима	Интеллектуальный режим включен

1

2

3

4

5

6

7

8

 При включении зажигания или двигателя выполняется самодиагностика некоторых систем, из-за чего на несколько секунд загораются соответствующие контрольные лампы. Если какая-либо контрольная лампа не гаснет или загорается во время движения, при первой возможности обратитесь к авторизованному дилеру Geely для проведения технического обслуживания. Бездействие может привести к тяжелым травмам или материальному ущербу. ◀

 Если после запуска двигателя или во время движения загорается контрольная лампа красного цвета, это может указывать на серьезную неисправность. При первой возможности обратитесь к авторизованному дилеру Geely для устранения неполадок. ◀

 Значки черного цвета в таблице отображаются белыми на комбинации приборов. ◀

Комбинированные переключатели освещения и стеклоочистителей

Комбинированный переключатель наружных световых приборов

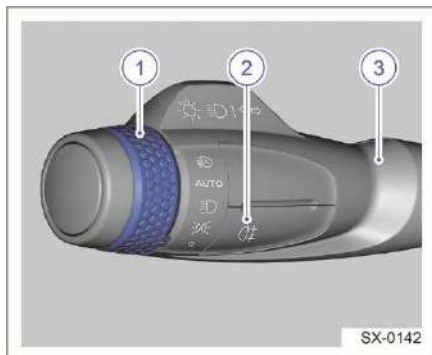

1. Кольцевой переключатель управления освещением
2. Выключатель заднего противотуманного фонаря
3. Рычаг комбинированного переключателя наружных световых приборов (переключение дальнего/ближнего света, управление указателями поворота)

Управление комбинированным переключателем наружных световых приборов

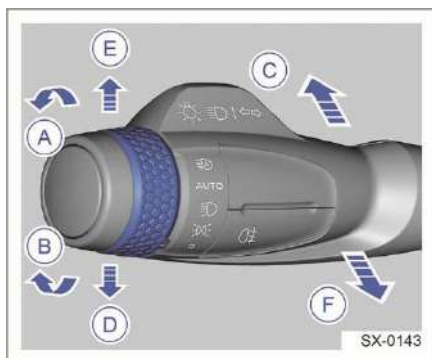

Габаритные огни

Чтобы включить габаритные огни, подсветку номерного знака, подсветку приборов и органов управления и атмосферную подсветку (в зависимости от оснащения), поверните кольцевой переключатель управления освещением в направлении А так, чтобы метка ■ совпала с пиктограммой . Чтобы выключить габаритные огни, подсветку номерного знака, подсветку приборов и органов управления и атмосферную подсветку (в зависимости от оснащения), поверните кольцевой переключатель управления освещением в направлении В так, чтобы метка ■ совпала с положением 0.

Ближний свет

Чтобы включить ближний свет фар, поверните кольцевой переключатель управления освещением в направлении А так, чтобы метка ■ совпала с пиктограммой .

Переключение между дальним и ближним светом

Чтобы включить дальний свет, переместите рычаг комбинированного переключателя в направлении С до упора, когда включен ближний свет. Чтобы снова включить ближний свет, переместите рычаг в направлении С или F.

Дальний свет

Чтобы включить дальний свет, потяните рычаг комбинированного переключателя в направлении F до упора. Дальний свет гаснет автоматически при отпускании рычага.

Автоматический режим работы фар

Чтобы включить автоматический режим работы фар, поверните кольцевой переключатель управления освещением в направлении А так, чтобы метка ■ совпала с надписью AUTO. В данном режиме фары автоматически включаются/выключаются в зависимости от интенсивности внешнего освещения и дорожных условий, которые оцениваются с помощью

интеллектуальных датчиков. Например, при въезде в туннель габаритные огни и ближний свет автоматически включаются, а при выезде автоматически выключаются. В темное время суток система также включает габаритные огни и ближний свет.

Режим интеллектуального управления дальним светом*

С помощью комбинированного переключателя наружных световых приборов также можно включить/выключить режим интеллектуального управления дальним светом. Когда кольцевой переключатель управления освещением находится в положении AUTO, поверните его в направлении А так, чтобы метка совпала с пиктограммой . Отпустите кольцевой переключатель. Он вернется в положение AUTO, а индикатор включенного состояния интеллектуальной системы управления дальним светом (ИНС) на комбинации приборов загорится белым цветом. Чтобы выключить данный режим, снова поверните кольцевой переключатель в положение . После отпущения он также вернется в положение AUTO.

Левые указатели поворота

Чтобы включить левые указатели поворота, переведите рычаг комбинированного переключателя управления наружными световыми приборами в направлении D. После завершения маневра рычаг автоматически возвращается в исходное положение, а указатели поворота выключаются.



Правые указатели поворота

Чтобы включить правые указатели поворота, переведите рычаг комбинированного переключателя управления наружными световыми приборами в направлении E. После завершения маневра рычаг автоматически возвращается в исходное положение, а указатели поворота выключаются.

Функция кратковременного включения указателей поворота

Чтобы активировать данную функцию, слегка переместите рычаг комбинированного переключателя управления наружными световыми приборами в направлении D или E. При этом указатели поворота с соответствующей стороны мигнут 3 раза.

Задний противотуманный фонарь

Чтобы включить задний противотуманный фонарь, нажмите выключатель , когда включен ближний свет фар. Чтобы выключить противотуманный фонарь, нажмите выключатель  еще раз.

Корректор фар

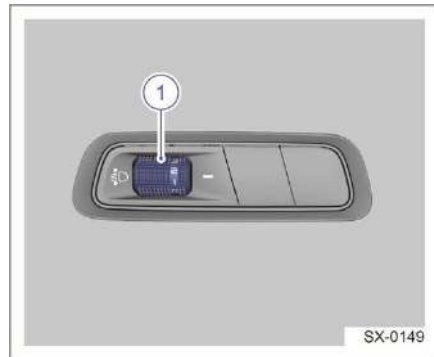

1 Корректор фар

Данный регулятор используется для регулировки угла света передних фар. Регулятор имеет четыре положения: 0, 1, 2 и 3.

Выберите положение, соответствующее состоянию загрузки автомобиля:

- 0: в автомобиле только водитель.

- 1: в автомобиле только водитель и передний пассажир.

- 2: в автомобиле полная посадка и багаж.

- 3: в автомобиле только водитель и багажное отделение полностью загружено.



Правильное положение регулятора позволит не допустить ослепления других участников дорожного движения. ◀

1

2

3

4

5

6

7

8

Дневные ходовые огни

Включение дневных ходовых огней

Дневные ходовые огни включаются после запуска двигателя при выключенном ближнем свете фар.

Выключение дневных ходовых огней

Дневные ходовые огни выключаются в следующих ситуациях:

- при выключении двигателя;
- при включении ближнего света.

Функция задержки выключения ближнего света

Включение функции

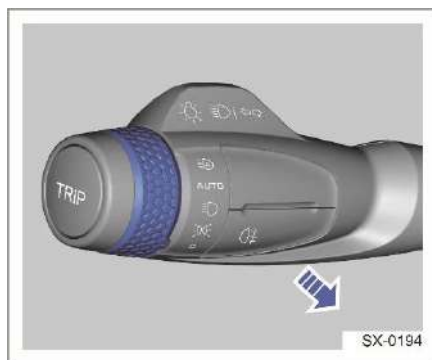

Функция активируется, если при выключенной противоугонной системе автомобиля в течение 10 минут после выключения зажигания потянуть комбинированный рычаг управления наружными световыми приборами в положение кратковременного включения дальнего света фар и в первый раз открыть водительскую дверь.

Выключение функции

Чтобы выключить функцию, потяните комбинированный рычаг управления наружными световыми приборами в положение кратковременного включения дальнего света фар еще раз.

Продолжительность работы функции

После включения данная функция автоматически выключается через 30, 60 или 90 с (в зависимости от настроек, которые можно изменить на дисплее

мультимедийной системы). Данную функцию можно активировать повторно. Для этого необходимо еще раз потянуть комбинированный рычаг управления наружными световыми приборами в положение кратковременного включения дальнего света.

Комбинированный переключатель стеклоочистителей

Комбинированный переключатель управления стеклоочистителями

Тип I

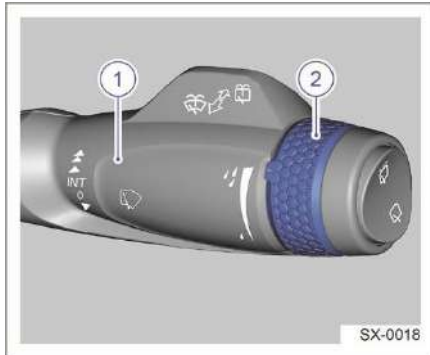

1. Рычаг управления стеклоочистителем
2. Поворотный регулятор интенсивности работы щеток стеклоочистителя в прерывистом режиме

Тип II

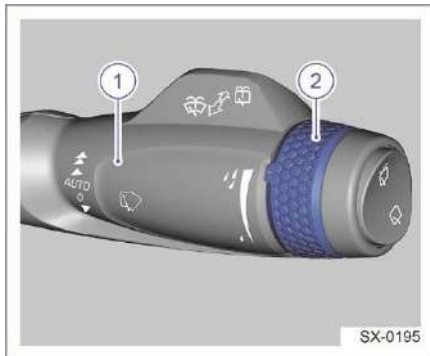

1. Рычаг управления стеклоочистителем
2. Поворотный регулятор интенсивности работы щеток стеклоочистителя в автоматическом режиме

 Не включайте стеклоочиститель, когда ветровое стекло сухое; это может привести к появлению царапин на стекле и снижению срока службы щеток.

Если на ветровом стекле есть пыль или песок, перед включением стеклоочистителя сначала удалите их; игнорирование этой рекомендации может привести к появлению царапин на стекле и снижению срока службы щеток. ◀

Управление комбинированным переключателем стеклоочистителя

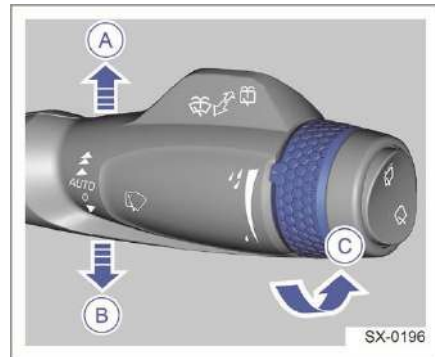

Однократное включение очистителя ветрового стекла

Переместите рычаг в направлении В и отпустите. Он автоматически вернется в исходное положение, а очиститель ветрового стекла выполнит 1 рабочий цикл.

Выключенное состояние очистителя ветрового стекла

Очиститель ветрового стекла выключен, когда рычаг комбинированного переключателя находится в положении 0.

Прерывистый режим работы очистителя ветрового стекла

Чтобы включить прерывистый режим работы, переместите рычаг в направлении А (в положение INT). Интервал между циклами работы стеклоочистителя можно сократить или увеличить. Для этого поверните поворотный регулятор в соответствующую сторону.

Когда метка ■ на поворотном регуляторе находится в нижней части шкалы на рычаге (повернута в направлении С), это

1

2

3

4

5

6

7

8

указывает на то, что выбрана низкая интенсивность работы.

Автоматический режим работы очистителя ветрового стекла*

Чтобы включить автоматический режим работы, переместите рычаг в направлении А (в положение AUTO). В этом режиме интенсивность работы регулируется автоматически в зависимости от количества осадков. Чувствительность системы можно отрегулировать. Для этого поверните поворотный регулятор в соответствующую сторону.

Когда метка ■ на поворотном регуляторе находится в нижней части шкалы на рычаге (повернута в направлении С), это указывает на то, что выбрана низкая чувствительность системы.

Режим работы очистителя ветрового стекла с низкой интенсивностью

Чтобы включить данный режим, переместите рычаг комбинированного переключателя на два положения в направлении А.

Режим работы очистителя ветрового стекла с высокой интенсивностью

Чтобы включить данный режим, переместите рычаг комбинированного переключателя на три положения в направлении А.

Омыватель ветрового стекла

Чтобы активировать омыватель и очиститель ветрового стекла, потяните рычаг комбинированного переключателя на себя. После отпускания рычага омыватель выключается, а щетки стеклоочистителя возвращаются в исходное положение после выполнения нескольких рабочих циклов.

Сервисный режим очистителя ветрового стекла

Чтобы перейти в сервисный режим, в течение 30 секунд после выключения зажигания переведите рычаг комбинированного переключателя стеклоочистителя вниз (в положение однократного включения). Щетки сделают один рабочий цикл и остановятся в вертикальном положении, упрощающем их замену. После включения зажигания

щетки возвращаются в исходное положение.

Очиститель заднего стекла

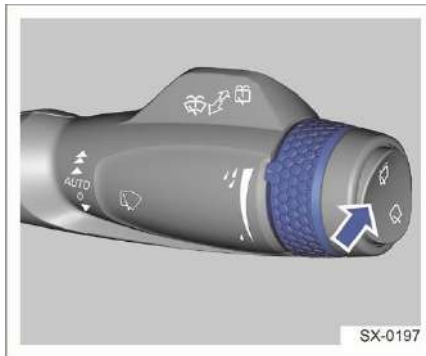

Нажмите верхнюю часть переключателя , чтобы включить очиститель заднего стекла в прерывистом режиме. Нажмите нижнюю часть переключателя , чтобы включить очиститель заднего стекла в непрерывном режиме. Чтобы выключить очиститель заднего стекла, переведите данный переключатель в нейтральное положение. Функция активации очистителя заднего стекла при включении передачи заднего хода: включается в соответствующем меню настроек на дисплее мультимедийной системы. Принцип действия функции: когда очиститель ветрового стекла включен (работает с низкой или высокой интенсивностью или в прерывистом режиме), очиститель заднего стекла автоматически активируется в прерывистом режиме при выборе передачи заднего хода.

Омыватель заднего стекла

Чтобы активировать омыватель и очиститель заднего стекла, потяните рычаг комбинированного переключателя от себя. После отпускания рычага омыватель выключается, а щетка стеклоочистителя возвращается в исходное положение после выполнения нескольких рабочих циклов.

 Омыватель заднего стекла не работает, когда капот или дверь багажного отделения открыты и на комбинации приборов отображается соответствующая индикация. ◀

1

2

3

4

5

6

7

8

Подогрев форсунок стеклоомывателя*

При низкой температуре наружного воздуха на экране мультимедийной системы можно включить функцию подогрева форсунок (зажигание должно быть включено), которая выключается автоматически после определенного периода времени. Кроме того, подогрев форсунок автоматически выключается, если наружная температура поднимается выше прибл. 12 °С. Его также можно выключить, нажав соответствующий переключатель на экране мультимедийной системы.

Датчик дождя и солнечного света*

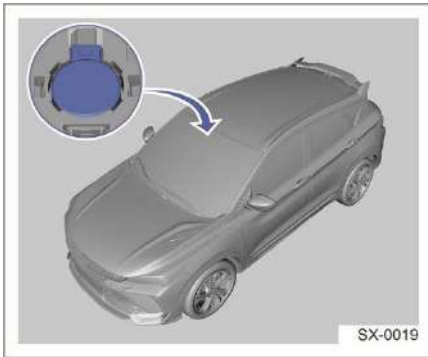

Датчик дождя и солнечного света установлен за ветровым стеклом. Когда комбинированный переключатель стеклоочистителя находится в положении AUTO, данный датчик используется для определения количества воды, попадающей на ветровое стекло.

 Не прикасайтесь к зоне обнаружения датчика дождя и солнечного света снаружи автомобиля. Это может привести к срабатыванию очистителя ветрового стекла, если он находится в автоматическом режиме, и повреждению автомобиля или травмам людей. ◀

Кроме того, данный датчик измеряет уровень освещенности.

Рулевое колесо

Клаксон

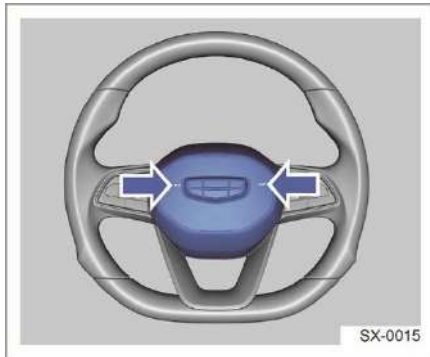

Для активации клаксона нажмите центральную часть рулевого колеса (см. рис. выше).

 Центральная часть рулевого колеса также представляет собой крышку модуля подушки безопасности водителя, расположение которого обусловлено специальными функциональными требованиями. ◀

 При использовании клаксона не прикладывайте чрезмерных усилий к центральной части рулевого колеса и не стучите по ней, чтобы избежать несчастных случаев. ◀

Подогрев рулевого колеса*

Когда двигатель включен, функцию подогрева рулевого колеса можно включить нажатием соответствующей кнопки на дисплее мультимедийной системы. Подогрев автоматически выключается, когда поверхность рулевого колеса нагревается до прибл. 40 °С. Кроме того, его можно выключить принудительно, нажав кнопку на дисплее.

 Если поверхность рулевого колеса кажется слишком горячей, выключите функцию подогрева. ◀

Регулировка положения рулевого колеса



После регулировки положения рулевого колеса убедитесь, что оно надежно зафиксировано. Не регулируйте положение рулевого колеса во время движения автомобиля. Это может привести к серьезным травмам и материальному ущербу. ◀

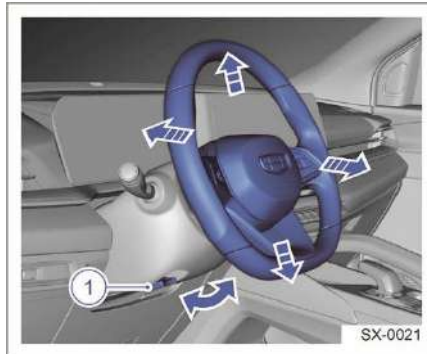

1. Рычаг фиксации рулевого колеса
Отрегулируйте рулевое колесо по наклону и вылету в соответствии со своими предпочтениями. Для этого выполните следующие действия:

1. Выберите удобное положение за рулем.
2. Разблокируйте рулевую колонку и установите колесо в положение для движения прямо.
3. Отпустите рычаг фиксации рулевого колеса.
4. Возьмитесь за рулевое колесо обеими руками и переместите его вперед-назад, вверх-вниз в наиболее подходящее положение.
5. После завершения регулировки зафиксируйте рулевое колесо, установив рычаг фиксации в исходное положение.



Убедитесь, что рулевое колесо надежно зафиксировано на месте.

Органы управления на рулевом колесе

Тип I

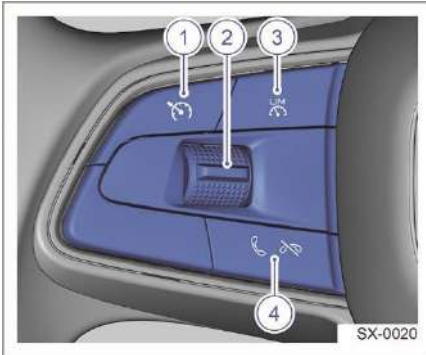

1. Выключатель круиз-контроля: нажмите, чтобы включить или выключить круиз-контроль.
2. Переключатель регулировки скорости: используется для настройки поддерживаемой скорости движения в режиме круиз-контроля, а также установки ограничения скорости.
 - Нажмите переключатель вверх для повторного включения круиз-контроля с последней заданной скоростью или для увеличения заданной скорости.
 - Нажмите переключатель вниз, чтобы включить круиз-контроль с текущей скоростью или снизить заданную скорость.
3. Выключатель функции ограничения скорости: нажмите, чтобы включить функцию. Доступные значения ограничения скорости: 30–150 км/ч.
4. Кнопка вызова: используется для приема/завершения вызова.

Тип II

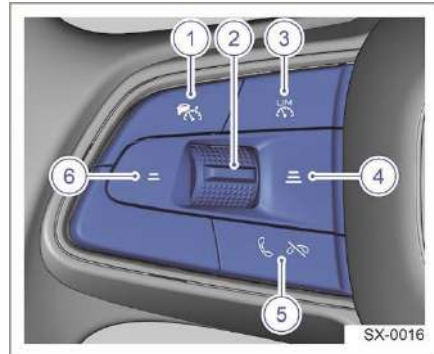

1. Выключатель интеллектуального/адаптивного круиз-контроля: нажмите, чтобы включить или выключить систему.
2. Переключатель регулировки скорости: используется для настройки поддерживаемой скорости движения в режиме круиз-контроля, а также установки ограничения скорости.
 - Нажмите переключатель вверх для повторного включения круиз-контроля с последней заданной скоростью или для увеличения заданной скорости.
 - Нажмите переключатель вниз, чтобы включить круиз-контроль с текущей скоростью или чтобы снизить заданную скорость.
3. Выключатель функции ограничения скорости: нажмите, чтобы включить функцию. Доступные значения ограничения скорости: 30–150 км/ч.
4. Кнопка увеличения интервала: используется для увеличения расстояния до впереди идущего транспортного средства в режиме интеллектуального/адаптивного круиз-контроля.

1

2

3

4

5

6

7

8

5. Кнопка вызова: используется для приема/завершения вызова.
6. Кнопка уменьшения интервала: используется для уменьшения расстояния до впереди идущего транспортного средства в режиме интеллектуального/адаптивного круиз-контроля.

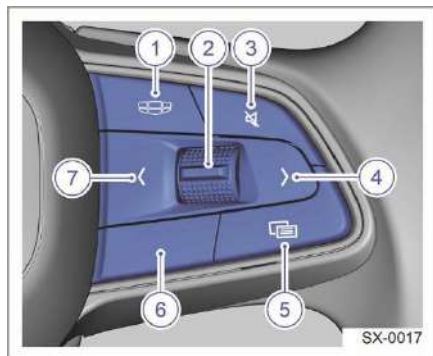

1. Кнопка «Домой»: используется для возврата на главный экран.
2. Регулятор громкости звука: используется для изменения громкости звука.
3. Кнопка временного выключения звука: используется для включения или выключения звука.
4. Правая кнопка выбора: в мультимедийном режиме используется для переключения на следующую композицию.
5. Кнопка переключения режимов: нажмите, чтобы переключить управление кнопками в правой части рулевого колеса на мультимедийную систему и комбинацию приборов.
6. Кнопка MODE: используется для переключения источников воспроизведения.
7. Левая кнопка выбора: в мультимедийном режиме используется для переключения на предыдущую композицию.

Зеркала заднего вида

Наружные зеркала заднего вида



Никогда не регулируйте положение наружных зеркал заднего вида во время движения. Это может привести к потере контроля над автомобилем, травмам и материальному ущербу. ◀



Перед началом движения обязательно раскройте наружные зеркала заднего вида и правильно отрегулируйте их. ◀

Переключатель регулировки наружных зеркала заднего вида находится на двери водителя.



1. Переключатель регулировки наружных зеркал заднего вида



Объект в наружном зеркале заднего вида кажется дальше, чем есть на самом деле. Перед регулировкой наружных зеркал заднего вида отрегулируйте положение сиденья.

Если наружные зеркала заднего вида покрыты льдом, перед регулировкой удалите его с помощью специального спрея или функции подогрева.

Не прикасайтесь к наружным зеркалам заднего вида во время регулировки. Это может привести к серьезным травмам. ◀

Регулировка наружных зеркал заднего вида



1. Включите зажигание или запустите двигатель, поверните переключатель регулировки наружных зеркал заднего вида так, чтобы метка **I** на переключателе была совмещена с литерой **L** (левое зеркало) или **R** (правое зеркало).
2. Перемещайте переключатель влево, вправо, вверх или вниз, чтобы отрегулировать угол наклона линзы выбранного наружного зеркала заднего вида.
3. После регулировки установите переключатель в исходное положение **(0)**.

Складывание наружных зеркал заднего вида

Наружные зеркала заднего вида имеют функцию складывания, повышающую удобство проезда в узком переулке или парковки.

Ручное складывание наружных зеркал заднего вида

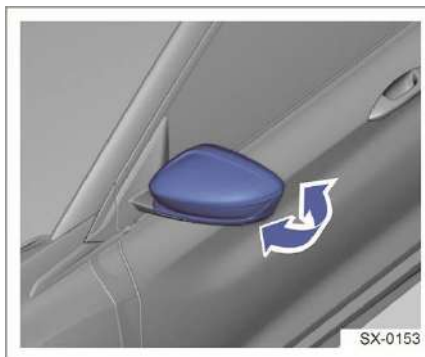

Чтобы сложить зеркало заднего вида, нажмите на его корпус в сторону задней части автомобиля.

Чтобы разложить зеркало заднего вида, нажмите на его корпус в сторону передней части автомобиля.

Складывание наружных зеркал заднего вида с электроприводом*



Чтобы сложить оба зеркала заднего вида, включите зажигание и поверните переключатель регулировки наружных зеркал заднего вида в положение **I**. Чтобы разложить зеркала, переведите переключатель в любое другое положение.

1

2

3

4

5

6

7

8

Функция автоматического складывания наружных зеркал заднего вида*

Включите функцию складывания зеркал заднего вида при запирании автомобиля в меню настроек на дисплее мультимедийной системы. Если переключатель электропривода складывания наружных зеркал заднего вида не находится в положении складывания, а наружные зеркала сложены, они будут автоматически разложены после отпирания всех дверей автомобиля. Если переключатель электропривода складывания наружных зеркал заднего вида не находится в положении складывания, а наружные зеркала разложены, они будут автоматически сложены после запирания всех дверей автомобиля.

Функция подогрева наружных зеркал заднего вида*

Чтобы включить подогрев зеркал заднего вида и заднего стекла, после запуска двигателя нажмите кнопку  на панели управления кондиционером. Подогрев автоматически выключается примерно, через 12 минут после включения. Подробную информацию см. в разделе «Отопление, вентиляция и кондиционирование воздуха» главы 3 «Климатическая установка».

Внутреннее зеркало заднего вида

Регулировка внутреннего зеркала заднего вида



Никогда не регулируйте положение внутреннего зеркала заднего вида во время движения. Это может привести к потере контроля над автомобилем, травмам и материальному ущербу. ◀

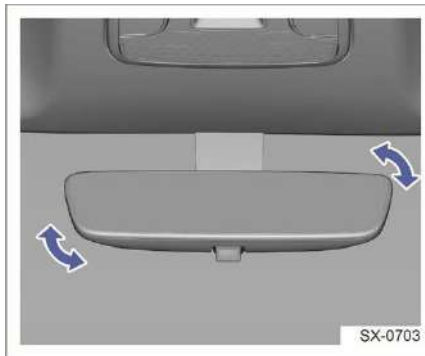

Внутреннее зеркало заднего вида закреплено на ветровом стекле и регулируется рукой.

Внутреннее зеркало заднего вида с механическим переключением в режим затемнения

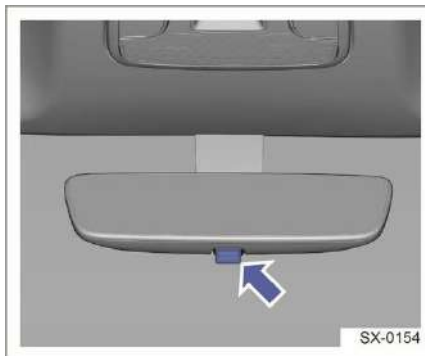



Чтобы изменить направление зеркала и включить функцию затемнения, нажмите рукоятку под зеркалом.

Потяните ее назад, чтобы вернуть в нормальное положение.

Окна

Электрические стеклоподъемники

 **Никогда не оставляйте детей, людей с ограниченными возможностями или домашних животных в запертом автомобиле с закрытыми окнами. В жаркую погоду это может привести к серьезным или смертельным травмам от перегрева.** ◀

 **Не пытайтесь проверить функцию защиты от защемления на себе; это может привести к серьезным или смертельным травмам.**

Данная функция может не сработать, если расстояние между верхней кромкой стекла и рамкой стекла составляет менее 4 мм. ◀

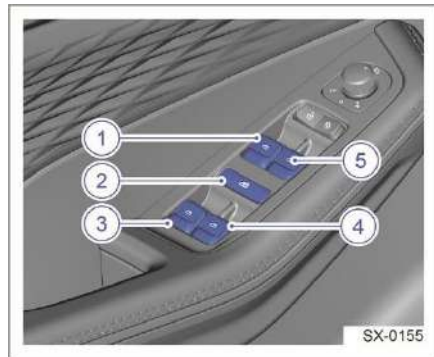

1. Переключатель стеклоподъемника двери водителя
2. Выключатель блокировки стеклоподъемников
3. Переключатель стеклоподъемника левой задней двери
4. Переключатель стеклоподъемника правой задней двери
5. Переключатель стеклоподъемника двери переднего пассажира

Ручной режим

Открытие: чтобы открыть окно, нажмите и удерживайте переключатель соответствующего стеклоподъемника.

1

2

3

4

5

6

7

8

Закрывание: чтобы закрыть окно, потяните вверх и удерживайте переключатель соответствующего стеклоподъемника.

Дистанционное управление стеклоподъемниками*

Окна автомобиля можно открывать/закрывать с помощью смарт-ключа: когда зажигание выключено, а окна закрыты/открыты, нажмите и удерживайте кнопку отпирания/запирания на смарт-ключе, чтобы открыть/закрыть все четыре окна одновременно.

Автоматический режим*

Нажмите или потяните вверх переключатель стеклоподъемника. Окно автоматически откроется или закроется. Во время автоматического открывания или закрывания окна: снова нажмите или потяните переключатель, чтобы прервать операцию.

Автоматическое закрывание окон при запирании автомобиля*

Включите данную функцию в настройках автомобиля на дисплее мультимедийной системы и нажмите кнопку запирания на смарт-ключе. Если при этом окна открыты, они автоматически закроются.

Автоматическое закрывание окон во время дождя

Включите данную функцию в настройках автомобиля на дисплее мультимедийной системы. После этого окна автоматически закрываются в случае обнаружения осадков датчиком дождя.

 Если инициализация электрических стеклоподъемников не выполнена, функция автоматического закрытия окна во время дождя не будет работать. ◀

Выключатель блокировки стеклоподъемников

Выключатель блокировки стеклоподъемников расположен в центральной части панели переключателей на двери водителя.

Нажмите этот выключатель, чтобы отключить возможность управления стеклоподъемниками с помощью переключателей на дверях переднего и задних пассажиров. При включении блокировки в выключателе загорается индикатор. После этого открывать и закрывать окна в автомобиле можно только с помощью переключателей на двери водителя.

Чтобы выключить блокировку стеклоподъемников, нажмите данный выключатель еще раз. После этого индикатор в выключателе погаснет и пассажиры смогут управлять стеклоподъемниками с помощью переключателей на соответствующих дверях.

Защита стеклоподъемников от перегрева

При многократном использовании электрического стеклоподъемника в течение короткого промежутка времени переключатель стеклоподъемника может прекратить работу с целью предотвращения повреждения электродвигателя. Нормальная работа стеклоподъемника возобновится через некоторое время.

Функция защиты от заземления*

Если во время закрывания окна в автоматическом режиме какой-либо предмет оказывается зажатым между стеклом и оконной рамой, стекло автоматически останавливается и возвращается в исходное положение. В случае сильного удара данная функция может сработать даже при отсутствии препятствия. Если функция защиты от заземления не работает должным образом, требуется выполнить инициализацию электроприводов стеклоподъемников.

Инициализация электрических стеклоподъемников с функцией защиты от заземления*

Если аккумуляторная батарея автомобиля неисправна, разрядилась или отсоединялись ее провода, необходимо выполнить инициализацию электрических стеклоподъемников, чтобы возобновить работу функции защиты от заземления.

 Перед инициализацией необходимо заменить или зарядить аккумуляторную батарею. ◀

Порядок инициализации

1. Потяните переключатель стеклоподъемника вверх в положение ручного подъема и удерживайте до тех пор, пока окно не будет полностью закрыто. Затем снова потяните переключатель вверх и удерживайте его более 2 секунд.
2. Нажмите и удерживайте переключатель стеклоподъемника до тех пор, пока стекло не опустится в крайнее нижнее положение.
3. Потяните переключатель стеклоподъемника вверх в положение ручного подъема и удерживайте до тех пор, пока окно не будет полностью закрыто. Затем снова потяните переключатель вверх и удерживайте его более 2 секунд. На этом процедура инициализации завершена.
4. Повторите описанные выше действия на каждом стеклоподъемнике.
5. Если после инициализации стеклоподъемник не работает надлежащим образом, обратитесь к авторизованному дилеру Geely для устранения неполадок.

Люк в крыше

Панорамная крыша*

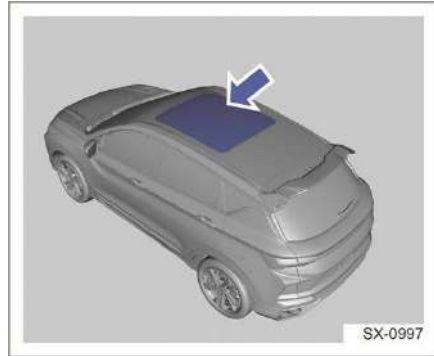

Переключатель люка



 Выключатель люка расположен на передней потолочной консоли.

Во избежание серьезных травм необходимо соблюдать следующие меры предосторожности:

- Во время движения автомобиля все пассажиры должны держать голову, руки и другие части тела подальше от проема люка в крыше. В случае экстренного торможения или ДТП несоблюдение этого требования может привести к серьезным травмам.

1

2

3

4

5

6

7

8

- Не разрешайте пассажирам высовывать из открытого люка какие-либо части тела во время перемещения панели люка.
- При выходе из автомобиля не забывайте смарт-ключ.
- Не оставляйте ребенка без присмотра в салоне автомобиля и не разрешайте ему играть с переключателем люка.
- Во время закрывания люка проследите, чтобы пассажиры не высовывали в проем голову, руки или другие части тела.
- Не садитесь на край проема люка или рядом с ним. ◀



За травмы детей, связанные с люком, ответственность несут родители или опекуны. ◀



При обледенении крыши запрещается открывать люк, так как чрезмерная нагрузка может вызвать повреждение компонентов люка. ◀



Если на уплотнении и направляющей панели люка скопились пыль или инородные частицы, удалите их. Их наличие может приводить к ненормальному шуму или нарушению функционирования. ◀

Открывание/закрывание люка

Чтобы открыть люк, включите зажигание и нажмите переключатель управления люком назад. Стеклопанель люка автоматически сместится в полностью открытое положение. Если переключатель нажат и удерживается в направлении назад, стеклянная панель начнет смещаться в сторону открывания, но ее движение прекратится при отпускании переключателя.

Чтобы закрыть люк, включите зажигание и нажмите переключатель управления люком вперед. Стеклопанель люка автоматически сместится в полностью закрытое положение. Если переключатель нажат и удерживается в направлении вперед, стеклянная панель начнет смещаться в сторону закрывания, но ее

движение прекратится при отпускании переключателя.



Если во время движения панели нажать другую кнопку, перемещение остановится. ◀

Автоматическое закрывание люка во время дождя

Включите данную функцию в настройках автомобиля на дисплее мультимедийной системы. Когда данная функция включена, после выхода из автомобиля и запираания всех дверей люк автоматически закрывается в случае дождя.

Подъем люка

Чтобы поднять люк, нажмите переключатель управления люком вверх. Стеклопанель люка автоматически переместится в максимально поднятое положение. Если переключатель нажат и удерживается в направлении вверх, стеклянная панель начнет подниматься, но ее движение прекратится при отпускании переключателя.

Функция автоматического закрывания люка при запираании автомобиля

Включите данную функцию в настройках автомобиля на дисплее мультимедийной системы и нажмите кнопку запираания на смарт-ключе. Люк автоматически закроется. Если данная функция выключена, для закрывания люка с помощью смарт-ключа потребуются нажать и удерживать кнопку запираания.

Функция защиты от заземления

Если в процессе закрывания панели люка или солнцезащитной шторки на их пути встречается препятствие, они возвращаются в исходное положение. Если функция защиты от заземления не работает должным образом, требуется выполнить инициализацию электропривода люка или солнцезащитной шторки.

Процедура инициализации

1. Полностью закройте люк и солнцезащитную шторку, затем нажмите и удерживайте переключатель управления люком в направлении вперед. Через 6 секунд панель и солнцезащитная шторка начнут трястись.
2. Отпустите переключатель.
3. Снова нажмите переключатель вперед и удерживайте в течение 6 секунд. Через 4 секунды панель люка и солнцезащитная шторка автоматически откроются и снова закроются.



Во время движения люка не отпускайте переключатель. ◀

4. Отпустите переключатель. Инициализация завершена.

Солнцезащитная шторка



Открытие солнцезащитной шторки

Нажмите переключатель солнцезащитной шторки назад. Шторка автоматически переместится в полностью открытое положение. Нажмите переключатель назад и удерживайте в этом положении. Шторка начнет движение в сторону открывания и остановится, как только вы отпустите переключатель.

Закрывание солнцезащитной шторки

Нажмите переключатель солнцезащитной шторки вперед. Шторка автоматически переместится в полностью закрытое положение. Нажмите переключатель вперед и удерживайте в этом положении. Шторка начнет движение в сторону открывания и остановится, как только вы отпустите переключатель.

Если люк закрыт не полностью, солнцезащитная шторка во время процесса закрывания остановится в положении стеклянной панели люка и сместится в полностью закрытое положение только после полного закрывания люка. Во время автоматического закрывания и открывания солнцезащитной шторки она останавливается в случае повторного нажатия переключателя.

1

2

3

4

5

6

7

8

 Во избежание повреждения привода шторки и появления посторонних звуков не давите на шторку и не удерживайте ее во время перемещения.

- Полное открывание люка во время движения может привести к появлению сильного аэродинамического шума.
- При длительной стоянке автомобиля рекомендуется полностью закрыть солнцезащитную шторку. По возможности рекомендуется оставлять автомобиль в гараже или под навесом, чтобы предотвратить повреждение обивки салона в результате длительного воздействия солнечного света и высокой температуры. ◀

Техническое обслуживание

Уход за стеклянной панелью люка

Для удаления загрязнений со стеклянной панели люка используйте средство для очистки стекла. Не используйте вязкие чистящие средства!

Техническое обслуживание люка

- Если автомобиль эксплуатируется в условиях повышенной ветрености и запыленности, для удаления частиц пыли и песка с уплотнителя проема можно использовать влажную губку.
- Если люк в крыше не используется в течение длительного времени, для очистки уплотнителя проема можно использовать мелкодисперсный тальк или специальную смазку.
- При мойке автомобиля проверяйте уплотнители, сливные отверстия и канавки люка на предмет наличия пыли, листьев, веток и другими посторонних предметов. Удалите их, если они есть.

Освещение салона

Плафоны освещения в передней части салона

Тип I

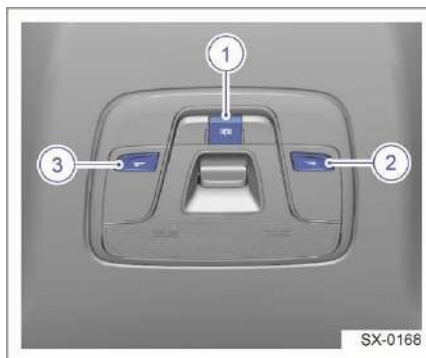

1. Выключатель режима активации освещения при открывании двери
2. Выключатель правого плафона освещения салона
3. Выключатель левого плафона освещения салона

Тип II

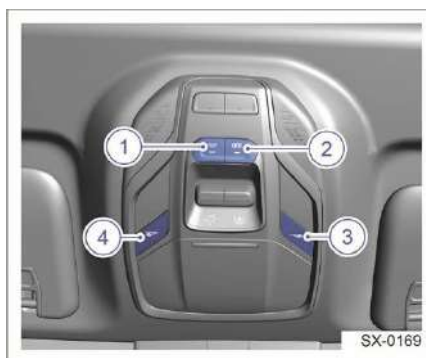

1. Выключатель режима постоянного освещения
2. Выключатель режима активации освещения при открывании двери
3. Выключатель правого плафона освещения салона
4. Выключатель левого плафона освещения салона

Управление передним плафоном освещения салона

Чтобы включить правый или левый плафон освещения салона или режим освещения при открытой двери, нажмите соответствующий выключатель на передней потолочной консоли.

В режиме активации освещения при открывании двери плафоны освещения салона включаются, когда открывается какая-либо дверь. Чтобы выключить данный режим, нажмите выключатель еще раз.

i Когда данный режим включен, левый или правый плафон освещения салона нельзя выключить нажатием соответствующего выключателя, пока открыта какая-либо дверь. ◀

При отпирании любой из четырех дверей смарт-ключом или прикосновением к наружной ручке плафоны освещения салона включаются автоматически. Они продолжают гореть некоторое время, если дверь не открывается сразу после отпирания, но гаснут в случае запираания дверей.

Если после отпирания дверей смарт-ключом или прикосновением к дверной ручке двери не открывались в течение некоторого времени и плафоны освещения салона выключились, они снова включатся после открывания двери и автоматически погаснут после закрывания. Чтобы выключить эту функцию, нажмите выключатель режима активации освещения при открывании двери.

! Не включайте передние плафоны освещения салона во время движения в ночное время. Яркий свет негативно влияет на способность водителя оценивать дорожную обстановку и может стать причиной ДТП. ◀

Режим постоянного освещения

Включение

- Плафоны освещения салона включаются с постепенным увеличением яркости, если после остановки двигателя все четыре двери закрыты.
- Плафоны освещения салона включаются с постепенным увеличением яркости, если после остановки двигателя при закрытых дверях поступает команда отпирания дверей.
- Плафоны освещения салона включаются с постепенным увеличением яркости при открывании любой двери.

Выключение

- Плафоны освещения салона включаются с постепенным уменьшением яркости, если после запуска двигателя все четыре двери закрыты.
- Плафоны освещения салона включаются с постепенным уменьшением яркости, если после остановки двигателя при закрытых дверях поступает команда запираания дверей.

Задние плафоны освещения салона

Тип I

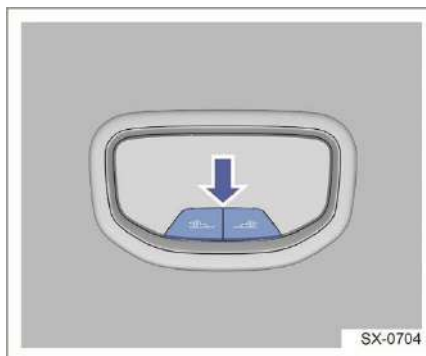

Чтобы включить или выключить задний центральный плафон освещения салона, нажмите соответствующий выключатель.

1

2

3

4

5

6

7

8

Тип II

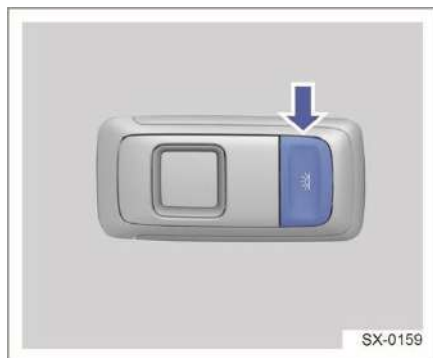

Чтобы включить или выключить левый или правый задний плафон освещения салона, нажмите соответствующий выключатель.

i Не забывайте выключать задние плафоны освещения салона перед выходом из автомобиля, чтобы предотвратить разряд аккумуляторной батареи. ◀

Атмосферная подсветка*

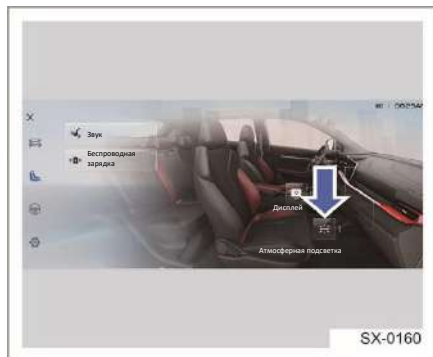

Атмосферная подсветка помогает создать желаемую атмосферу в салоне. Параметры атмосферной подсветки можно изменить в меню настроек на экране мультимедийной системы.

Атмосферная подсветка передней панели

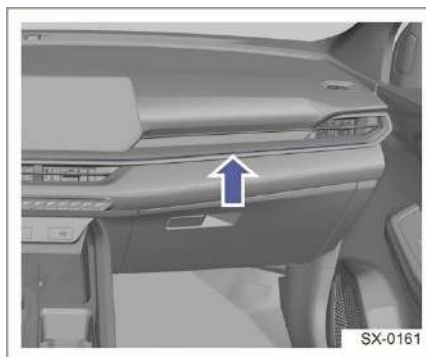

На передней панели предусмотрена атмосферная подсветка.

Атмосферная подсветка дверей



На обивке дверей предусмотрена атмосферная подсветка.

Подсветка ниши для ног*

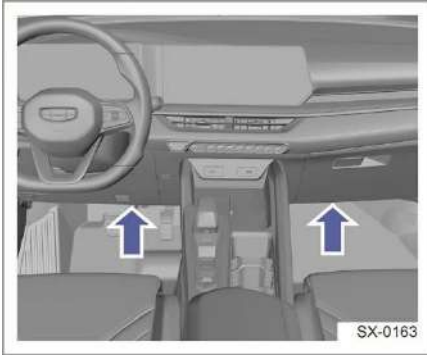

Подсветка ниши для ног расположена в нижней части передней панели, со стороны водителя и переднего пассажира.

Включение

Подсветка ниши для ног включается на несколько минут при открывании какой-либо двери, когда зажигание выключено.

Выключение

- Подсветка ниши для ног выключается автоматически через несколько минут после включения в результате открывания какой-либо двери.
- Подсветка ниши для ног выключается автоматически через несколько минут после закрывания всех дверей.
- После включения зажигания или запуска двигателя яркость подсветки ниши для ног уменьшается до 30 % от первоначальной.

Лампа перчаточного ящика*



Лампа освещения перчаточного ящика автоматически включается при его открывании и выключается при его закрывании.

Плафон освещения багажного отделения

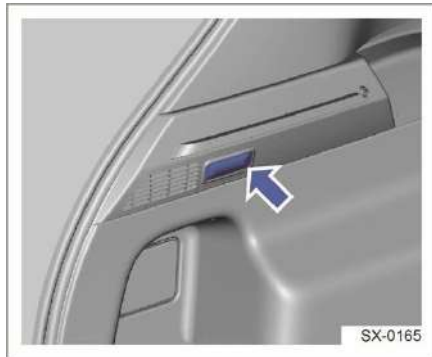

Расположен на декоративной накладке с левой стороны багажного отделения и автоматически включается при открывании двери багажного отделения.

1

2

3

4

5

6

7

8

Оснащение салона

Перчаточный ящик

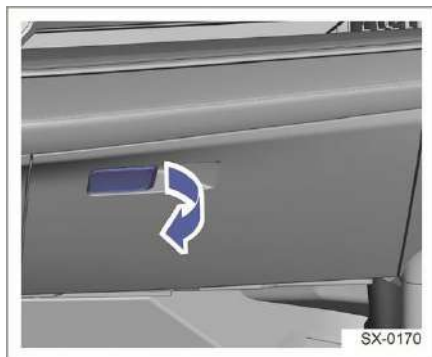

Перчаточный ящик расположен на передней панели со стороны пассажира. Чтобы открыть перчаточный ящик, потяните расположенную слева ручку. Чтобы закрыть перчаточный ящик, верните крышку в исходное положение.

Вещевые отделения

Карманы в дверях

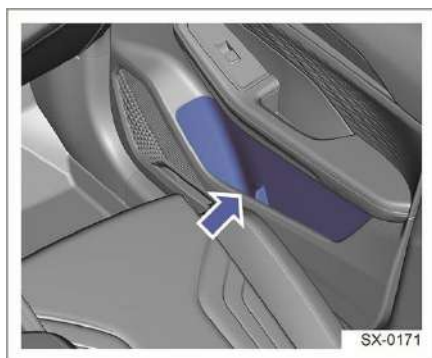

Автомобиль оснащен небольшими карманами в нижних частях дверей.

Вещевое отделение в верхней части центральной консоли

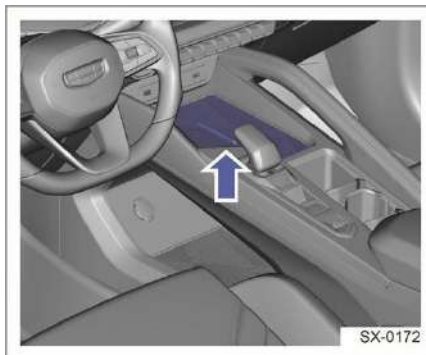

В целях удобства использования вещевое отделение в верхней части центральной консоли не закрывается крышкой.

Вещевое отделение в нижней части центральной консоли

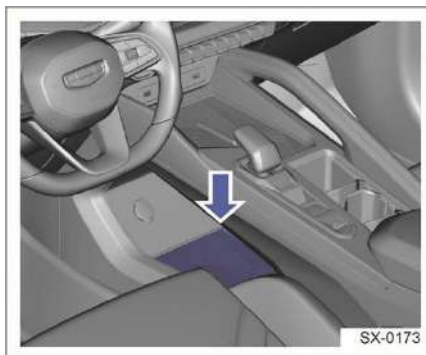

В нижней части центральной консоли предусмотрено отделение для хранения мелких предметов.

Вещевое отделение в задней части центральной консоли

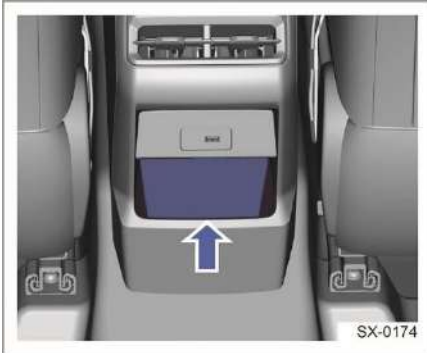

В задней части центральной консоли предусмотрено отделение для хранения мелких предметов.

Солнцезащитный козырек и косметическое зеркало

Тип I

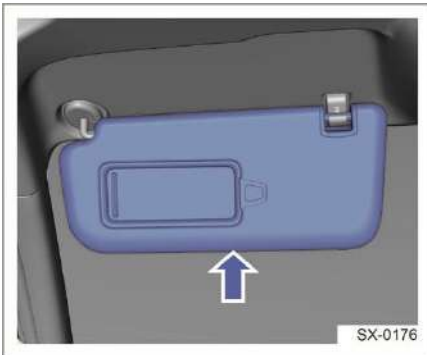

Солнцезащитные козырьки установлены со стороны водителя и переднего пассажира. Опустите солнцезащитный козырек или вытащите его из кронштейна и поверните в сторону, чтобы избежать ослепления прямыми лучами солнца.

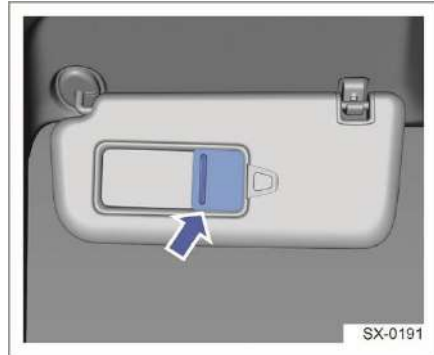

Солнцезащитный козырек оснащен косметическим зеркалом с подсветкой. Для доступа к зеркалу следует сдвинуть закрывающую его накладку в сторону.

Тип II

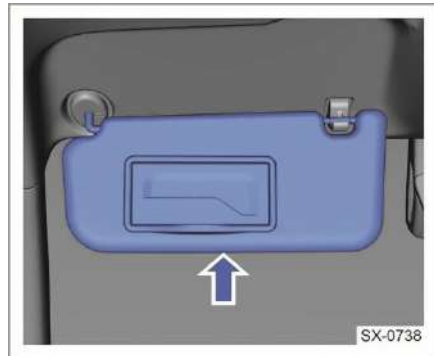

Солнцезащитные козырьки установлены со стороны водителя и переднего пассажира. Опустите солнцезащитный козырек или вытащите его из кронштейна и поверните в сторону, чтобы избежать ослепления прямыми лучами солнца.

1

2

3

4

5

6

7

8

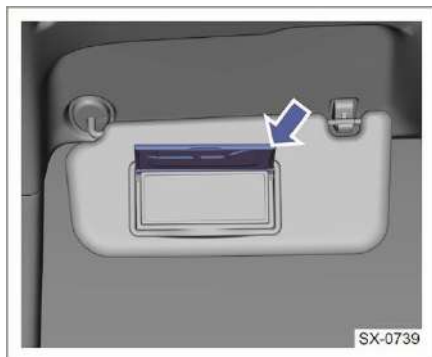

Солнцезащитный козырек оснащен косметическим зеркалом. Для доступа к зеркалу следует сдвинуть закрывающую его накладку в сторону.

Держатель для документов*

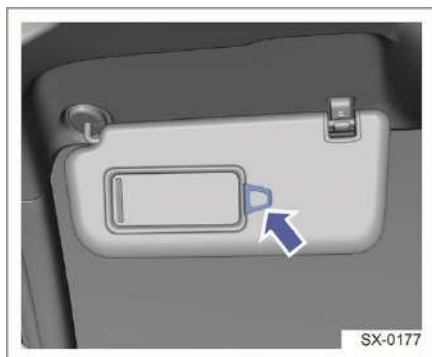

Используется для размещения небольших и легких предметов (например, квитанций).

Отделение для очков*



Интегрировано в переднюю потолочную консоль и предназначено для хранения очков.

Центральный подлокотник

Центральный подлокотник в передней части салона



Под центральным подлокотником предусмотрено вещевое отделение, доступ к которому осуществляется путем поднятия крышки подлокотника.



Открытие вещевого отделения в центральном подлокотнике может отвлечь водителя и привести к ДТП, поэтому во время движения оно должно всегда оставаться закрытым. ◀

Центральный подлокотник в задней части салона*

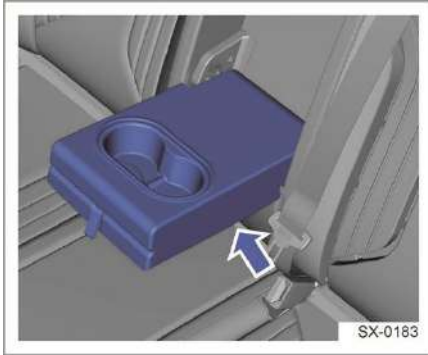

Чтобы открыть подлокотник, потяните за центральную часть заднего сиденья.

Подстаканники

Подстаканники в передней части салона



Подстаканники расположены в центральной консоли.

Подстаканники в задней части салона*

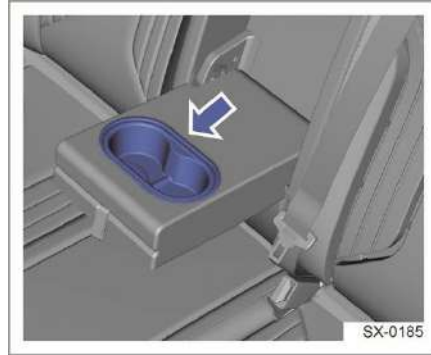

Подстаканники расположены в центральном подлокотнике. Для их использования необходимо открыть подлокотник.

Источники питания

Розетка в центральной консоли



Розетка расположена в вещевом отделении в нижней части центральной консоли.

Ее можно использовать для электропитания оборудования с максимальной мощностью 120 Вт.

1

2

3

4

5

6

7

8

Беспроводная зарядка*

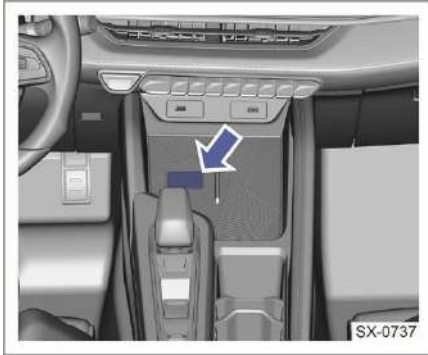

Зона беспроводной зарядки расположена в передней части центральной консоли. Для использования беспроводной зарядки мобильный телефон должен располагаться по центру этой зоны.

Поскольку каждый мобильный телефон имеет уникальную конструкцию и расположение зарядного устройства, может потребоваться регулировка его положения в зоне беспроводной зарядки. При использовании беспроводной зарядки располагайте мобильный телефон близко к ограничительному ребру в зоне зарядки.

 Меры предосторожности при использовании беспроводной зарядки:

- Никогда не кладите монеты, металлические ключи, драгоценные кольца или другие предметы, содержащие металл, в зону беспроводной зарядки вместе с мобильным телефоном. Это может привести к неправильной работе системы и даже несчастным случаям.
- Держите кредитные карты или другие магнитные предметы вдали от зоны беспроводной зарядки, чтобы не допустить стирания записанной на них информации.
- Не держите смарт-ключ в зоне беспроводной зарядки. Это может привести к проблемам с запуском двигателя во время зарядки мобильного телефона. ◀



Учитывайте следующую информацию:

- Беспроводная зарядка работает только с мобильными телефонами, сертифицированными по протоколу Qi.
- Если мобильный телефон не полностью находится в зоне беспроводной зарядки, это может негативно повлиять на эффективность зарядки или сделать ее невозможной.
- Одновременно можно заряжать только один мобильный телефон.
- Слишком толстый чехол может препятствовать зарядке мобильного телефона.
- При движении по ухабистой дороге беспроводная зарядка может периодически прерываться и возобновляться.
- Если мобильный телефон не заряжается, убедитесь в его правильном положении, а также в отсутствии посторонних предметов в зоне беспроводной зарядки.
- В случае перегрева аккумулятора мобильного телефона может активироваться встроенная функция защиты, которая прервет процесс зарядки. Он возобновится, когда температура аккумулятора вернется в норму. ◀

Разъемы USB

Разъемы USB в передней части салона

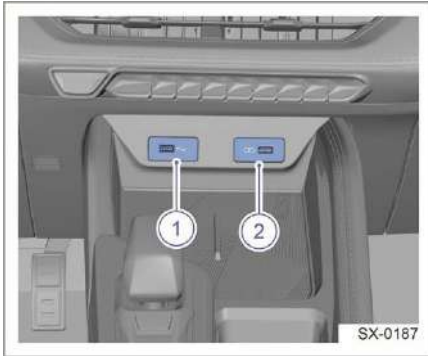

1. USB-разъем для зарядки и передачи данных
2. USB-разъем для зарядки

В передней части центральной консоли предусмотрено два USB-порта. Один из них поддерживает только функцию зарядки, а другой — функцию зарядки и передачи данных.

Разъем USB в задней части салона

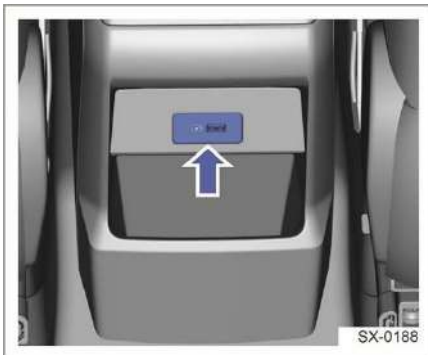

В задней части центральной консоли предусмотрен разъем USB, который поддерживает функцию зарядки мобильного телефона.

Потолочные поручни

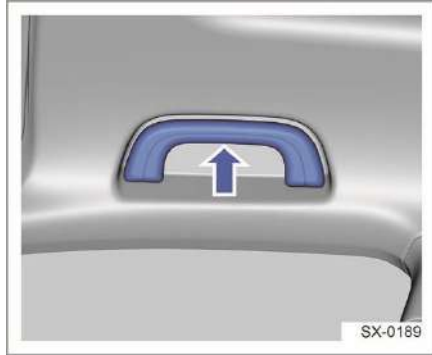

Автомобиль оборудован потолочными поручнями, которые могут быть использованы в особых условиях. Внутри потолочного поручня установлена пружина. После отпускания поручень возвращается в исходное положение.

Крючки для одежды

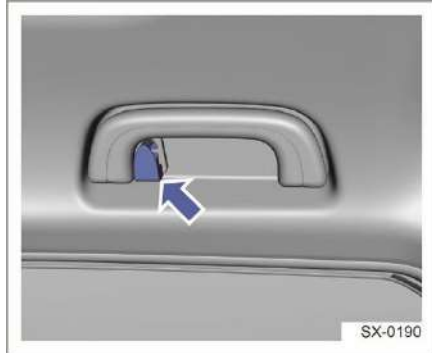

На потолочных поручнях задних дверей установлены крючки для одежды.

 Крючки для одежды могут использоваться для подвешивания легких предметов, например плащей или головных уборов. Не подвешивайте на крючки тяжелые предметы. Это может привести к их повреждению.

1

2

3

4

5

6

7

8

Не используйте вешалку для подвешивания одежды на крючке. В этом случае шторка безопасности не сможет обеспечить правильную защиту пассажиров. ◀

Полка багажного отделения

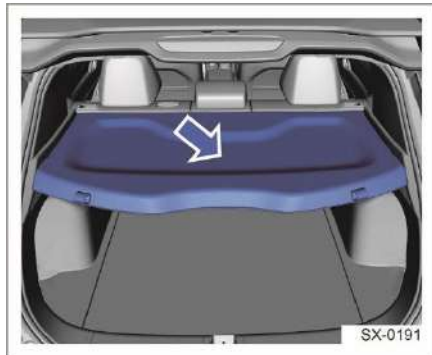

 Не кладите на полку багажного отделения твердые, тяжелые или острые предметы. Также не используйте ее для перевозки домашних животных. В случае экстренного торможения, резкого ускорения или ДТП они могут столкнуться с водителем или пассажирами, что создает риск получения травм. ◀

 В случае экстренного торможения, резкого маневрирования или ДТП незакрепленные предметы могут также столкнуться с водителем или пассажирами и причинить травмы.

- Храните вещи, которыми не планируете пользоваться в дороге, в багажном отделении. При этом располагайте их ближе к передней части автомобиля. Старайтесь распределять вес равномерно.
- Запрещается размещать в багажном отделении тяжелые предметы, сложенные друг на друга, если их высота превышает уровень верхней кромки спинки заднего сиденья.
- Перевозимый в автомобиле груз должен быть надежно закреплен.
- Не складывайте спинку заднего сиденья без необходимости. ◀

Карман для журналов

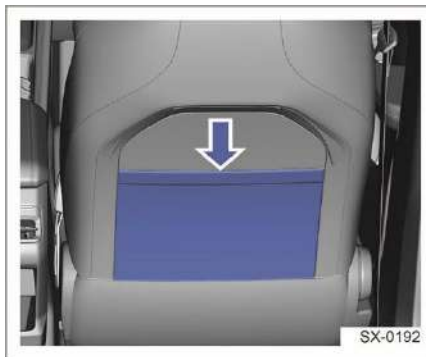

Карман для журналов расположен на спинках передних сидений. Его можно использовать для хранения мелких предметов, газет, карт и т. д. ◀

 Кладите в карман для журналов только легкие предметы. Не используйте его для перевозки тяжелых или острых предметов. ◀

Багажное отделение



Используется для перевозки больших или тяжелых предметов. Чтобы увеличить объем багажного отделения, можно сложить спинку переднего сиденья.

 Не используйте багажное отделение для перевозки домашних животных. ◀

Перевозка тяжелых предметов

 Если масса багажа превышает грузоподъемность автомобиля или ее невозможно равномерно распределить по багажному отделению, это серьезно повлияет на управляемость и снизит уровень безопасности. В случае дорожно-транспортного происшествия или экстренного торможения груз в багажном отделении смещается. Старайтесь размещать багаж как можно ниже и ближе к спинке заднего сиденья. ◀

Перевозка высоких предметов

Высота перевозимого багажа не должна превышать верхнюю часть спинки заднего сиденья, при этом в целях безопасности груз должен быть закреплен.

Перевозка крупногабаритных грузов

Перевозимый багаж не должен выступать за пределы багажного отделения по длине, при этом в целях безопасности груз должен быть закреплен.

Оснащение кузова

Рейлинги на крыше

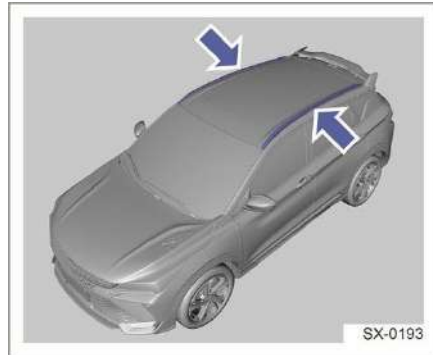

Рейлинги располагаются с обеих сторон крыши.

 На них можно установить багажник и перевозить в нем грузы массой не более 50 кг. Используйте багажник на крыше в строгом соответствии с предъявляемыми требованиями. В случае повреждения автомобиля обращайтесь к авторизованному дилеру Geely. ◀

1

2

3

4

5

6

7

8

Отопление, вентиляция и кондиционирование

Система управления климатической установкой

Панель управления климатической установкой



Интерфейс управления климатической установкой на дисплее мультимедийной системы

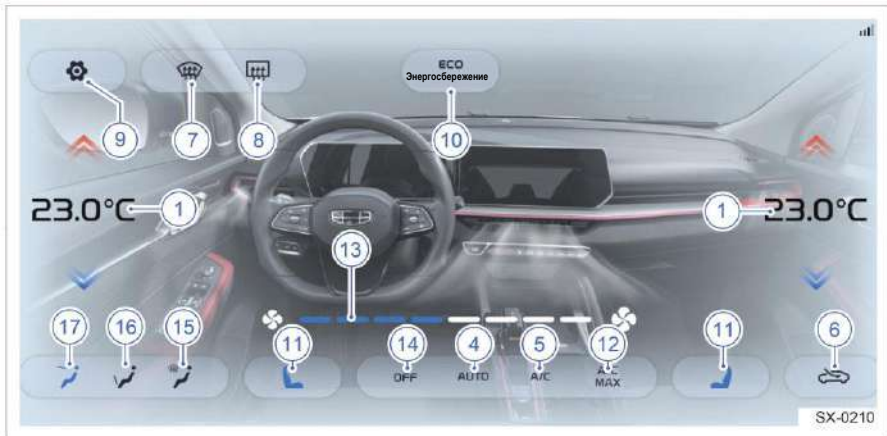

1

2

3

4

5

6

7

8

1. Переключатель регулировки температуры
2. Переключатель регулировки интенсивности обдува
3. Кнопка MODE
4. Кнопка AUTO
5. Выключатель кондиционера
6. Переключатель режимов подачи наружного воздуха / рециркуляции
7. Выключатель обогрева ветрового стекла*
8. Выключатель обогрева наружных зеркал заднего вида и заднего стекла*
9. Кнопка перехода в меню настроек климатической установки
10. Выключатель экономичного режима работы климатической установки
11. Выключатель подогрева/вентиляции сиденья*
12. Кнопка A/C MAX
13. Регулятор интенсивности обдува
14. Выключатель кондиционера
15. Выключатель режима обдува стекол
16. Выключатель режима обдува области ног
17. Выключатель режима обдува области лица

Описание органов управления климатической установкой

1. Переключатель регулировки температуры
Используется для регулировки температуры: нажимайте переключатель вверх, чтобы увеличить температуру, и вниз, чтобы уменьшить. Диапазон настройки: 17,5–31,5°C. После достижения максимального или минимального значения при дальнейшем увеличении или уменьшении температуры с помощью переключателя на дисплее отображается обозначение HI или LO соответственно.
2. Переключатель регулировки интенсивности обдува
Используется для ступенчатой регулировки интенсивности обдува. Всего предусмотрено 8 скоростей. Нажимайте переключатель вниз для уменьшения интенсивности и вверх — для увеличения. Нажмите и удерживайте данный переключатель в нижнем положении, чтобы выключить вентилятор. Нажмите и удерживайте данный переключатель в верхнем положении, чтобы включить вентилятор.
3. Кнопка MODE
Данная кнопка используется для циклического переключения между пятью режимами обдува в следующем порядке: обдув области лица, обдув области лица/ног, обдув области ног, обдув области ног / стекол. Поток воздуха подается из соответствующих дефлекторов в зависимости от выбранного режима.
4. Кнопка AUTO
Данная кнопка используется для включения/выключения режима AUTO, в котором режим и интенсивность обдува выбираются автоматически, в зависимости от заданной температуры.
5. Выключатель кондиционера
Используется для включения и выключения кондиционера. Если индикатор в кнопке горит, кондиционер включен.
6. Переключатель режимов подачи наружного воздуха/рециркуляции
Используется для переключения между режимами подачи наружного воздуха и рециркуляции. Если индикатор в переключателе горит, значит, выбран режим рециркуляции. Включайте его, чтобы быстро охладить или нагреть воздух в салоне автомобиля и предотвратить попадание наружного воздуха и неприятных запахов.
7. Выключатель обогрева ветрового стекла*
После нажатия данной кнопки воздух, нагнетаемый вентилятором, будет поступать на ветровое стекло и стекла передних дверей, что поможет быстро удалить с них запотевание или иней. Для достижения наилучших результатов предварительно удалите лед и снег с ветрового стекла. После выключения обогрева ветрового стекла включается выбранный ранее режим обдува.
8. Выключатель обогрева наружных зеркал заднего вида и заднего стекла*
Используется для включения/выключения обогрева наружных зеркал заднего вида и заднего стекла.

1

2

3

4

5

6

7

8

 Никогда не используйте шпатель или любой другой острый инструмент для удаления инея или других веществ с внутренней стороны ветрового или заднего стекол. Это может повредить нити накала. Такие повреждения не покрываются гарантией. Не располагайте посторонние предметы рядом со стеклами.

9. Кнопка перехода в меню настроек климатической установки

Нажмите эту кнопку, чтобы перейти в меню настроек климатической установки.

10. Выключатель экономичного режима работы климатической установки
Нажмите эту кнопку, чтобы включить/выключить экономичный режим климатической установки. При включении этого режима климатическая установка автоматически переходит в состояние управления энергосбережением.

11. Выключатель подогрева/вентиляции сиденья*

Нажмите эту кнопку, чтобы включить подогрев или вентиляцию сиденья.

12. Кнопка A/C MAX

Нажмите эту кнопку, чтобы включить режим максимального охлаждения.

13. Регулятор интенсивности обдува
Используется для выбора требуемой интенсивности обдува. Всего предусмотрено 8 ступеней.

14. Выключатель кондиционера
Нажмите эту кнопку, чтобы выключить кондиционер.

15. Выключатель режима обдува стекол
Нажмите эту кнопку, чтобы включить режим обдува стекол.

16. Выключатель режима обдува области ног
Нажмите эту кнопку, чтобы включить режим обдува области ног.

17. Выключатель режима обдува области лица
Нажмите эту кнопку, чтобы включить режим обдува области лица.

 Температура в зоне нагрева ветрового стекла не превышает 70 °С. Удаление 90 % обледенения происходит прилбл. за 6 минут. ◀

Датчик наружного освещения

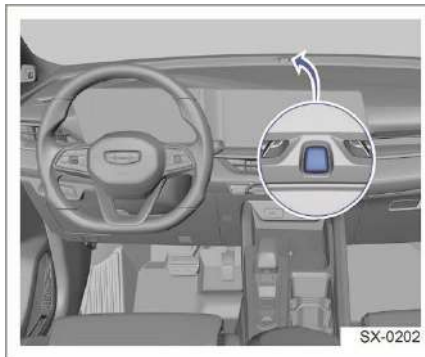

Датчик установлен у основания ветрового стекла. Он измеряет интенсивность солнечного излучения и отправляет сигнал в блок управления климатической установкой для контроля температуры в автомобиле. Сигналы данного датчика также используются для автоматического управления фарами.



Следите за тем, чтобы датчик был чистым, и не закрывайте его предметами. В противном случае функции автоматического управления климатической установкой и фарами не будут работать должным образом. ◀

1

2

3

4

5

6

7

8

Система вентиляции Воздухозаборники

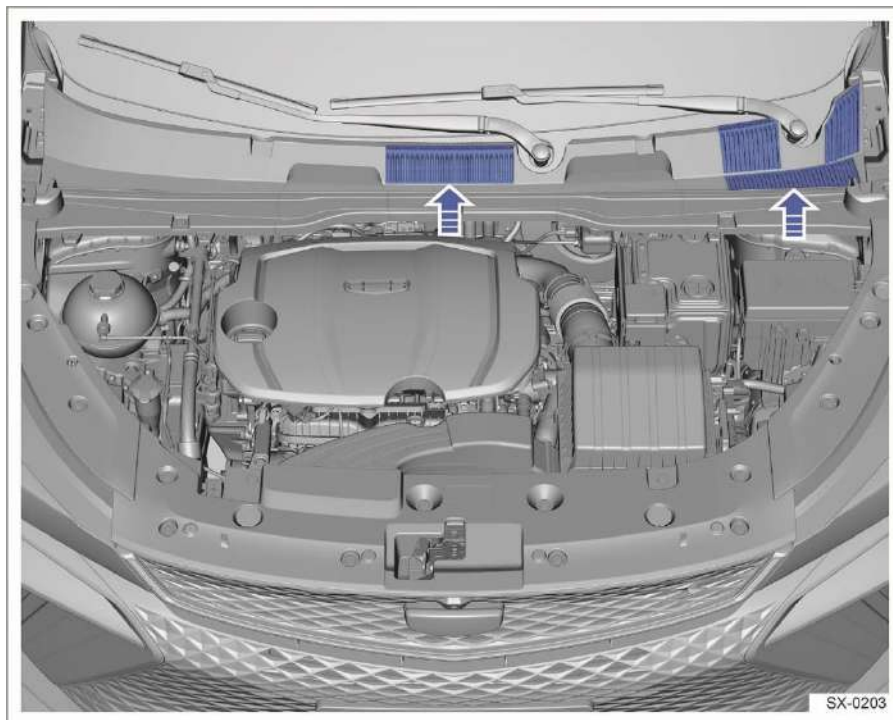

Не допускайте скопления мусора в зоне воздухозаборников у ветрового стекла. Он препятствует поступлению воздуха в салон автомобиля.

Дефлекторы

Дефлекторы в передней части салона

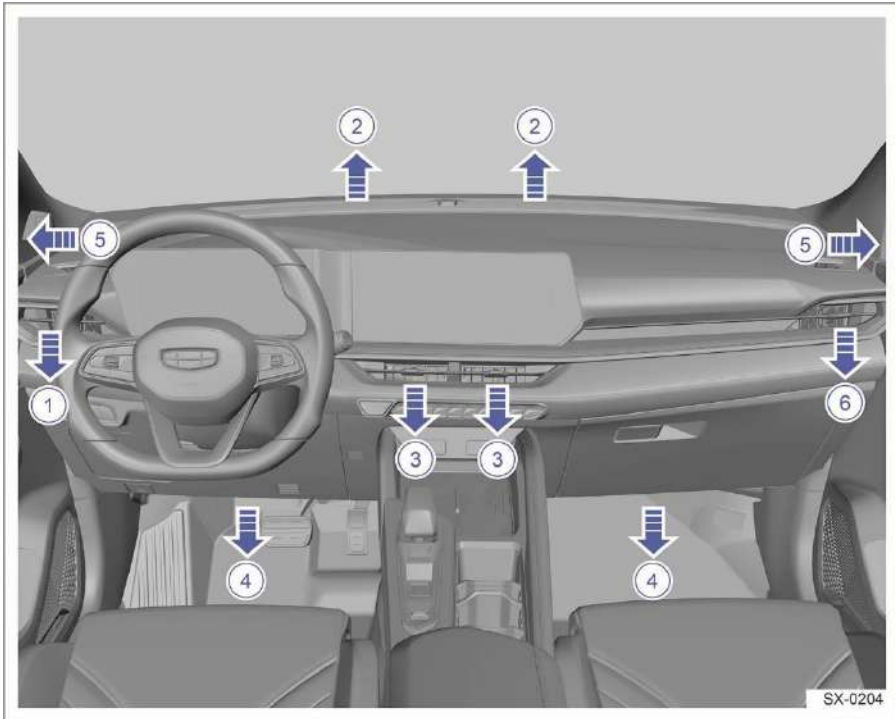

- | | |
|--|-------------------------------------|
| 1. Левый дефлектор передней панели | 4. Дефлектор обдува области ног |
| 2. Дефлектор обдува ветрового стекла | 5. Дефлектор обдува бокового стекла |
| 3. Центральный дефлектор передней панели | 6. Правый дефлектор передней панели |

1

2

3

4

5

6

7

8

Дефлекторы в задней части салона



- 1. Дефлекторы центральной консоли
- 2. Дефлекторы обдува области ног задних пассажиров

Регулировка дефлекторов системы вентиляции и обслуживание климатической установки

Регулировка дефлекторов

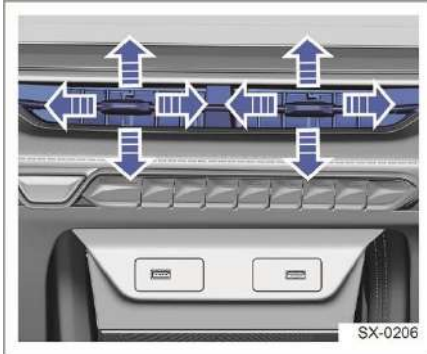

Чтобы изменить направление потока воздуха, подаваемого через центральный дефлектор передней панели, отрегулируйте положение жалюзи. Если требуется перекрыть поток воздуха, жалюзи можно полностью закрыть.

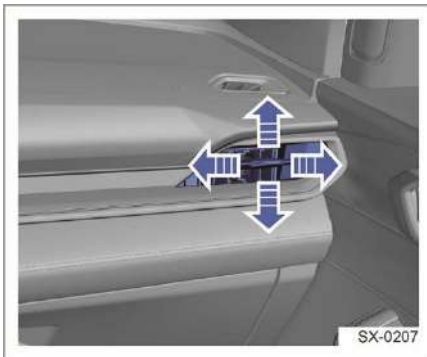

Аналогичным образом можно управлять потоком воздуха, подаваемого через левый или правый дефлекторы передней панели.

Салонный фильтр

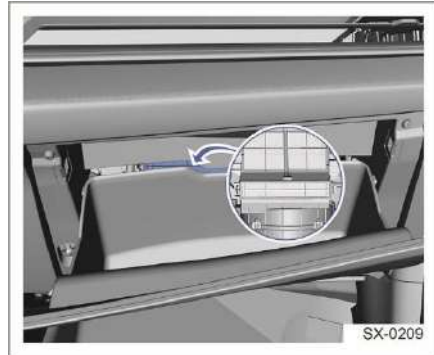

Салонный фильтр находится за перчаточным ящиком. Он эффективно удаляет пыль из наружного воздуха, подаваемого в салон.

Для поддержания оптимальной эффективности фильтрации регулярно проверяйте и заменяйте фильтрующий элемент в соответствии с сервисной книжкой.

⚠ Климатическая установка содержит хладагент под высоким давлением. Во избежание травм для проведения технического обслуживания кондиционера обращайтесь к авторизованному дилеру Geely. ◀

Рекомендации о эксплуатации системы

- Если автомобиль длительное время находится под открытым солнцем, воздух в салоне может сильно нагреться. В этом случае откройте все окна, чтобы выпустить горячий воздух из автомобиля, а затем нажмите кнопку A/C MAX. Когда салон остынет, закройте окна и установите желаемую температуру или нажмите кнопку AUTO.
- В сырую погоду не направляйте поток воздуха непосредственно на ветровое стекло. Из-за разницы температур в салоне автомобиля и на улице это может привести к запотеванию стекла и образованию на нем конденсата.

1

2

3

4

5

6

7

8

- При движении в условиях повышенной запыленности закрывайте все окна и включайте режим рециркуляции воздуха.
- Курение при работающем кондиционере может вызвать раздражение глаз. Это связано с тем, что из-за удаления влаги из воздуха глазная сетчатка подсыхает и становится чрезвычайно чувствительной к внешним раздражителям. При курении рекомендуется включить режим подачи наружного воздуха и очиститель воздуха.
- Не допускайте скопления листьев или других предметов в области воздухозаборника возле ветрового стекла.
- Пространство под передними сиденьями должно быть свободным. Это обеспечивает нормальную циркуляцию воздуха.

Длительная стоянка

Если автомобиль по той или иной причине не эксплуатируется более двух недель, включите кондиционер и дайте ему поработать в режиме охлаждения на холостом ходу в течение 3–5 минут. Это обеспечит смазку компрессора и позволит свести к минимуму вероятность его повреждения после длительного простоя.

Настройки климатической установки



1. Функция самоочистки кондиционера
2. Функция активной очистки воздуха в салоне
3. Функция автоматической вентиляции салона
4. Уровень автоматизации климатической установки
5. Время отображения интерфейса климатической установки в режиме ожидания

Функция самоочистки кондиционера

Когда эта функция включена, при соблюдении определенных условий после запираания автомобиля автоматически включается вентилятор, за счет чего из испарителя удаляются влага и плесень, которые являются причиной неприятного запаха.

Для включения данной функции на экране мультимедийной системы выберите следующее: Кондиционер → Меню настроек.

Функция активной очистки воздуха в салоне

Когда эта функция включена, при соблюдении определенных условий после отпирания и перед открыванием дверей автоматически включается вентилятор, за счет чего из воздуховодов климатической установки удаляется специфический запах.

Для включения данной функции на экране мультимедийной системы выберите следующее: Кондиционер → Меню настроек.

Функция автоматической вентиляции салона

Данная функция позволяет регулярно включать подачу наружного воздуха в салон во время парковки, чтобы поддерживать комфортную атмосферу внутри автомобиля.

Для включения данной функции на экране мультимедийной системы выберите следующее: Кондиционер → Меню настроек.

Когда данная функция включена, кондиционер включается при подаче наружного воздуха, что является нормальным явлением. ◀

Интенсивность обдува в автоматическом режиме работы климатической установки

Установив минимальное (LO) или максимальное (HI) значение температуры, в автоматическом режиме вы также можете выбрать интенсивность обдува: низкую, среднюю и высокую.

Для этого выберите следующее: Кондиционер → Меню настроек.

Время отображения интерфейса климатической установки в режиме ожидания

Выберите, сколько времени интерфейс климатической установки будет отображаться на экране мультимедийной системы в случае бездействия: 5, 10 или 15 секунд.

Для этого выберите следующее: Кондиционер → Меню настроек.



1

2

3

4

5

6

7

8

Сиденья

Передние сиденья

Регулировка подголовников передних сидений



Отрегулируйте подголовник так, чтобы его верхняя часть находилась на одном уровне с головой пассажира. Это поможет снизить риск травмирования шеи в случае дорожно-транспортного происшествия.

 Во избежание серьезных или смертельных травм в случае аварии перед началом движения убедитесь, что подголовник правильно установлен и отрегулирован. ◀

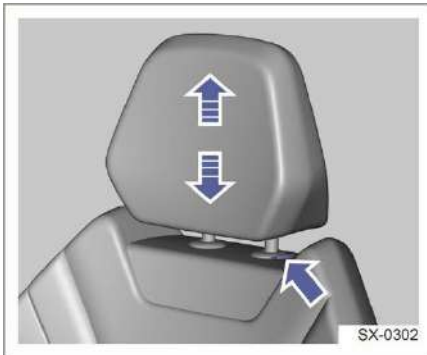

Чтобы поднять подголовник, потяните его вверх. Чтобы опустить подголовник, нажмите кнопку фиксатора, расположенную сбоку и, удерживая ее нажатой, отрегулируйте высоту подголовника. Затем отпустите кнопку

и нажмите на подголовник еще раз, чтобы убедиться в его надежной фиксации. При этом должен раздаться щелчок.



Водитель не должен регулировать положение сиденья во время движения. Это может привести к потере контроля над автомобилем и стать причиной ДТП. Регулировка положения сиденья должна выполняться при неподвижном автомобиле, когда ремень безопасности не пристегнут. Неправильная регулировка ремней безопасности может стать причиной серьезных травм.

Не отклоняйте спинку назад на чрезмерно большой угол. В случае столкновения плечевая часть ремня безопасности не будет удерживать тело пассажира в области грудной клетки, что может привести к серьезным травмам. ◀

Сиденье водителя с механической регулировкой

Положение сиденья водителя можно отрегулировать по шести направлениям. Используемые для регулировки ручки и рычаг расположены соответственно с левой стороны и в передней части сиденья.

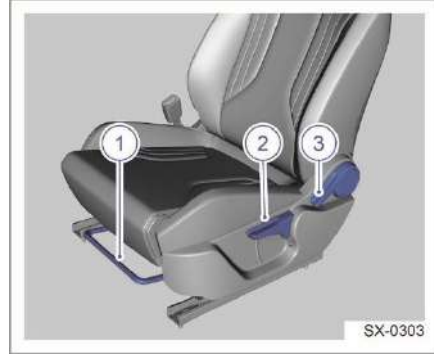

1. Рычаг регулировки сиденья в продольном направлении
2. Ручка регулировки высоты подушки сиденья

1

2

3

4

5

6

7

8

3. Ручка регулировки угла наклона спинки

Регулировка положения сиденья в продольном направлении

Потяните рычаг в передней части сиденья, а затем переместите сиденье вперед или назад. После этого отпустите рычаг. Покачайте сиденье вперед и назад, чтобы убедиться в надежности его фиксации.

Регулировка высоты подушки сиденья

Для увеличения или уменьшения высоты подушки сиденья несколько раз потяните вверх или нажмите вниз соответствующую ручку регулировки.

Регулировка угла наклона спинки сиденья

Сядьте на сиденье, потяните соответствующую ручку регулировки на себя, чтобы разблокировать спинку. Затем слегка надавите спиной на спинку, чтобы переместить ее в необходимое положение. После этого опустите ручку регулировки, чтобы зафиксировать спинку. Чтобы привести спинку в более вертикальное положение, сидя на сиденье, потяните ручку регулировки. Начните отклоняться от спинки, и она будет подниматься за вами. Установите ее таким образом в нужное положение, опустите ручку регулировки и покачайте спинку вперед-назад, чтобы убедиться в надежности ее фиксации.



Избегайте чрезмерного угла наклона спинки сиденья. Ремни безопасности гарантируют оптимальную защиту в случае дорожно-транспортного происшествия только в том случае, если водитель и передний пассажир сидят прямо и опираются на спинку сиденья.

Если вы опираетесь на сиденье, поясная часть ремня может соскользнуть с бедер на живот, а плечевая часть — на шею.

В случае лобового столкновения это увеличивает риск получения серьезных или смертельных травм в результате чрезмерного давления на жизненно важные органы. ◀

Сиденье переднего пассажира с механической регулировкой

Положение сиденья переднего пассажира можно отрегулировать по четырем направлениям.

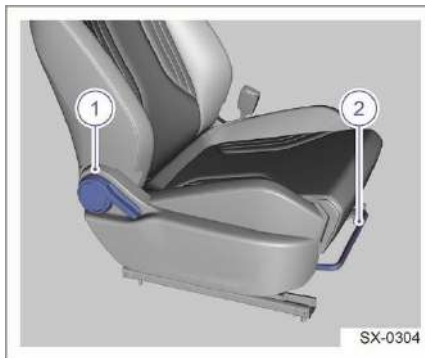

Регулировка выполняется таким же образом, как в случае с сиденьем водителя.

1. Ручка регулировки угла наклона спинки
2. Рычаг регулировки сиденья в продольном направлении

Сиденье водителя с электроприводом регулировки*

Положение сиденья водителя регулируется по шести направлениям. Переключатель регулировки находится на левой стороне сиденья.



Не кладите никакие предметы под сиденье с электроприводом и не препятствуйте движению сиденья. Это может привести к повреждению электропривода. ◀

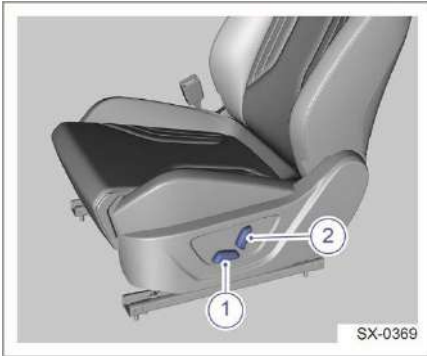

1. Переключатель регулировки продольного положения и высоты сиденья
2. Переключатель регулировки угла наклона спинки

Регулировка положения сиденья в продольном направлении

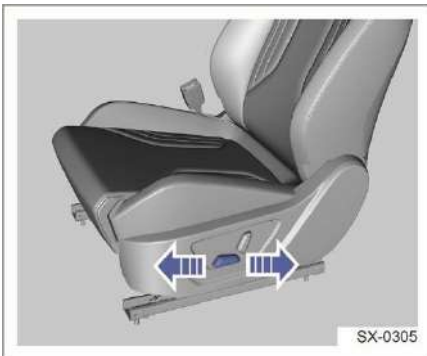

Нажмите переключатель в направлении стрелки, чтобы сдвинуть сиденье вперед или назад.

Регулировка высоты подушки сиденья

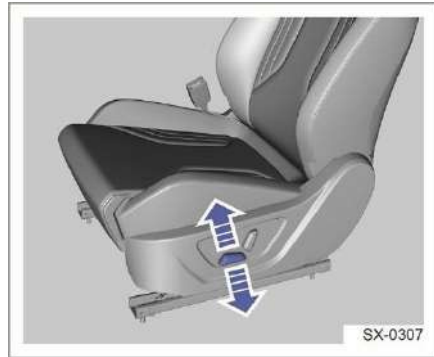

Нажмите на заднюю часть переключателя в направлении стрелки, чтобы увеличить или уменьшить высоту подушки сиденья.

Регулировка угла наклона спинки сиденья

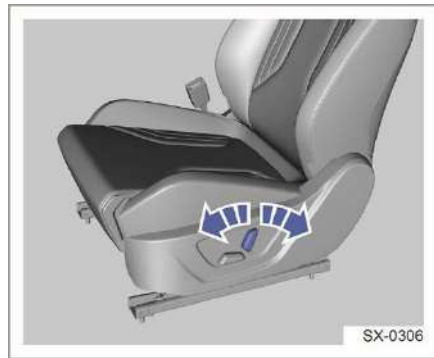

Нажмите на заднюю часть переключателя в направлении стрелки, чтобы отрегулировать наклон спинки сиденья.

 Запрещается регулировать сиденье во время движения автомобиля. ◀

1

2

3

4

5

6

7

8

Задние сиденья

Регулировка подголовников заднего сиденья

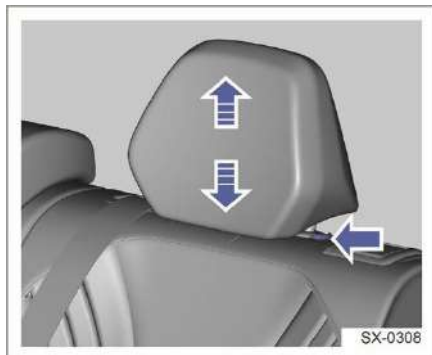

Заднее сиденье автомобиля оборудовано тремя регулируемыми подголовниками. Чтобы поднять подголовник, потяните его вверх. Чтобы опустить подголовник, нажмите кнопку фиксатора, расположенную сбоку, и, удерживая ее нажатой, отрегулируйте высоту подголовника. Затем отпустите кнопку и нажмите на подголовник еще раз, чтобы убедиться в его надежной фиксации. При этом должен раздаться щелчок.

Складная спинка заднего сиденья

Спинка заднего сиденья разделена в пропорции 40:60. Складывание одной или двух секций спинки позволяет увеличить объем багажного отделения. Ручки фиксаторов установлены с обеих сторон спинки заднего сиденья. Для складывания необходимо потянуть за них вверх.

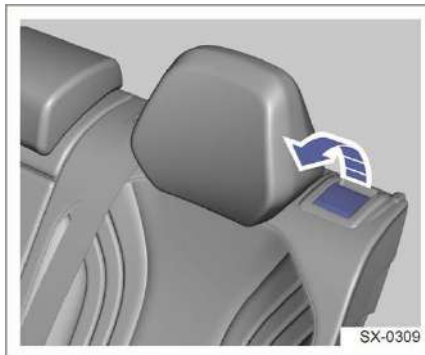

После складывания между подголовниками заднего сиденья и спинками передних сидений должно оставаться свободное пространство.

Раскладывание спинки заднего сиденья

Переведите спинку в исходное положение и толкните ее назад, чтобы она зафиксировалась. В противном случае ремень безопасности может работать неправильно.



Пассажирам запрещается сидеть на сложенных сиденьях или в багажнике во время движения автомобиля. Когда спинка сиденья установлена в исходное положение, необходимо принять во внимание следующие меры предосторожности для предотвращения травм при столкновении или экстренном торможении:

- Спинка должна быть надежно зафиксирована. В противном случае ремень безопасности может работать неправильно.
- Убедитесь, что ремень безопасности не перекручен и не застрял под сиденьем. ◀

Подогрев/вентиляция сидений***Подогрев передних сидений***

Управление подогревом передних сидений осуществляется через дисплей мультимедийной системы.

1. Подогрев сиденья водителя
Предусмотрено две степени интенсивности подогрева, каждая из которых выбирается нажатием кнопки с соответствующей цифрой. Для включения автоматического режима подогрева нажмите кнопку AUTO, а для выключения подогрева — кнопку OFF.
2. Подогрев сиденья переднего пассажира
Предусмотрено две степени интенсивности подогрева, каждая из которых выбирается нажатием кнопки с соответствующей цифрой. Для включения автоматического режима подогрева нажмите кнопку AUTO, а для выключения подогрева — кнопку OFF.

Вентиляция передних сидений*

Управление вентиляцией передних сидений осуществляется через дисплей мультимедийной системы.

1. Вентиляция сиденья водителя
Предусмотрено три степени интенсивности вентиляции, каждая из которых выбирается нажатием кнопки с соответствующей цифрой. Для выключения вентиляции сиденья нажмите кнопку OFF.
2. Вентиляция сиденья переднего пассажира
Предусмотрено три степени интенсивности вентиляции, каждая из которых выбирается нажатием кнопки с соответствующей цифрой. Для выключения вентиляции сиденья нажмите кнопку OFF.

1

2

3

4

5

6

7

8

Подогрев заднего сиденья*

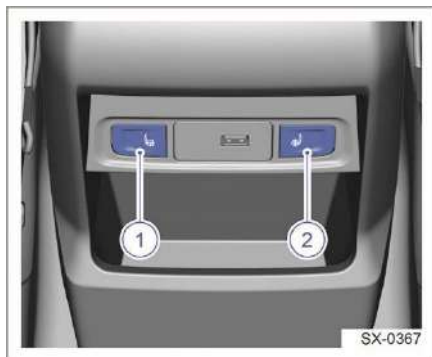

1. Переключатель подогрева левого места заднего сиденья
2. Переключатель подогрева правого места заднего сиденья

Управление подогревом заднего сиденья осуществляется с помощью переключателей в задней части центральной консоли. Чтобы включить функцию подогрева, нажмите переключатель с соответствующей стороны. Включится первая степень интенсивности подогрева. Второе нажатие переключателя приведет к включению второй степени интенсивности подогрева, а третье — к выключению функции.

 Пассажирам со сниженным болевым порогом и низкой чувствительностью к воздействию тепла, обусловленными приемом медикаментов, врожденными состояниями или болезнями (например, диабетом), не рекомендуется пользоваться подогревом сидений. Это может привести к ожогам тела. ◀



- Никогда не вставайте на сиденье коленями и не подвергайте сиденье нераспределенной нагрузке, чтобы не повредить нагревательные элементы.
- Не мойте сиденье водой.
- Используйте подогрев сидений только при включенном двигателе. Это позволит избежать разряда аккумуляторной батареи. В случае сильного разряда батареи подогрев сидений автоматически выключается из соображений сохранения энергии.
- Не используйте подогрев сидений, если на них установлены чехлы. ◀

Ремень безопасности

Общие сведения

В этом разделе описывается правильное использование ремней безопасности. Здесь также описаны некоторые запрещенные действия с ремнями безопасности.

 Пренебрежение правильным использованием ремней безопасности может привести к серьезным или смертельным травмам, поскольку в этом случае они не смогут обеспечить надлежащий уровень защиты в опасной ситуации. При экстренном торможении или столкновении тяжесть травм может значительно увеличиться, если водитель или пассажир не пристегнуты ремнем безопасности или используют его неправильно. Запрещается перевозить пассажиров на местах, не оборудованных сиденьем с исправным ремнем безопасности. ◀

Автомобиль оснащается индикатором непристегнутого ремня безопасности, который призван напоминать водителю и пассажирам о необходимости пристегивания. Обязательно пристегивайтесь ремнем безопасности перед началом движения, чтобы обеспечить свою защиту в случае ДТП. Согласно статистике, пассажиры, пристегнутые ремнями безопасности, получают значительно меньше травм при столкновениях и реже погибают в ДТП. Ремни безопасности используются в транспортных средствах на протяжении многих лет. Опыт показывает, что безопасность пассажира в большинстве дорожно-транспортных происшествий в значительной степени зависит от правильности использования ремня безопасности.

Защитная функция ремня безопасности

Когда человек находится в транспортном средстве, он движется с той же скоростью, что и оно.

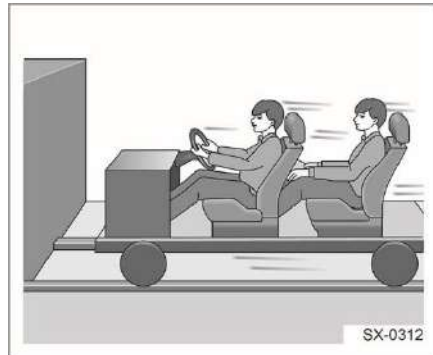

Возьмем для примера автомобиль простейшей конструкции. Пусть это будет тележка, оснащенная только колесами и сиденьями. Разгоните эту тележку и резко остановите. При этом человек на сиденье сразу не остановится.

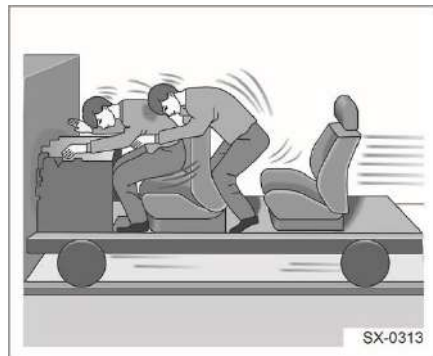

Он продолжит движение вперед, пока его не остановит какой-либо объект. В реальном автомобиле таким объектом может быть ветровое стекло, приборная панель или ремень безопасности.

1

2

3

4

5

6

7

8

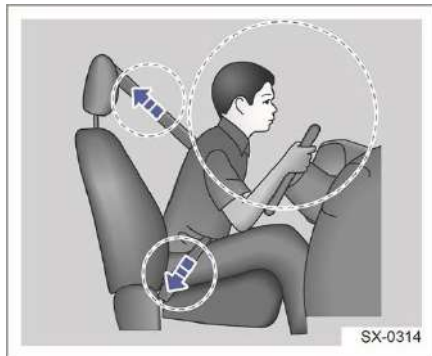

Когда ремень безопасности пристегнут, движение пассажира замедляется вместе с автомобилем. Это дает ему дополнительное время и расстояние для остановки. Ремень давит на самые крепкие кости туловища. Вот почему так важно использовать ремень безопасности.

Правильное положение на сиденье

Важность правильной посадки

Правильная посадка на сиденье очень важна для обеспечения максимальной эффективности ремней и подушек безопасности. Сиденья водителя и переднего пассажира можно регулировать в нескольких направлениях в зависимости от личных предпочтений. Правильная посадка способствует:

- комфортному, эффективному и безопасному управлению автомобилем;
- надежному удерживанию на сиденье и уменьшению усталости от вождения;
- максимально эффективному использованию ремней и подушек безопасности.



 Во избежание серьезных травм не отклоняйте спинку сиденья на чрезмерно большой угол. ◀



 Во время поездки не высовывайте руки или голову в окно, так как это может привести к тяжелым травмам. ◀



 Во время поездки не наклоняйтесь телом вперед: необходимо иметь перед собой некоторое пространство для раскрытия подушки безопасности. ◀

Правильная посадка за рулем

Правильная посадка за рулем имеет большое значение для безопасного вождения. В целях безопасности и уменьшения вероятности травм водителю рекомендуется выполнить следующие регулировки.

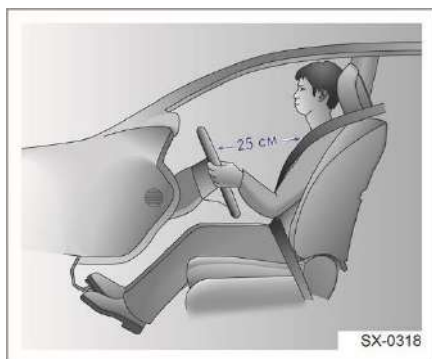

- Отрегулируйте положение рулевого колеса так, чтобы между рулем и грудной клеткой было не менее 25 см свободного пространства.
- Отрегулируйте продольное положение сиденья водителя так, чтобы обеспечить комфортное взаимодействие с педалями акселератора и тормоза.
- Отрегулируйте подголовник по росту водителя.

- Спинка сиденья должна быть установлена вертикально, а спина водителя — опираться на нее.
- Правильно пристегнитесь ремнем безопасности.

Правильная посадка переднего пассажира

В целях безопасности и уменьшения вероятности травм переднему пассажиру рекомендуется выполнить следующие регулировки.



- Отрегулируйте продольное положение сиденья так, чтобы между передним пассажиром и передней панелью было не менее 25 см свободного пространства.
- Спинка сиденья должна быть установлена вертикально, а спина переднего пассажира — опираться на нее.
- Отрегулируйте подголовник по росту переднего пассажира.
- Правильно пристегнитесь ремнем безопасности.

Правильное использование ремней безопасности

Конструкция ремней безопасности рассчитана на использование ремня взрослым человеком.

1

2

3

4

5

6

7

8



В данном разделе приведены важные рекомендации, с которыми необходимо ознакомиться перед использованием ремней безопасности. Использование обычных ремней безопасности для пристегивания детей строго регламентируется соответствующими правилами. Если в автомобиле находятся дети дошкольного или школьного возраста, обратитесь к соответствующим разделам этой главы. В них приведены рекомендации по защите данной категории пассажиров. Все пассажиры должны быть надлежащим образом пристегнуты ремнями безопасности. Это очень важно. Статистика дорожно-транспортных происшествий говорит о том, что непристегнутый человек в большей степени подвержен травмам, чем пристегнутый. В случае аварии непристегнутый человек может быть выброшен из автомобиля и получить серьезные увечья. Кроме того, он может столкнуться с пассажирами, которые пристегнуты ремнями безопасности. Всегда сидите на сиденье вертикально, расположив ступни ног на полу перед собой. Расположите поясную часть ремня безопасности поперек таза как можно ниже на бедрах. В случае столкновения поясная часть ремня распределит нагрузку на более прочные кости таза и уменьшит вероятность проскальзывания под ремень. Если расположить поясную лямку ремня слишком высоко, большая часть нагрузки будет приходиться на живот. Это может

привести к серьезным и даже смертельным травмам. Плечевая часть ремня должна проходить через плечо поперек грудной клетки. Эти части тела наилучшим образом воспринимают нагрузку, создаваемую ремнем безопасности. При резком торможении или столкновении плечевая часть ремня может блокироваться.

Использование ремня безопасности беременными женщинами

Ремни безопасности предназначены для всех категорий пассажиров, включая беременных женщин. Они также должны пристегиваться ремнями безопасности.



При этом поясная часть ремня должна располагаться как можно ниже под животом. Беременная женщина должна сидеть прямо, не наклоняясь в сторону рулевого колеса или приборной панели. Это поможет снизить риск травм в случае аварии или раскрытия подушки безопасности. Лучший способ защитить плод — это защитить его мать. Плод не пострадает во время столкновения, если ремень безопасности пристегнут надлежащим образом. Для беременных женщин, равно как и для других пассажиров, ремень безопасности наиболее эффективен в том случае, если он пристегнут правильно.

Трехточечный ремень безопасности

Все сиденья в автомобиле оборудованы трехточечными ремнями безопасности. Ниже приведены рекомендации по использованию ремней такого типа.



1. Возьмите пряжку ремня и протяните ремень безопасности поперек тела, не допуская перекручивания. Если потянуть трехточечный ремень безопасности слишком быстро, он может заблокироваться. Если это произошло, остановитесь, немного вытяните ремень, после чего дайте ему втянуться, чтобы снять блокировку. Затем вытяните ремень и протяните поперек тела.

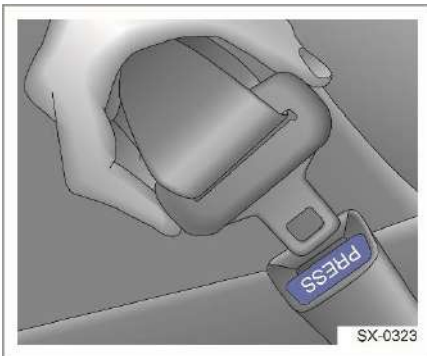

2. Вставьте язычок в замок так, чтобы раздался характерный щелчок. Проверьте надежность фиксации пряжки в замке, потянув за нее. Кнопка на замке должна

располагаться таким образом, чтобы можно было при необходимости быстро отстегнуть ремень безопасности. При наличии регулятора высоты крепления ремня безопасности установите его на необходимую высоту. Более подробные сведения и рекомендации по безопасности приведены в разделе «Регулятор высоты крепления ремня безопасности» главы «Сиденья и защитные устройства».

3. Чтобы натянуть поясную часть ремня, потяните плечевую часть.

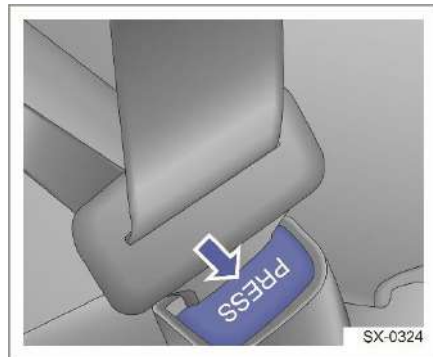

4. Чтобы отстегнуть ремень безопасности, нажмите красную кнопку на замке. Перед закрытием двери убедитесь, что ремень безопасности надлежащим образом втянулся в исходное положение и не будет зажат. Это может привести к повреждению ремня и автомобиля.



Следите за тем, чтобы в замок ремня безопасности не попали посторонние предметы, такие как пищевые отходы, скорлупа орехов, пуговицы, монеты, вязкая жидкость. Это может привести к нарушению нормальной работы замка и функции напоминания о пристегнутых ремнях безопасности. ◀

1

2

3

4

5

6

7

8



Запрещается вставлять в замок посторонние предметы. Это может привести к невозможности надлежащей фиксации пряжки в замке и снизит эффективность защиты в случае ДТП. ◀

Регулятор высоты крепления ремня безопасности

Автомобиль оснащается регуляторами высоты крепления ремней безопасности водителя и переднего пассажира.

Отрегулируйте высоту таким образом, чтобы плечевая часть ремня проходила по центру плеча, на некотором расстоянии от шеи. Неправильная регулировка высоты крепления ремня безопасности может снизить эффективность обеспечиваемой им защиты в случае столкновения.

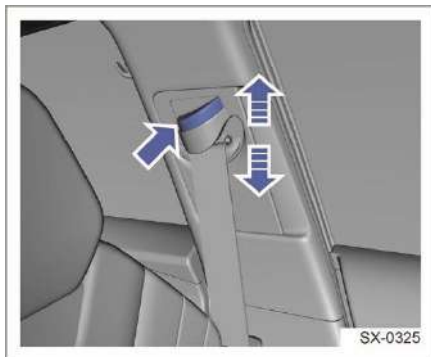

Нажав кнопку фиксатора, переместите регулятор вверх в требуемое положение, надавливая на него снизу. После завершения регулировки попытайтесь сдвинуть регулятор вниз, не нажимая кнопку фиксатора, чтобы убедиться в надежности его фиксации.

Преднатяжитель ремня безопасности*

Ремни безопасности водителя и переднего пассажира оборудованы преднатяжителями, которые являются частью их конструкции. Они срабатывают в случае сильного лобового столкновения. Преднатяжитель может сработать только один раз, после чего он, а также другие компоненты системы ремней безопасности, подлежат замене. См. раздел «Замена компонентов системы пассивной безопасности» в данной главе.

Предупреждение о непристегнутом ремне безопасности

Данный автомобиль оснащен индикаторами и зуммерами функции предупреждения о непристегнутом ремне безопасности водителя и переднего пассажира. См. раздел «Контрольные лампы и индикаторы» в главе 2 «Приборы и органы управления».

- Зуммер активируется, если после запуска двигателя система определяет, что какой-либо из ремней безопасности автомобиля не пристегнут или отстегивается. Это происходит после преодоления 300 метров или достижения скорости 10 км/час.
- Зуммер выключается после пристегивания ремней безопасности всех сидений, на которых есть пассажир, спустя 120 секунд после активации или при включении передачи заднего хода.

- Если ремень безопасности отстегивается на скорости ниже 10 км/ч и не пристегивается после ускорения автомобиля сверх этого предела, зуммер активируется повторно.
- При отстегивании одного из ремней безопасности, когда соблюдены условия повторного срабатывания предупреждения, продолжительность работы зуммера отсчитывается с момента повторного срабатывания.
- Если после перевода селектора в положение D ремень безопасности водителя или какого-либо из присутствующих в автомобиле пассажиров не пристегнут, а скорость движения превышает 10 км/ч, зуммер активируется до тех пор, пока соответствующий ремень безопасности не будет пристегнут.



Правильное пристегивание ремней безопасности может снизить риск травм при резком торможении и в случае аварии. Поэтому водитель и все пассажиры должны быть надлежащим образом пристегнуты ремнями безопасности во время движения автомобиля.

Игнорирование включенной контрольной лампы, соответствующих сообщений и предупреждений может привести к серьезным травмам, повреждению автомобиля и ДТП. ◀

Обслуживание и замена ремней безопасности

Проверка системы безопасности

Регулярно проверяйте систему ремней безопасности:

- Проверяйте, работу индикаторов, замков и втягивающих катушек, а также состояние пряжек, лямок и креплений.
- Также проверьте степень натяжения и наличие повреждений ремней безопасности, т. к. это может повлиять на их нормальную работу.
- Если ремень безопасности поврежден или изношен, замените его на новый.
- Ремни безопасности должны быть чистыми и сухими.

Уход за ремнями безопасности

Следите за тем, чтобы ремни безопасности были чистыми и сухими.



Не отбеливайте и не окрашивайте ремни безопасности. Это приведет к значительному снижению их прочности. Такие ремни безопасности не смогут обеспечить достаточную защиту в случае столкновения.

Ремни безопасности следует очищать с использованием нейтрального мыльного раствора и теплой воды.

Не используйте ремень безопасности до его полного высыхания. ◀

Замена ремней безопасности

После незначительной аварии обратитесь к авторизованному дилеру Geely для проверки или замены ремней безопасности. Необходимо проверить или отремонтировать все ремни безопасности, даже если они не были задействованы во время столкновения.



При столкновении возможно повреждение системы ремней безопасности, из-за чего она не сможет обеспечить надлежащий уровень защиты, что создает риск получения серьезных или

1

2

3

4

5

6

7

8

смертельных травм. Чтобы быть уверенным в исправном состоянии ремней безопасности после столкновения, при первой возможности проверьте их и при необходимости замените. ◀

Подушки безопасности

Общие сведения



Подушки безопасности являются неотъемлемой частью системы пассивной безопасности автомобиля, но ни в коем случае не заменяют ремни безопасности. При столкновении подушки безопасности могут эффективно защитить водителя и пассажиров только в том случае, если те пристегнуты ремнями безопасности. При срабатывании подушка безопасности может нанести серьезную травму, если водитель или пассажир не пристегнут ремнем безопасности. Поэтому во время движения автомобиля все пассажиры должны быть пристегнуты ремнями безопасности.

Подушки безопасности могут не сработать при столкновении в зависимости от направления или силы удара, а также физических свойств ударяемого объекта. Подушка безопасности раскрывается со значительной силой и может травмировать лицо и другие части тела, если водитель или пассажир располагаются слишком близко к ней. Для уменьшения вероятности травмирования при срабатывании передних подушек безопасности водитель и передний пассажир должны располагаться на сиденье таким образом, чтобы обеспечивалось комфортное управление автомобилем и удобное положение тела, но как можно дальше от подушки безопасности. ◀



Не следует располагать какие-либо предметы в зоне раскрытия подушки безопасности. На разрешайте пассажирам располагать какие-либо предметы между собой и подушкой безопасности. Они могут помешать правильному раскрытию подушки безопасности или нанести тяжелую травму.

1

2

3

4

5

6

7

8

При срабатывании подушки безопасности некоторые ее компоненты сильно нагреваются. Не прикасайтесь к ним, пока они не остынут.

Раскрывание подушки безопасности сопровождается выделением газа с небольшим количеством порошка. Этот газ не токсичен, но может вызывать раздражение кожи или глаз. При возникновении дискомфорта обратитесь за медицинской помощью. ◀

 Не пытайтесь обслуживать, ремонтировать, снимать или заменять какие-либо компоненты системы подушек безопасности. Это может привести к нарушению работы системы. Не устанавливайте самостоятельно и не модифицируйте подушки безопасности. Запрещается вносить изменения в конструкцию силового каркаса кузова и электропроводки системы подушек безопасности.

После срабатывания подушки безопасности подлежат замене. ◀

 Если ребенок или подросток не пристегнуты или не защищены должным образом, в случае срабатывания подушки безопасности могут нанести им серьезные травмы. Младенцы и дети младшего возраста, на которых не рассчитаны штатные ремни безопасности автомобиля, должны перевозиться в специальных детских удерживающих устройствах. Компания Geely настоятельно рекомендует перевозить детей на задних сиденьях в соответствующих детских удерживающих устройствах. Заднее сиденье является наиболее безопасным местом для перевозки детей. ◀

Расположение подушек безопасности

Фронтальные подушки безопасности

Фронтальные подушки безопасности могут эффективно защитить голову и грудь

водителя и переднего пассажира от травм при лобовом столкновении.

При столкновении средней или большой силы фронтальные подушки безопасности заполняются газом и снижают скорость движущегося по инерции тела водителя и переднего пассажира, предохраняя его от удара о рулевое колесо, ветровое стекло или переднюю панель.

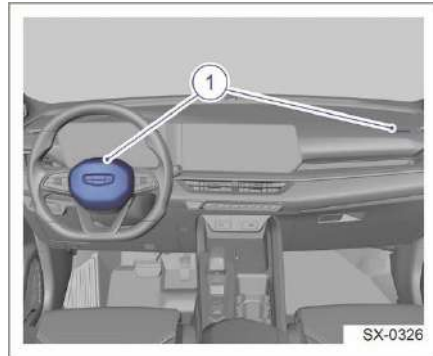

1. Расположение фронтальных подушек безопасности

Фронтальные подушки безопасности установлены по центру рулевого колеса и на передней панели над перчаточным ящиком, и обозначены надписями AIRBAG.

 Фронтальные подушки безопасности не срабатывают при ударе сзади, слабом ударе в переднюю часть кузова, переворачивании автомобиля или резком торможении. Подушки безопасности раскрываются и сдуваются очень быстро и не обеспечивают защиты в случае последующего столкновения.

Для обеспечения максимальной защиты водитель и все пассажиры должны всегда пристегиваться ремнями безопасности и правильно располагаться на сиденье. ◀



Не располагайте домашних животных или какие-либо предметы на приборной панели, перчаточном ящике или рулевом колесе в зоне подушки безопасности. Они могут помешать раскрытию подушки безопасности или серьезно травмировать пассажиров при срабатывании подушки безопасности в результате сильного удара. Кроме того, не позволяйте переднему пассажиру перевозить какие-либо предметы на коленях или держать их в руках.

Не модифицируйте, не подвергайте ударным воздействиям, не снимайте и не вскрывайте компоненты фронтальных подушек безопасности, такие как кожух рулевой колонки, накладка фронтальной подушки безопасности пассажира и водителя, а также электронный блок управления подушками безопасности. Такие действия могут вызвать самопроизвольное срабатывание подушек безопасности или нарушить работу системы, что приведет к тяжелым и даже смертельным травмам в случае столкновения. ◀



Во время движения не позволяйте переднему пассажиру сидеть на краю сиденья или опираться на переднюю панель, поскольку подушка безопасности раскрывается с большой скоростью и силой. Раскрывающаяся подушка безопасности может нанести пассажиру тяжелые и даже смертельные травмы, если опираться на нее или находиться от нее в непосредственной близости. Обязательно держитесь от подушек безопасности на расстоянии не менее 25 см.

Не позволяйте переднему пассажиру держать ребенка на руках во время движения. При резком торможении или аварии ребенок может соскользнуть в пространство между передним сиденьем и передней панелью и получить серьезные травмы. Подушки безопасности раскрываются при сильных столкновениях и могут причинить ребенку тяжелые и даже смертельные травмы.

Не разрешайте детям стоять на коленях или на ногах на переднем сиденье во

время движения, поскольку подушка безопасности, раскрывающаяся с огромной скоростью и силой, может серьезно травмировать или убить ребенка. ◀



Незамедлительно обращайтесь к авторизованному дилеру Geely в следующих случаях:

- после срабатывания фронтальных подушек безопасности;
- после слабого удара в переднюю часть автомобиля, при котором подушки безопасности не сработали;
- при появлении на крышках подушек безопасности трещин, царапин и других повреждений. ◀

Боковые подушки безопасности*

Боковые подушки совместно с ремнями безопасности предназначены для дополнительной защиты водителя и переднего пассажира при боковых ударах средней и большой силы.

Боковые подушки безопасности снижают риск травмирования грудной клетки водителя и переднего пассажира. Боковые подушки безопасности срабатывают даже в том случае, если на переднем сиденье отсутствует пассажир.

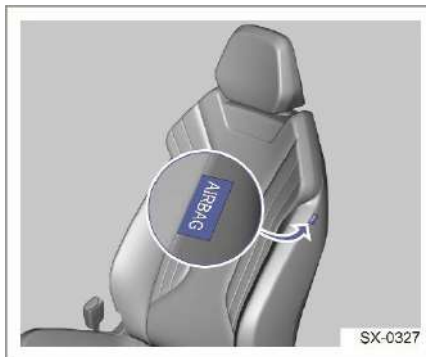

Боковые подушки безопасности установлены в спинках водительского и переднего пассажирского сидений и обозначены надписями AIRBAG.

Боковые шторки безопасности*

Боковые шторки совместно с ремнями безопасности предназначены для дополнительной защиты водителя, переднего и задних пассажиров при боковых ударах средней и большой силы. Боковые шторки безопасности предназначены для предотвращения тяжелых травм головы водителя, переднего и задних пассажиров.

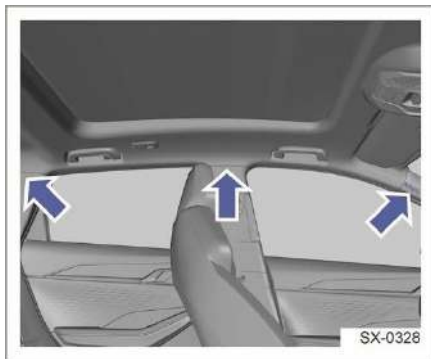

Боковые шторки установлены в крыше автомобиля над проемами дверей с левой и правой стороны и обозначены надписями AIRBAG.

 Боковые подушки безопасности и шторки безопасности раскрываются с большой скоростью и силой, поэтому во время движения автомобиля не располагайте голову вблизи зоны их раскрытия. В противном случае возможно получение серьезных и даже смертельных травм. Будьте предельно осторожны, особенно когда в салоне находятся дети.

Не позволяйте детям стоять на коленях на сиденье или прислоняться к дверям автомобиля, а также высовывать руки и голову из окна, а также не делайте этого сами.

Боковые подушки и шторки безопасности раскрываются с большой силой и скоростью и могут стать причиной серьезной и даже смертельной травмы. ◀



Не закрепляйте никакие декоративные предметы вблизи боковых подушек безопасности, например, на боковых стеклах, стойках кузова или на потолке. Не закрепляйте микрофон или другие устройства на потолке или потолочном поручне. При срабатывании шторки безопасности такие предметы могут быть отброшены в сторону и нанести тяжелую травму или помешать нормальному раскрытию боковой подушки безопасности. Не устанавливайте защитные чехлы на сиденья, оборудованные боковыми подушками безопасности. Они могут помешать нормальному раскрытию. ◀



При первой возможности обращайтесь к авторизованному дилеру Geely в следующих случаях:

- произошло срабатывание боковой подушки шторки безопасности;
- боковая часть автомобиля подверглась удару, но тяжесть столкновения была недостаточной для срабатывания боковой подушки или шторки безопасности;
- на передних, средних или задних стойках кузова, а также потолке появились трещины, царапины и другие повреждения. ◀

1

2

3

4

5

6

7

8

▶ Не вносите никаких изменений в конструкцию автомобиля без предварительной консультации с техническими экспертами авторизованного дилера Geely. Такие изменения могут нарушить работу боковых подушек и шторок безопасности в следующих случаях:

- установка электронных устройств, таких как мобильные радиостанции, кассетные магнитолы или проигрыватели компакт-дисков и пр.;
- модификация подвески;
- модификация боковых частей салона;
- выполнение ремонтных работ в области подстаканников. ◀

Срабатывание подушек безопасности

Срабатывание фронтальных подушек безопасности

Фронтальные подушки безопасности автомобиля раскрываются при лобовом столкновении умеренной или большой силы, когда ударное воздействие превышает определенный пороговый уровень.

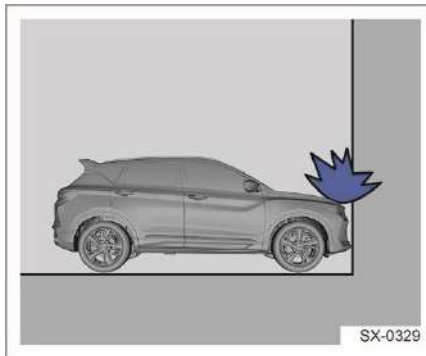

Фронтальные подушки безопасности срабатывают при столкновении автомобиля со стеной на скорости более 25 км/ч.



Всегда пристегивайте ремни безопасности, чтобы свести к минимуму риск получения травм от подушки безопасности. Кроме того, водитель и передний пассажир должны отрегулировать положение сидений так, чтобы располагаться на достаточном удалении от фронтальных подушек безопасности. ◀

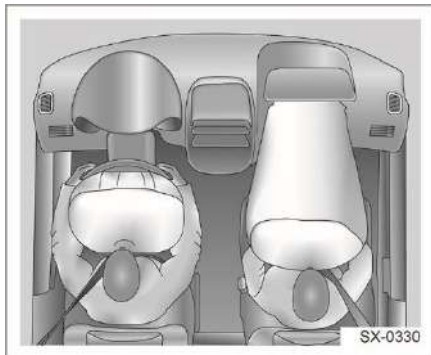

В случае столкновения блок управления подушками безопасности определяет интенсивность замедления автомобиля и принимает решение о необходимости раскрытия подушек безопасности. Срабатывание подушек безопасности в большей степени зависит от природы объекта, с которым произошло столкновение, интенсивности замедления автомобиля и направления удара, чем от скорости движения автомобиля. О необходимости задействования подушек безопасности нельзя судить по степени повреждения автомобиля. В случае сильного удара в переднюю часть автомобиля срабатывают обе фронтальные подушки безопасности.

Срабатывание боковых подушек и шторок безопасности*

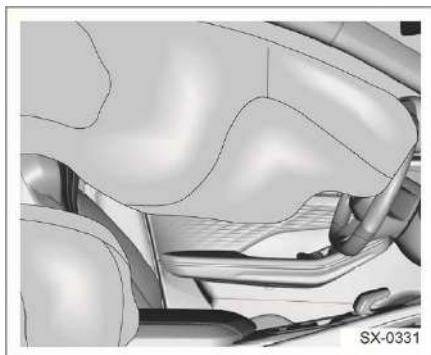

Боковые подушки и шторки безопасности срабатывают при боковом ударе средней

и большой силы, который достигает определенного порогового значения. Раскрытие подушки безопасности позволяет значительно снизить риск травмирования верхней части тела и таза при боковом ударе.

Ситуации, в которых фронтальные подушки безопасности могут не сработать:



- двигатель не запущен;
- при столкновении с деформируемыми объектами, например небольшими деревьями;

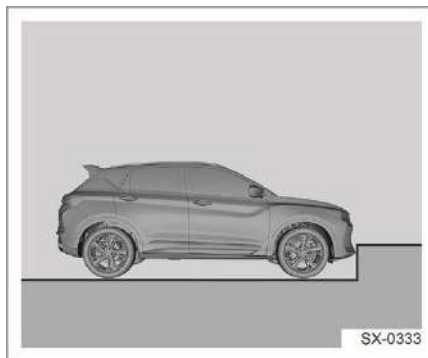

- при столкновении с низкими объектами, например ступеньками;

1

2

3

4

5

6

7

8

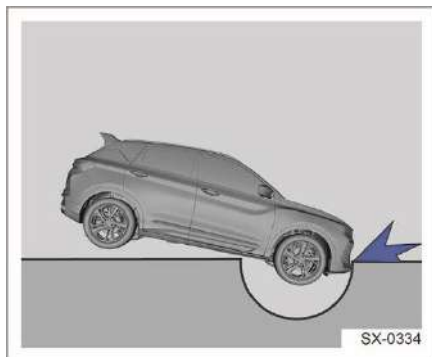

- при падении автомобиля в канаву или глубокую яму;

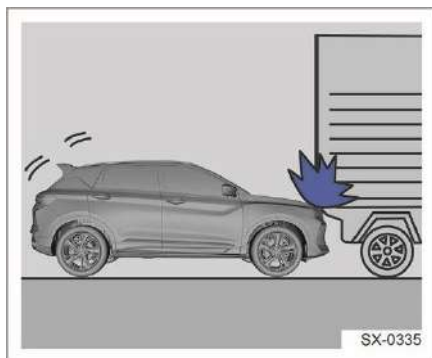

- при столкновении с задней частью грузового транспортного средства, при котором автомобиль «подныривает» под нее;

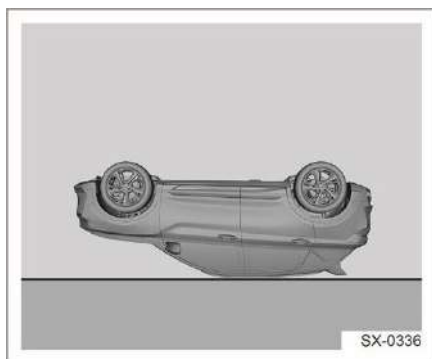

- при опрокидывании;

- при ударах в боковую и заднюю части автомобиля, а также при слабых фронтальных столкновениях;
- при неисправностях в системе подушек безопасности;
- в других особых случаях.

В различных ситуациях защиту могут обеспечивать другие защитные устройства, что гарантирует безопасность, даже если подушки безопасности не раскрываются. ◀

Ситуации, в которых боковые подушки и шторки безопасности могут не сработать:

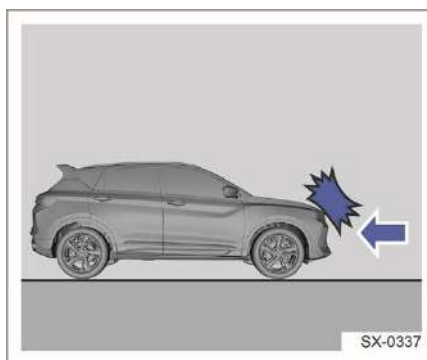

- при фронтальном или почти фронтальном столкновении;

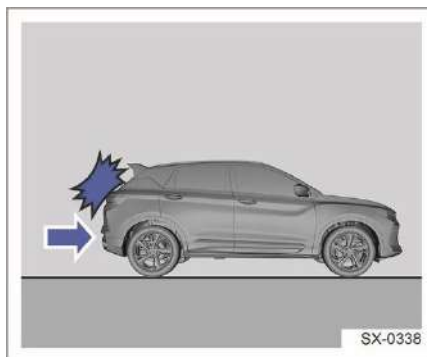

- при ударе сзади;

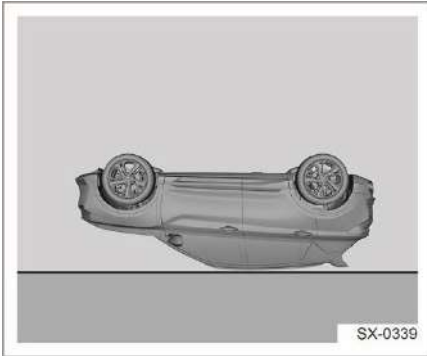

Утилизация автомобиля

При продаже автомобиля известите нового владельца о состоянии системы подушек безопасности и дате их последней замены. При утилизации автомобиля нераскрывшиеся подушки безопасности потенциально опасны. Такие компоненты должны обезвреживать специалисты в определенных условиях.

- при опрокидывании;
- при легком боковом ударе («легкий» только в отношении воздействия на блок управления или датчик удара, независимо от степени повреждения автомобиля);
- при неисправностях в системе подушек безопасности;
- в других особых случаях.

Обслуживание и замена подушек безопасности

Контрольная лампа неисправности системы подушек безопасности

 Если после запуска двигателя контрольная лампа системы подушек безопасности загорается и не гаснет, это указывает на наличие неисправности, из-за которой подушки безопасности могут не сработать в случае столкновения или сработать самопроизвольно. Во избежание травм при первой возможности обратитесь к авторизованному дилеру Geely для устранения неполадок. ◀

Замена подушек безопасности

 При столкновении возможно повреждение системы подушек безопасности. Если подушка безопасности сработала, компоненты системы подушек безопасности подлежат замене. Обратитесь к авторизованному дилеру Geely при первой возможности. ◀

1

2

3

4

5

6

7

8

Детские удерживающие устройства

Выбор детского удерживающего устройства

Информация о возможности установки детского удерживающего устройства на то или иное сиденье с использованием ремня безопасности для крепления:

Группа	Вес ребенка	Сиденье переднего пассажира	Боковое место на заднем сиденье	Центральное место на заднем сиденье
0	< 10 кг	X	U	X
0+	< 13 кг	X	U	X
I	9–18 кг	X	U	X
II	15–25 кг	X	U	X
III	22–36 кг	X	U	X

Примечание: расшифровку обозначений из таблицы см. ниже: U = подходит для установки обычного детского удерживающего устройства, которое прошло сертификацию, соответствующую данной весовой категории.; X = не подходит для установки детского удерживающего устройства, предназначенного для данной весовой группы.

Информация о возможности установки детского удерживающего устройства на то или иное сиденье с использованием системы ISOFIX:

Весовая группа	Категория по размеру	Сиденье переднего пассажира	Боковое место на заднем сиденье	Центральное место на заднем сиденье
Группа 0: < 10 кг	E	X	IL	X
Группа 0+: < 13 кг	C	X	IL	X
	D	X	IL	X
	E	X	IL	X
Группа I: 9–18 кг	A	X	IUF	X
	B	X	IUF	X
	B1	X	IUF	X
	C	X	IL	X
	D	X	IL	X
Группа II: 15–25 кг	-	X	IUF	X
Группа III: 22–36 кг	-	X	IUF	X

Для детских удерживающих устройств, не классифицированных по стандарту ISO/XX (A-G), изготовитель должен рекомендовать подходящее удерживающее устройство для каждого установочного места в автомобиле.

Примечание: расшифровку обозначений из таблицы см. ниже: IUF = пригодно для универсальных детских удерживающих устройств ISOFIX с ориентацией ребенка лицом вперед, разрешенных для использования в данной весовой группе. IL = пригодно для особых детских удерживающих устройств ISOFIX, разрешенных для использования в данной весовой группе. К ним относятся детские удерживающие устройства следующих категорий: особая, ограниченного использования и полууниверсальная. X = данное место не подходит для установки детского удерживающего устройства ISOFIX этой весовой группы и/или размера.

A — ISO/F3: детское удерживающее устройство стандартной высоты для детей младшего возраста, устанавливаемое в направлении движения.

B — ISO/F2: детское удерживающее устройство уменьшенной высоты для детей младшего возраста, устанавливаемое в направлении движения.

B1 — ISO/F2x: детское удерживающее устройство уменьшенной высоты для детей младшего возраста, устанавливаемое в направлении движения.

C — ISO/R3: полноразмерное детское удерживающее устройство для детей младшего возраста, устанавливаемое против направления движения.

D — ISO/R2: детское удерживающее устройство уменьшенного размера для детей младшего возраста, устанавливаемое против направления движения.

E — ISO/R1: детское удерживающее устройство для детей младшего возраста, устанавливаемое против направления движения.

F — ISO/L1: складное детское удерживающее устройство, устанавливаемое в боковом положении слева (переноска).

G — ISO/L2: детское удерживающее устройство, устанавливаемое в боковом положении справа (люлька).



Детское удерживающее устройство не должно касаться подголовника. ◀

1

2

3

4

5

6

7

8

Использование детских удерживающих устройств

Младенцы и дети старшего возраста

Младенцы

 Если плечевая часть ремня безопасности будет прилегать или обернется вокруг шеи ребенка, то при постепенном натягивании ремень может нанести тяжелую или смертельную травму. Не оставляйте ребенка без присмотра в салоне автомобиля и не разрешайте ему играть с ремнями безопасности. ◀

Подушки безопасности в сочетании с трехточечными ремнями безопасности не предназначены для защиты младенцев и детей младшего возраста. При перевозке детей следует всегда использовать подходящее детское удерживающее устройство.



 Никогда не держите ребенка на руках во время движения. Удержать ребенка в случае аварии невозможно, поскольку его вес значительно увеличивается за счет инерции. Используйте подходящее детское удерживающее устройство. ◀



 Не устанавливайте детское удерживающее устройство против направления движения на сиденье переднего пассажира, когда подушка безопасности с его стороны находится в активированном состоянии.

Если ребенок прислонится или наклонится слишком близко к подушке безопасности, в случае ее срабатывания он может получить тяжелую или смертельную травму. Детское удерживающее устройство, устанавливаемое против направления движения, разрешается располагать только на заднем сиденье автомобиля. ◀

 Шея младенца еще недостаточно развита, а его голова является наиболее тяжелой частью тела. Поэтому для снижения риска травмирования шеи и головы в случае аварии младенца следует надежно зафиксировать в детском удерживающем устройстве.

Когда младенец надежно удерживается в устройстве, установленном против направления движения, в случае аварии сила удара распределяется на самые сильные части тела — спину и плечи. Младенцы должны всегда перевозиться только в удерживающих устройствах, устанавливаемых против направления движения. Это связано с тем, что кости таза у ребенка слишком маленькие и штатный ремень безопасности невозможно расположить на бедрах, из-за чего он может сместиться на живот ребенка и в случае столкновения будет

давить на него. Это может привести к серьезным и даже смертельным травмам. Поэтому младенцев и детей младше четырех лет следует перевозить в соответствующих детских удерживающих устройствах, устанавливаемых против направления движения. ◀

Дети старшего возраста

Если ребенок перерос детское удерживающее устройство, он должен пользоваться штатным ремнем безопасности.

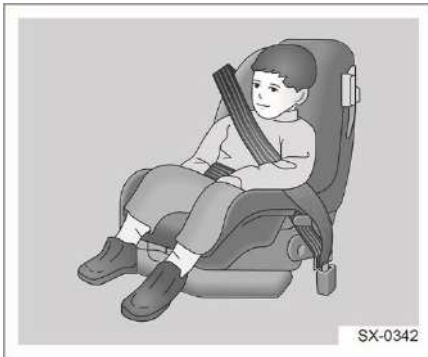

Ограничения по весу и возрасту ребенка указываются в инструкции производителя детского удерживающего устройства, входящей в комплект его поставки. Чтобы определить, можно ли перевозить ребенка без использования детского удерживающего устройства, ответьте на приведенные ниже вопросы. Если все ответы отрицательные, то применение детского удерживающего устройства обязательно.

- Ребенок может нормально сидеть на заднем сиденье с согнутыми коленями, чтобы при этом спина полностью опиралась на спинку сиденья, а бедра располагались параллельно подушке сиденья?
- Пристегните трехточечный ремень безопасности. Плечевая часть ремня располагается на плече ребенка?
- Поясная часть ремня безопасности располагается как можно ниже на бедрах ребенка?

- Может ребенок находиться в таком положении на протяжении всей поездки?

Дети старшего возраста должны использовать ремни безопасности надлежащим образом. Плечевая часть ремня не должна располагаться поперек лица или шеи ребенка. Поясная часть ремня должна располагаться как можно ниже на бедрах. При столкновении это позволит перераспределить большую часть усилия на тазовые кости.

Не располагайте поясную часть ремня на животе, так как в случае ДТП это может привести к серьезным или даже смертельным травмам.

В случае столкновения пристегнутый ребенок может нанести травмы другим пассажирам, которые пристегнуты ремнями безопасности, или быть выброшен из салона автомобиля.



Запрещается пристегивать двух детей одним ремнем безопасности. В этом случае ремень безопасности не обеспечивает правильное распределение силы удара в случае столкновения. ◀

1

2

3

4

5

6

7

8



 Не располагайте ремень безопасности за спиной ребенка. Невыполнение этого требования может привести к серьезным травмам или смерти в случае столкновения. Ремень безопасности должен проходить через плечи и грудь. ◀

Описание детских удерживающих устройств

Люлька, устанавливаемая против направления движения

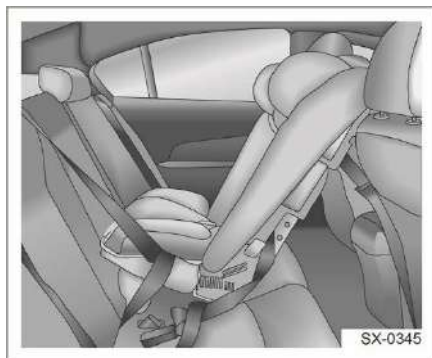

Люлька, устанавливаемая против направления движения, обеспечивает защиту за счет плотного прилегания спинки люльки к спине младенца. Система привязных ремней позволяет гарантировать надежную фиксацию, поэтому в случае аварии ребенок удерживается в устройстве. Рекомендуется использовать универсальные или полууниверсальные устройства ISOFIX.

 Не устанавливайте люльку против направления движения на сиденье переднего пассажира, когда подушка безопасности с его стороны находится в активированном состоянии. ◀

Детское удерживающее устройство, устанавливаемое по направлению движения



Детское кресло, устанавливаемое по направлению движения, обеспечивает защиту за счет ремней, которыми фиксируется ребенок. Рекомендуется использовать универсальные или полууниверсальные устройства ISOFIX.

Бустер



Бустер — это разновидность детского удерживающего устройства, которое предназначено для более безопасного использования штатных ремней безопасности автомобиля.

Установка детских удерживающих устройств

Самым безопасным местом установки детского удерживающего устройства является заднее сиденье.



Перед установкой внимательно ознакомьтесь с инструкцией производителя детского удерживающего устройства и убедитесь в том, что оно подходит для вашего автомобиля. ◀

Тип I

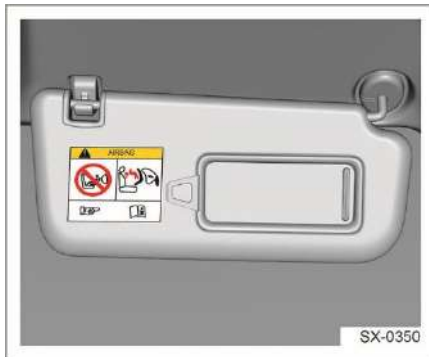

Тип II

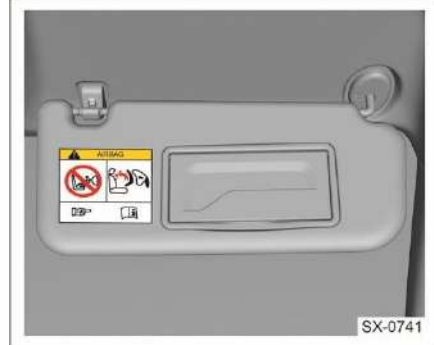

На переднюю и заднюю часть солнцезащитного козырька переднего пассажира наклеены предупреждающие этикетки, напоминающие о том, что автомобиль оборудован фронтальными подушками безопасности и что необходимо соблюдать соответствующие меры предосторожности.

*AIRBAG = ПОДУШКА БЕЗОПАСНОСТИ

1

2

3

4

5

6

7

8

Установка с использованием трехточечного ремня безопасности

Установка люльки против направления движения

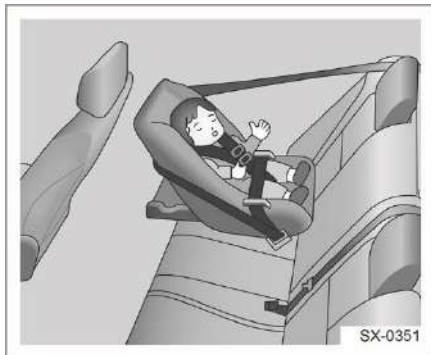

Люльку, устанавливаемую против направления движения, необходимо размещать на заднем сиденье.

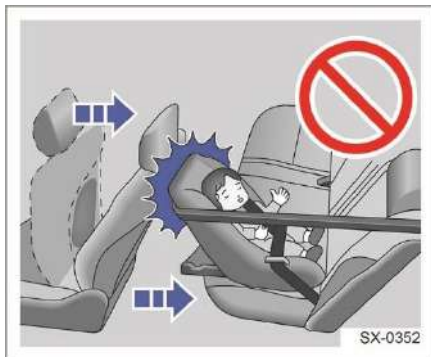

⚠ Если детское удерживающее устройство, установленное на заднем сиденье, препятствует надежной фиксации переднего сиденья, не следует устанавливать такое устройство на заднее сиденье. В противном случае при резком торможении или столкновении передний пассажир или ребенок может получить тяжелые и даже смертельные травмы. Если за сиденьем водителя недостаточно места для установки детского удерживающего устройства, установите его за сиденьем переднего пассажира. ◀

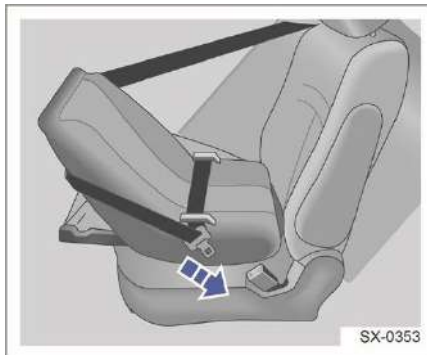

Соблюдая инструкции изготовителя, протяните трехточечный ремень безопасности через детское удерживающее устройство или вокруг него и вставьте язычок пряжки в замок. Затяните поясную часть ремня.



После застегивания ремня убедитесь в надежности фиксации язычка пряжки в замке и в том, что ремень безопасности не перекручен.

Не вставляйте в замок монеты или другие предметы, поскольку это мешает правильно зафиксировать язычок пряжки ремня в замке.

Если замок ремня не функционирует надлежащим образом, при первой возможности обратитесь к авторизованному дилеру Geely. Не пользуйтесь сиденьем, пока не будет отремонтирован замок ремня, так как в этом случае ремень безопасности не обеспечивает защиту пассажира. ◀

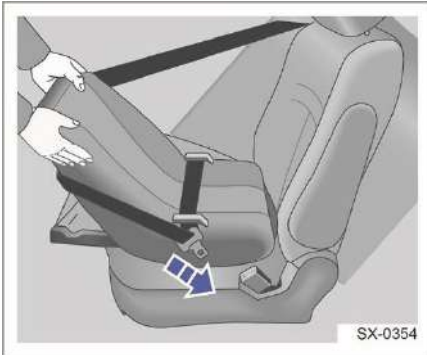

Чтобы убедиться в том, что кресло прочно закреплено, активно потяните его в разных направлениях.

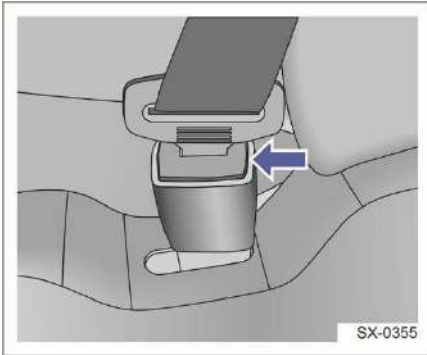

Чтобы снять детское удерживающее устройство, нажмите кнопку разблокировки на замке ремня безопасности.

Установка детского удерживающего устройства по направлению движения

 Автомобиль оснащен специальными креплениями, которые соответствуют стандарту ISO. При установке детского удерживающего устройства по направлению движения рекомендуется использовать крепления ISOFIX заднего сиденья. ◀

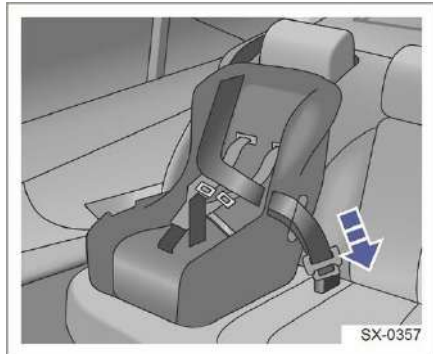

Соблюдая инструкции изготовителя, протяните поясную и плечевую части ремня безопасности через детское удерживающее устройство или вокруг него, вставьте язычок пряжки в замок и затяните ремень вокруг талии. Не допускайте перекручивания ремня.

1

2

3

4

5

6

7

8



Полностью вытяните плечевую часть ремня безопасности до ее блокировки. При этом ремень может втягиваться, но его вытягивание невозможно. Прежде чем отпустить ремень, убедитесь, что он находится в заблокированном состоянии. Это упростит фиксацию детского удерживающего устройства.

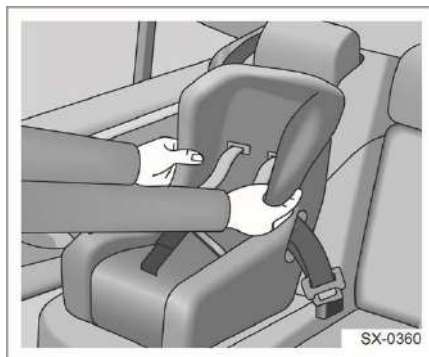

Потяните детское удерживающее устройство во всех направлениях, чтобы убедиться в надежности его крепления. Устройство должно быть установлено согласно инструкциям изготовителя.

Установка бустера

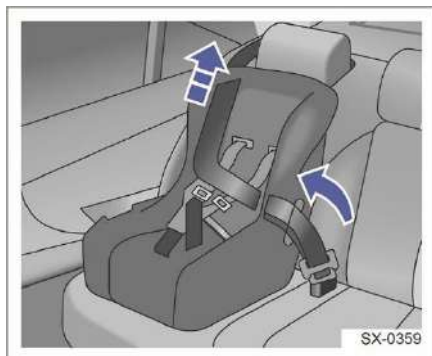

Прижимая детское удерживающее устройство к подушке и спинке заднего сиденья, позвольте плечевой части ремня полностью втянуться, чтобы обеспечить надежную фиксацию на сиденье.

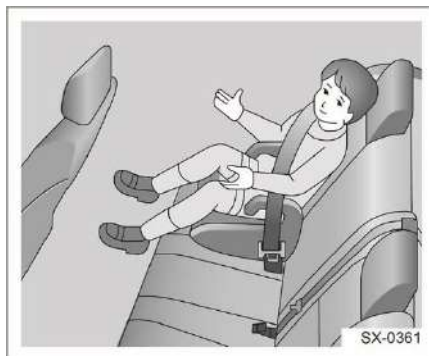

Посадите ребенка в бустер. Протяните плечевую и поясную части ремня безопасности поверх тела ребенка, вставьте язычок пряжки в замок. Не допускайте перекручивания ремня. Убедитесь, что плечевая часть ремня проходит по плечу ребенка, а поясная располагается на бедрах максимально низко. Дополнительную информацию см. в разделе «Ремни безопасности» настоящей главы.

Чтобы снять детское удерживающее устройство, нажмите кнопку разблокировки на замке ремня безопасности. Дайте ремню безопасности втянуться в исходное положение.



Убедитесь, что плечевая часть ремня располагается по центру плеча ребенка. При этом ремень безопасности должен проходить на расстоянии от шеи, но не спадать с плеча. Несоблюдение данного требования может снизить защитное действие ремня безопасности в случае аварии, что чревато серьезными травмами.

Если поясной ремень располагается слишком высоко или недостаточно натянут, он может соскользнуть во время столкновения и привести к тяжелой травме. Убедитесь, что поясная часть ремня располагается максимально близко к бедрам ребенка.

В целях безопасности никогда не пропускайте плечевую часть ремня безопасности под рукой ребенка. ◀

Установка с помощью креплений ISOFIX

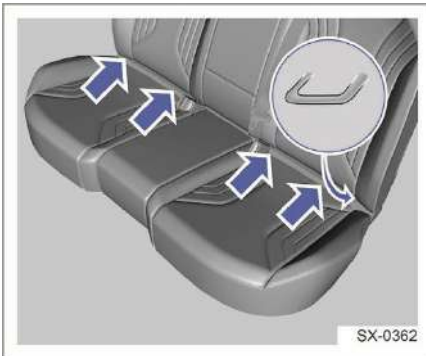

Детское удерживающее устройство должно фиксироваться на заднем сиденье с помощью специальных креплений, соответствующих стандарту ISO. Крепления расположены с обеих сторон заднего сиденья в просвете между подушкой и спинкой. С помощью этих креплений можно закрепить детское удерживающее устройство, соответствующее стандарту ISO. В этом случае нет необходимости использовать ремень безопасности для фиксации такого устройства.



Чтобы узнать, совместимо ли детское удерживающее устройство с такими креплениями, проконсультируйтесь с производителем таких устройств. ◀

Ниже описан порядок крепления детского удерживающего устройства с верхней страховочной лямкой (в качестве примера рассмотрена установка кресла типа ISOFIX):

1. Разместите детское кресло на заднем сиденье.
2. Освободите доступ к нижней части сиденья.
3. Поверните ручку ISOFIX и вытяните крепления ISOFIX.
4. Увеличьте просвет между подушкой и спинкой заднего сиденья, чтобы убедиться, что крепления ISOFIX находятся рядом с замками устройства.
5. Совместите замок ISOFIX детского удерживающего устройства с соответствующим креплением ISOFIX на спинке сиденья и соедините их.
6. Убедитесь в надежности фиксации.

1

2

3

4

5

6

7

8

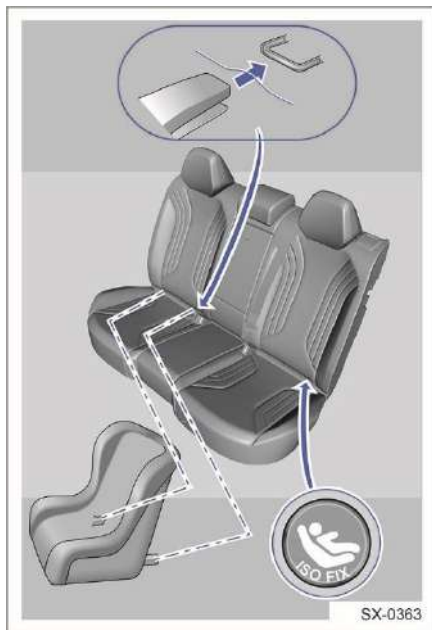

7. Поднимите подголовник в самое верхнее положение и пропустите страховочную лямку через него.

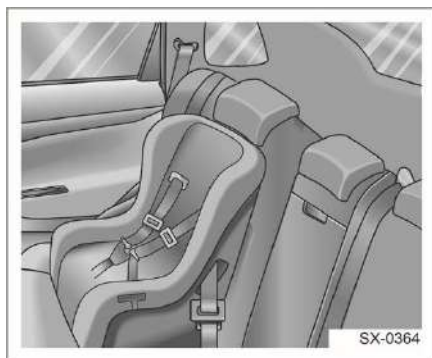

8. Натяните страховочную лямку.

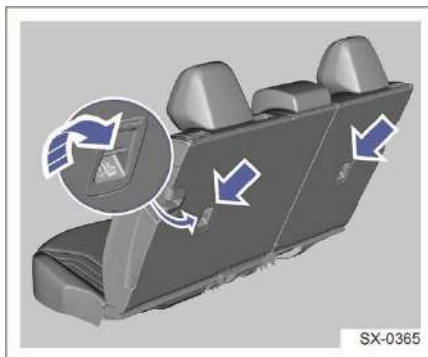

9. Опустите подголовник в самое нижнее положение.

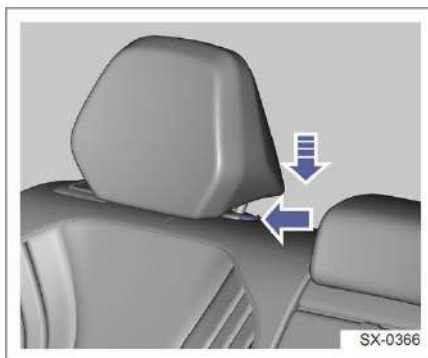

10. Убедитесь, что все неиспользуемые ремни безопасности, до которых может дотянуться ребенок, заблокированы.

Покачайте детское кресло в разных направлениях, чтобы убедиться в надежности его фиксации.  Установка должна выполняться согласно инструкциям изготовителя. ◀

Ключ и противоугонная система

Смарт-ключ

Описание кнопок смарт-ключа

Смарт-ключ зарегистрирован в системе автомобиля. В случае пропажи или повреждения смарт-ключа при первой возможности обратитесь к авторизованному дилеру Geely, чтобы предотвратить возможность несанкционированного доступа к своему автомобилю и получить новый ключ. Если потерянный смарт-ключ будет найден, специалисты Geely смогут восстановить его функциональность.

i Предоставить новый ключ сразу же при обращении невозможно. Дилеру понадобится некоторое время, чтобы изготовить новый ключ для вашего автомобиля. ◀

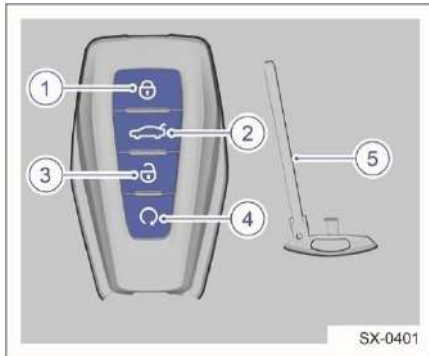

1. Кнопка запирания
2. Кнопка открывания двери багажного отделения
3. Кнопка отпирания
4. Кнопка функции определения местоположения автомобиля / дистанционного запуска двигателя
5. Механический ключ

▶ Храните запасной ключ в надежном месте и не оставляйте его в автомобиле.

Радиоэлектронные помехи, создаваемые встроенным микрочипом, могут нарушить работу противоугонной системы или системы бесключевого доступа. Запустить двигатель в этом случае будет невозможно. ◀

Извлечение механического ключа из корпуса смарт-ключа

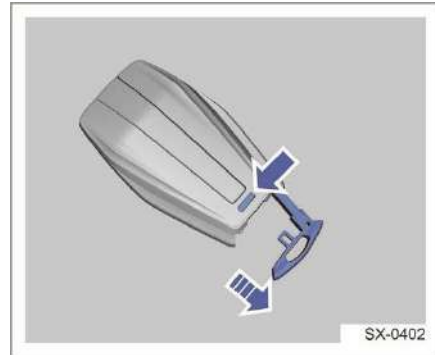

Чтобы извлечь механический ключ, нажмите кнопку на обратной стороне корпуса смарт-ключа.

▶ Храните запасной ключ в надежном месте и не оставляйте его в автомобиле. ◀

Замена элемента питания смарт-ключа

Если зона действия смарт-ключа заметно сократилась или управлять автомобилем дистанционно стало невозможно, а также если смарт-ключ не распознается системой бесключевого доступа, необходимо заменить элемент питания в смарт-ключе.

1. Извлеките механический ключ, аккуратно вставьте его в среднее отверстие, затем удерживайте и поворачивайте ручку по часовой стрелке, чтобы открыть заднюю крышку корпуса ключа.

1

2

3

4

5

6

7

8

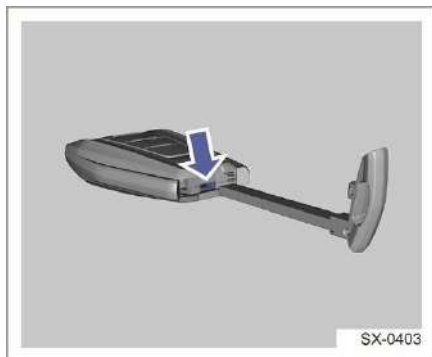

2. Замените старый элемент питания на новый. Положительный контакт должен быть обращен вверх. Элемент питания смарт-ключа: 3 В, CR2032.

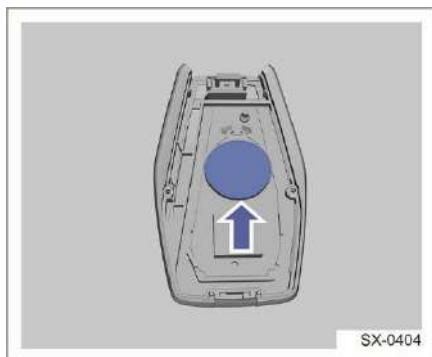

3. Соберите две детали корпуса.

▷ В смарт-ключе есть уязвимые микросхемы, поэтому необходимо беречь его от воздействия ударов, воды, высокой температуры, влаги, прямых солнечных лучей, растворителей, воска и абразивных чистящих средств. ◀

▷ Не подвергайте смарт-ключ воздействию холода в течение длительного времени. Это может привести к ускоренному разряду элемента питания.

◀

▷ Другие сигналы могут препятствовать обнаружению смарт-ключа системой бесключевого доступа, запуску двигателя, отпиранию дверей и т. д. Такая проблема может возникать в следующих ситуациях.

- Когда смарт-ключ находится в непосредственной близости от мобильного телефона с металлическим корпусом или накрыт каким-либо металлическим предметом.
- Когда внешние устройства и оборудование работают от аварийного источника питания и смарт-ключ находится рядом с ним или в зоне действия создаваемых помех.
- Когда смарт-ключ находится в непосредственной близости от источников сильных помех, таких как ноутбук, Bluetooth-гарнитура, адаптер питания, зарядное устройство, карты доступа Bluetooth, радици и т. д. ◀

Противоугонная система

Иммобилайзер

Данный автомобиль оборудован иммобилайзером, который не нужно включать и выключать вручную. Иммобилайзер деактивируется автоматически после нажатия пускового переключателя, если в салоне обнаружен действительный смарт-ключ.

Если двигатель автомобиля не удастся запустить двумя приведенными ниже способами, при первой возможности обратитесь к авторизованному дилеру Geely для устранения неполадок.

- Если смарт-ключ не поврежден, попробуйте использовать другой смарт-ключ.



- Поместите смарт-ключ в область аварийного пуска в вещевом отсеке подлокотника центральной консоли. См. раздел «Процедуры запуска двигателя» в этой главе.

 Не оставляйте смарт-ключ или другое оборудование, которое может вызвать помехи в работе иммобилайзера в автомобиле. ◀

Если на смарт-ключ воздействуют помехи в виде сигналов других устройств, двигатель автомобиля может не запускаться, см. раздел «Смарт-ключ» в этой главе.

Когда противоугонная система активирована, но не может быть

отключена, автомобиль подает предупреждение.

Запирание и отпирание дверей

Управление замками дверей

Смарт-ключ



Смарт-ключ работает только в пределах определенного радиуса действия. В целях безопасности, запирая двери автомобиля с помощью смарт-ключа, проверяйте успешность этой операции.

Запирание автомобиля с помощью смарт-ключа возможно только в том случае, если выключено зажигание и закрыты все двери. При длительной стоянке автомобиля с незапертыми дверями аккумуляторная батарея может разрядиться. В этом случае запустить двигатель не удастся.

 При выходе из строя смарт-ключа или центрального замка используйте механический ключ для отпирания или запирания двери водителя.



1

2

3

4

5

6

7

8

Система бесключевого доступа*

Отпирание дверей

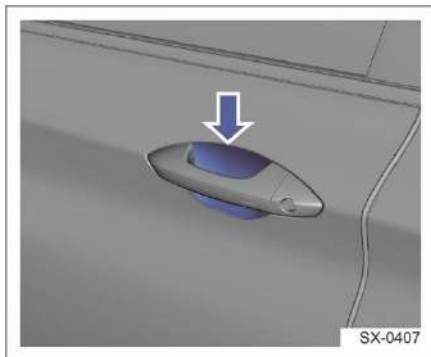

Область действия датчика отпирания

Когда действительный смарт-ключ находится в радиусе 1,5 м от правой или левой передней двери, протяните руку в область действия датчика отпирания системы бесключевого доступа, чтобы отпереть все двери. Потяните за ручку, чтобы открыть дверь. После успешного отпирания дверей указатели поворота мигают 3 раза.

Запирание дверей

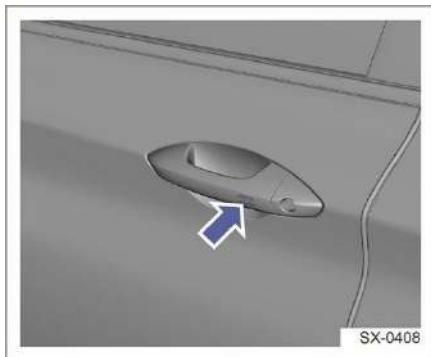

Область действия датчика запирания

Выключите зажигание, закройте капот, все окна и двери (в том числе багажного отделения) и поднесите руку к датчику запирания на ручке двери водителя, чтобы запереть все двери. После успешного

запирания указатели поворота мигают один раз.

 Операция запирания не будет выполнена, если:

- зажигание включено;
- смарт-ключ находится в автомобиле.

В этом случае при касании датчика запирания на наружной ручке двери водителя прозвучит звуковой сигнал и 3 раза мигнут указатели поворота, указывая на то, что операция запирания дверей не выполнена. ◀

 Не кладите смарт-ключ далеко от передней части автомобиля (например, на полку багажного отделения), поскольку есть вероятность, что система бесключевого доступа не сможет его обнаружить. ◀

Запирание и отпирание дверей с помощью смарт-ключа

Отпирание

Когда все двери автомобиля заперты, нажмите кнопку отпирания на смарт-ключе, чтобы отпереть двери. При этом указатели поворота мигнут 3 раза. Нажмите и удерживайте кнопку отпирания на смарт-ключе, чтобы инициировать открывание всех окон (при соответствующем оснащении). Чтобы остановить процесс открывания окон, нажмите кнопку отпирания еще раз. Чтобы открыть дверь багажного отделения, нажмите и удерживайте кнопку открывания этой двери на смарт-ключе.

Запирание

Когда зажигание выключено, закрыт капот, все окна и двери (в том числе багажного отделения), нажмите кнопку запирания на смарт-ключе, чтобы запереть все двери. Указатели поворота мигнут один раз, подтверждая успешное выполнение операции. Если включена функция автоматического закрывания окон и люка в крыше, они автоматически закрываются после запирания всех дверей. Нажмите и удерживайте кнопку запирания на смарт-

ключе, чтобы закрыть окна и люк в крыше. Для прерывания процесса закрывания нажмите кнопку запирания еще раз.

Если при этом капот и какая-либо из дверей (в том числе багажного отделения) не закрыты или в автомобиле находится другой смарт-ключ, раздастся предупреждающий звуковой сигнал и три раза мигнут указатели поворота, указывая на невозможность выполнения операции запираения.

 Не позволяйте детям проникать в багажное отделение. Для этого закрывайте дверь багажного отделения, когда дети играют рядом с автомобилем без присмотра. Если ребенок случайно закроет себя в багажном отделении, он может задохнуться или получить тепловой удар. ◀

Запираение и отпираение дверей с помощью механического ключа

1. Чтобы извлечь механический ключ, нажмите кнопку на обратной стороне корпуса смарт-ключа.

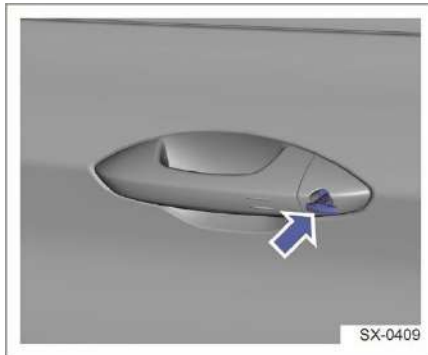

2. Вставьте механический ключ в цилиндр замка двери водителя. Поверните механический ключ, чтобы запереть/отпереть дверь.

Запираение и отпираение дверей из салона автомобиля

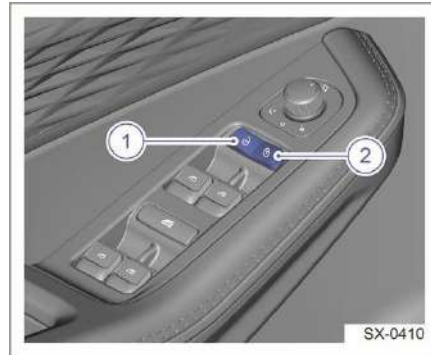

1. Кнопка отпираения
2. Кнопка запираения

Чтобы запереть все двери, нажмите кнопку запираения.

При этом все четыре двери должны быть закрыты.

Чтобы отпереть все двери, нажмите кнопку отпираения.

 При этом противоугонная система должна быть выключена. В противном случае отпереть двери из салона автомобиля не получится. ◀

Функция автоматического отпираения и запираения дверей

Функция автоматического повторного запираения дверей

Если после успешного запираения автомобиля с помощью смарт-ключа или наружной ручки двери выполняется отпираение автомобиля, а затем в течение 30 секунд капот и все двери (в том числе багажного отделения) остаются закрытыми, автомобиль автоматически запирается.

1

2

3

4

5

6

7

8

Функция автоматического запираения дверей во время движения

Автомобиль оснащен функцией автоматического запираения дверей, когда скорость движения автомобиля превышает 20 км/ч в течение 3 секунд.

Отпирание дверей при столкновении

Если во время движения автомобиля происходит серьезное столкновение, функция централизованного отпирания дверей срабатывает дважды в течение трех секунд (интервал между двумя операциями отпирания составляет три секунды) и начнут мигать левые и правые указатели поворота. При наличии действительного сигнала запрета запираения в случае столкновении все функции запираения будут деактивированы. Чтобы выключить мигание левых/правых указателей поворота и отменить запрет запираения, через четыре секунды после получения сигнала столкновения выполните следующее.

1. Нажмите выключатель аварийной световой сигнализации.
2. Откройте любую из четырех дверей после выключения зажигания.

Функция автоматического отпирания всех дверей при остановке

Отпирание всех дверей происходит автоматически, если после автоматического запираения автомобиль останавливается и двигатель выключается.

Открывание двери багажного отделения

 Во избежание повреждений не прилагайте чрезмерных усилий при открывании или закрывании двери багажного отделения. Открывая дверь багажного отделения при сильном ветре, соблюдайте осторожность.

Сильный порыв может открыть дверь на больший угол, чем требуется, и стать причиной повреждений.

В холодную погоду (при температуре ниже 0 °C) упоры двери багажного отделения могут замерзнуть. В этом случае откройте дверь вручную. ◀

Открывание двери багажного отделения снаружи

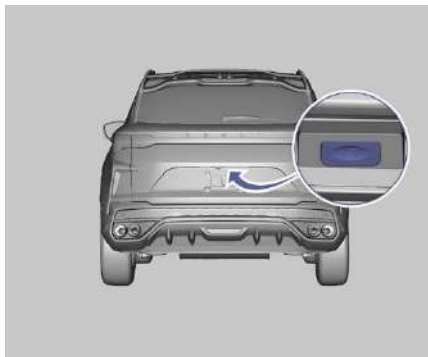

Когда автомобиль неподвижен, двери не заперты, а противоугонная система выключена, нажмите кнопку на двери багажного отделения (см. рис.). Если двери заперты и противоугонная система включена, для открывания двери багажного отделения с помощью наружной кнопки требуется, чтобы смарт-ключ был в области обнаружения в задней части кузова.

Открывание двери багажного отделения из салона автомобиля*

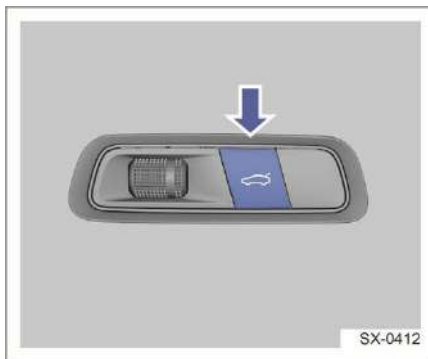

Когда автомобиль неподвижен, двери не заперты, а противоугонная система выключена, нажмите и удерживайте кнопку открывания двери багажного отделения на передней панели.

Открытие двери багажного отделения с помощью смарт-ключа



Когда зажигание выключено, нажмите и удерживайте кнопку открывания двери багажного отделения на смарт-ключе.

Аварийное открывание багажного отделения

Дверь багажного отделения данного автомобиля оснащена электроприводом. В обычных условиях открыть дверь багажного отделения можно нажатием соответствующей кнопки на смарт-ключе. В случае возникновения неисправности электропривода двери багажного отделения или разряда низковольтной аккумуляторной батареи можно использовать устройство аварийного открывания. Для этого выполните следующее:

1. Полностью сложите спинку заднего сиденья. См. раздел «Сиденья» в главе 4.
2. Заберитесь в багажное отделение и найдите крышку устройства аварийного открывания на панели обивки двери багажного отделения (см. рис.).

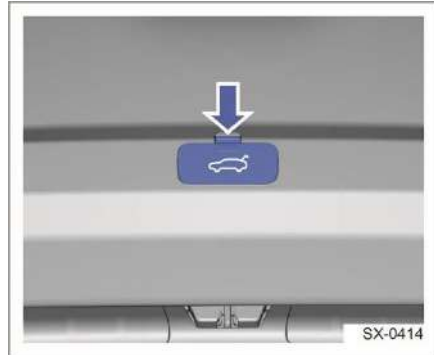

3. Снимите крышку.
4. Переведите переключатель влево (или вправо, в зависимости от рынка), чтобы открыть дверь.

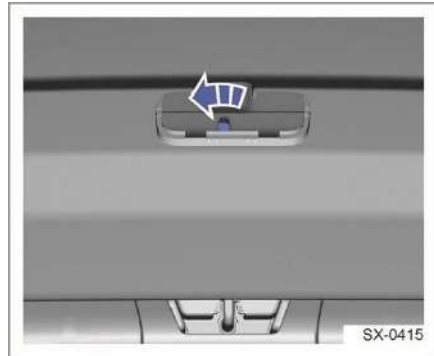

Функция определения местоположения автомобиля

Когда смарт-ключ находится в радиусе действия автомобиля, дважды нажмите кнопку определения местоположения автомобиля / дистанционного запуска двигателя. При этом три раза раздастся звуковой сигнал клаксона и три раза мигнут указатели поворота.

1

2

3

4

5

6

7

8

Ручки дверей

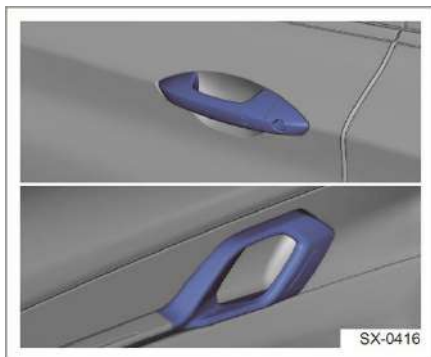

Когда двери не заперты, потяните за внутреннюю/наружную ручку, чтобы открыть соответствующую дверь.

Детская блокировка

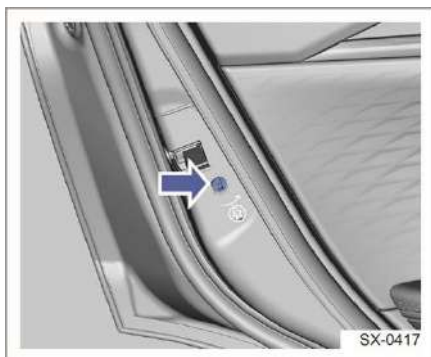

Левая и правая задние двери данного автомобиля оснащены детской блокировкой. Если на заднем сиденье автомобиля находятся дети, включите данную блокировку.

Выключатель блокировки расположен на торце каждой задней двери. Чтобы включить функцию, вставьте механический ключ в выключатель и поверните его в указанном направлении. После этого дверь можно будет открыть только снаружи. Это гарантирует безопасность детей во время вождения.



Из соображений безопасности убедитесь, что дверь не открывается из салона после включения детской блокировки. ◀

Запуск двигателя

Кнопочный выключатель зажигания (система бесключевого доступа)

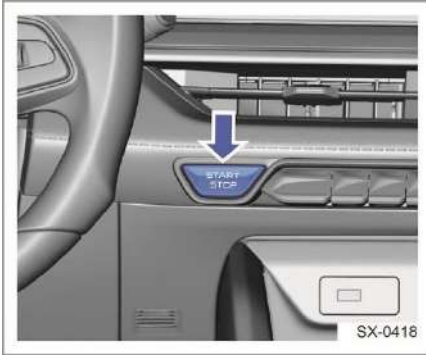

Ваш автомобиль оснащен кнопочным выключателем зажигания, который предназначен для запуска и остановки двигателя. Для запуска двигателя необходимо, чтобы смарт-ключ находился в автомобиле и определился системой. Кнопочный выключатель зажигания имеет следующие состояния:

OFF: нажмите педаль тормоза и кнопочный выключатель зажигания, чтобы запустить двигатель (рычаг селектора должен находиться в положении P или N). Если нажать кнопочный выключатель зажигания, не нажимая педали тормоза, включится режим питания электрооборудования (ACC).

В режиме ACC можно использовать, например, аудиосистему и заряжать мобильные устройства через USB-разъемы, не запуская двигатель автомобиля. Чтобы запустить двигатель, когда включен этот режим, нажмите педаль тормоза и кнопочный выключатель зажигания (рычаг селектора должен находиться в положении P или N). Если в этом режиме нажать кнопочный выключатель зажигания, не нажимая педали тормоза, включится зажигание (ON).



При включенном зажигании или режиме питания электрооборудования (ACC или ON) расходуется энергия аккумуляторной батареи. Если ее заряд опустится до критического уровня, двигатель может не запуститься. ◀

Чтобы запустить двигатель при включенном зажигании, нажмите педаль тормоза и кнопочный выключатель зажигания. Если при включенном зажигании нажать кнопочный выключатель, не нажимая педали тормоза, зажигание выключится.

START: это состояние активируется в процессе запуска двигателя. Чтобы запустить двигатель, нажмите педаль тормоза и кнопочный выключатель зажигания. Когда кнопочный выключатель зажигания находится в этом состоянии, процесс запуска двигателя будет продолжаться до тех пор, пока двигатель не начнет работать.

Индикатор кнопочного выключателя зажигания:

- При выключенном зажигании индикатор не горит.
- Если условия для запуска двигателя не соблюдены и режим питания электрооборудования или зажигание включены, индикатор горит оранжевым цветом.
- Если условия для запуска двигателя соблюдены и режим питания электрооборудования или зажигание включены, индикатор горит зеленым цветом.
- После запуска двигателя индикатор гаснет.

1

2

3

4

5

6

7

8

Запуск двигателя (система бесключевого доступа)

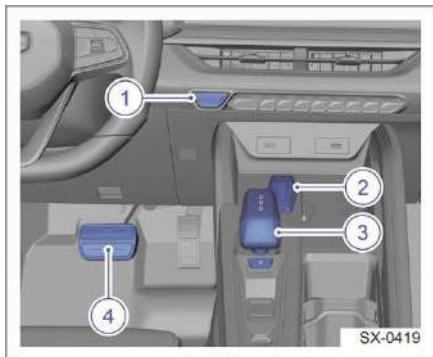

1. Кнопочный выключатель зажигания
2. Смарт-ключ
3. Рычаг селектора
4. Педаль тормоза

Краткое описание процедуры запуска двигателя

1. Убедитесь, что действительный смарт-ключ находится в автомобиле.
2. Убедитесь, что рычаг селектора находится в положении P или N.
3. Нажмите педаль тормоза.
4. Нажмите кнопочный выключатель зажигания.

Установка дополнительных электрических компонентов или аксессуаров изменяет рабочие характеристики двигателя. Поэтому перед их установкой проконсультируйтесь с авторизованным дилером Geely. При несоблюдении данного требования возможны нарушения в работе двигателя, которые не покрываются гарантией. ◀

После замены моторного масла, масляного фильтра или турбонагнетателя, а также после долгого простоя дайте двигателю поработать на холостом ходу в течение нескольких минут, чтобы обеспечить хорошую смазку компонентов. ◀

Если рядом со смарт-ключом находится мобильный телефон, ноутбук, Bluetooth-гарнитура, работающие преобразователи питания, зарядные устройства, карты доступа Bluetooth, радики и другие электронные устройства, система бесключевого доступа может не работать должным образом. Поэтому держите смарт-ключ на определенном расстоянии от электронного оборудования, например в подстаканнике / вещевом отсеке в подлокотнике / в задней части центральной консоли. ◀

Перед выходом из автомобиля обязательно включайте стояночный тормоз и переводите селектор в положение P. Не забывайте запирайте автомобиль. ◀

В жаркую погоду не оставляйте детей или домашних животных в салоне без присмотра. Температура внутри автомобиля будет быстро повышаться, что может привести к серьезным травмам. ◀

Не запускайте двигатель в закрытом помещении или в непроветриваемом месте. Отработавшие газы токсичны и опасны для жизни. ◀

Процедура запуска двигателя

1. Чтобы запустить двигатель, нажмите педаль тормоза и кнопочный выключатель зажигания. После запуска двигателя отпустите кнопочный выключатель зажигания. Обороты холостого хода снижаются по мере прогрева двигателя. Не увеличивайте частоту вращения коленчатого вала сразу после запуска двигателя. Повышайте нагрузку на двигатель и трансмиссию постепенно, чтобы масло могло предварительно прогреть и смазать все рабочие компоненты.

2. Если смарт-ключа нет в автомобиле или его обнаружению препятствуют помехи, на комбинации приборов отображается соответствующее сообщение. Запуск двигателя в этом случае невозможен.
3. Ваш автомобиль оборудован системой запуска с электронным управлением. Она помогает запускать двигатель и защищать важные компоненты. Достаточно нажать кнопочный выключатель зажигания один раз, и стартер продолжит работу в течение нескольких секунд до тех пор, пока двигатель не включится. Если двигатель не запускается, даже если кнопочный выключатель зажигания удерживается нажатым, процесс запуска прерывается, чтобы не допустить повреждения стартера. Снова нажмите кнопочный выключатель зажигания, чтобы повторить попытку запуска двигателя.

 Многократные последовательные попытки запуска двигателя могут привести к повреждению стартера. Поэтому между попытками делайте паузу не менее 30 секунд. После 3 последовательных попыток запуска двигателя рекомендуется подождать не менее 15 минут, чтобы дать стартеру остыть. ◀



Функция аварийного запуска двигателя

Если автомобиль находится в области с сильными электромагнитными помехами, элемент питания смарт-ключа разряжен или система бесключевого доступа вышла из строя, при попытке запуска двигателя на комбинации приборов появляется сообщение «Смарт-ключ не обнаружен». В этом случае вы не можете запустить двигатель нажатием кнопочного выключателя зажигания.

В такой ситуации для запуска двигателя сделайте следующее:

1. Убедитесь, что рычаг селектора находится в положении Р или N.
2. Поместите смарт-ключ в вещевое отделение в подлокотнике центральной консоли.
3. Нажмите педаль тормоза.
4. Нажмите кнопочный выключатель зажигания.

Дистанционный запуск двигателя

Когда смарт-ключ находится в пределах обнаружения системы бесключевого доступа автомобиля, сначала нажмите кнопку запираения на смарт-ключе , а затем нажмите и удерживайте кнопку функции определения местоположения автомобиля / дистанционного запуска двигателя в течение 2 секунд , чтобы включить двигатель.

Чтобы выключить двигатель, нажмите и удерживайте кнопку  функции определения местоположения автомобиля / дистанционного запуска двигателя на смарт-ключе, когда вы находитесь рядом с автомобилем.

 Не нажимайте кнопочный выключатель зажигания во время движения автомобиля. Это приведет к внезапной остановке и, возможно, дорожно-транспортному происшествию с серьезными или смертельными травмами. Однако таким образом можно остановить автомобиль в экстренной ситуации, когда другого выхода не остается. ◀

Если двигатель выключился во время движения, для повторного запуска нажмите кнопочный выключатель зажигания, не нажимая педаль тормоза. При этом необходимо, чтобы рычаг селектора находился в положении N, а зажигание было включено.

1

2

3

4

5

6

7

8

Если автомобиль находится в области воздействия сильных электромагнитных помех и система бесключевого доступа не работает, используйте процедуру аварийного запуска двигателя. Если после замены элемента питания смарт-ключа система бесключевого доступа по-прежнему не работает, а автомобиль не находится под воздействием электромагнитных помех, при первой возможности обратитесь к авторизованному дилеру Geely для проведения технического обслуживания.

Система старт-стоп

Переключатель системы старт-стоп



Для включения/выключения системы старт-стоп на дисплее мультимедийной системы перейдите в настройки автомобиля. Система старт-стоп переходит в активное состояние и может быть активирована только после того, как скорость движения автомобиля после включения двигателя превысит 12 км/ч и произойдет более двух остановок после торможения со скорости не менее 6 км/ч.

Функция памяти системы старт-стоп

В комфортном и интеллектуальном режимах движения система адаптируется к стилю вождения клиента. По умолчанию эта функция также включена в экономичном режиме, но ее можно

отключить. В спортивном режиме данная функция недоступна.

Условия автоматического выключения двигателя системой старт-стоп

Функция автоматического выключения двигателя системы старт-стоп не будет работать, если не выполнено хотя бы одно из приведенных ниже условий:

1. Система старт-стоп должна быть включена в настройках автомобиля на дисплее мультимедийной системы.
2. Температура охлаждающей жидкости двигателя должна быть в норме.
3. В системе управления двигателем не должно быть активных кодов неисправности.
4. Электронная система контроля курсовой устойчивости (ESC) не должна быть активна.
5. Антиблокировочная тормозная система (ABS) не должна быть активна.
6. Капот должен быть закрыт.
7. Водительская дверь должна быть закрыта.
8. Ремень безопасности водителя должен быть пристегнут.
9. Разрежение в тормозной системе должно быть в норме.
10. Не должно быть активных кодов неисправностей, связанных с тормозной системой или датчиком скорости движения.
11. Должен быть включен автоматический режим работы климатической установки.
12. Не должен быть включен ручной режим переключения передач.
13. Высота над уровнем моря не должна превышать 3000 метров.
14. Угол поворота рулевого колеса не должен превышать определенного порогового значения.
15. Температура окружающей среды не должна быть экстремально высокой или низкой.

16. Рычаг селектора должен находиться в положении D, N или P.
17. В режиме адаптивного круиз-контроля (ACC) должна быть включена возможность выключения двигателя.
18. Заряд аккумуляторной батареи должен быть в норме.
19. Температура аккумуляторной батареи должна быть в норме.
20. Скорость движения автомобиля должна превышать определенное пороговое значение.
21. Когда автомобиль останавливается, педаль тормоза должна быть выжата до определенного уровня.
22. Не должен быть выбран спортивный режим движения.

 Если все вышеперечисленные условия соблюдены, при остановке автомобиля двигатель автоматически выключается, а индикатор системы на комбинации приборов загорается зеленым цветом. ◀

Условия, при которых автоматическое выключение двигателя системой старт-стоп не допускается, и условия автоматического запуска двигателя

Любое из приведенных ниже условий приведет к срабатыванию функции автоматического запуска двигателя системы старт-стоп:

1. Нажатие выключателя системы старт-стоп. При этом также гаснет индикатор системы.
2. Температура охлаждающей жидкости неудовлетворительна.
3. Открывание капота.
4. Открывание двери водителя.
5. Отстегивание ремня безопасности водителя.
6. Низкое разрежение в тормозной системе.
7. Включение климатической установки: температура в салоне автомобиля отклоняется от заданного значения.

8. От блока управления автоматической коробкой передач (TCU) поступает запрос запуска двигателя.
9. Угол поворота рулевого колеса превышает определенное значение.
10. Отпускание педали тормоза, когда рычаг селектора находится в положении D.
11. Нажатие педали тормоза для перевода рычага селектора из положения D в позицию R.
12. Перевод рычага селектора из положения P.
13. Нажатие педали тормоза, когда активна функция AUTO HOLD.
14. Когда в режиме адаптивного круиз-контроля (ACC) поступает запрос запуска двигателя.
15. Низкий уровень заряда аккумуляторной батареи.
16. Слишком низкая или слишком высокая температура аккумуляторной батареи.
17. Уклон дороги превышает определенное значение.
18. Выбирается спортивный режим движения.

 Если какое-либо из вышеперечисленных условий выполняется при остановке автомобиля, двигатель не выключается, а индикатор системы на комбинации приборов загорается желтым цветом. ◀

Меры предосторожности при эксплуатации автомобилей с системой старт-стоп

1. После остановки двигателя на склоне обязательно активируйте функцию AUTO HOLD, чтобы предотвратить скатывание автомобиля.

1

2

3

4

5

6

7

8

2. При преодолении водной преграды обязательно выключайте систему старт-стоп, чтобы не повредить двигатель.

Если двигатель не запускается

Перед проведением проверки убедитесь, что при запуске двигателя соблюдаются инструкции из раздела «Запуск двигателя» и в топливном баке достаточное количество топлива. Если двигатель не запускается, сделайте следующее:

Проверьте смарт-ключ:

1. Если двигатель получается запустить с помощью запасного ключа, значит проблема в смарт-ключе. Обратитесь в авторизованный дилерский центр Geely для проверки.
2. Если запасной ключ также выйдет из строя, вы не сможете запустить двигатель. Обратитесь к авторизованному дилеру Geely для устранения неполадок.

Если двигатель не запускается или запускается очень долго, сделайте следующее:

1. Убедитесь, что клеммы на выводах аккумуляторной батареи плотно закреплены, а на их поверхности нет загрязнений.
2. Если состояние клемм и выводов аккумуляторной батареи удовлетворительное, включите плафоны освещения салона. Если при запуске двигателя они не включаются, тускнеют или гаснут, это указывает на разряд аккумуляторной батареи. См. раздел «Запуск двигателя от внешнего источника» в главе «В случае возникновения неисправности в пути».

Если плафоны освещения салона работают нормально, но запуск двигателя невозможен, при первой возможности обратитесь к авторизованному дилеру Geely для устранения неполадок.

Не пытайтесь запустить двигатель методом буксировки или толкания.



Это может привести к повреждению автомобиля или к столкновению в случае неожиданного запуска двигателя. Кроме того, запуск двигателя таким способом может привести к перегреву трехкомпонентного каталитического нейтрализатора и, как следствие, к возгоранию. ◀

Вождение

В следующих условиях эксплуатации соблюдайте особую осторожность, чтобы не повредить компоненты шасси и нижнюю часть кузова автомобиля:

- при движении по низкокачественному дорожному покрытию;
- при проезде бордюра;
- при движении по крутым склонам.



Будьте особенно осторожны, когда автомобиль полностью загружен. ◀



На автомобилях с турбированными двигателями запрещается движение накатом при выключенном двигателе. Выключение горячего двигателя при полной нагрузке приведет к выключению масляного насоса и невозможности отвода тепла от турбоагнетателя. Это может стать причиной его неисправности. ◀

Обкатка нового автомобиля



Обкатка нового автомобиля требуется для притирки поверхностей и сокращения фрикционного износа движущихся деталей для увеличения срока службы и достижения оптимальной топливной экономичности. После покупки нового автомобиля владелец должен провести обкатку в соответствии с перечисленными ниже требованиями.

- При трогании с места и во время движения не следует нажимать педаль акселератора до упора.
- В период обкатки эксплуатируйте автомобиль на ровных дорогах.

Избегайте движения по грязи или песку.

- Не допускайте длительной работы двигателя на холостом ходу.
- Избегайте резких ускорений.
- Избегайте резких торможений в первые 300 км пробега.
- Не допускайте длительного движения автомобиля с постоянной скоростью.

Эксплуатация автомобиля в холодную погоду (ниже 0 °С)

 Около 90 % износа движущихся деталей двигателя происходит при холодном пуске. Для снижения вероятности износа, увеличения срока службы двигателя и экономии топлива следуйте инструкциям ниже (касательно холодного пуска):

- Перед началом движения дайте двигателю поработать на холостом ходу в течение 2–3 минут.
- Не разгоняйтесь быстрее 40 км/ч, пока температура охлаждающей жидкости не достигнет 50–60 °С. После этого можно ускориться до нужной скорости. Оптимальная температура для работы двигателя достигается при нахождении указателя в середине шкалы.

 Частые поездки на короткие дистанции в холодную погоду, когда двигатель не успевает прогреться до рабочей температуры, приводят к невозможности испарения вредных веществ из двигателя, ухудшению состояния моторного масла, усиленному износу движущихся компонентов и увеличению расхода топлива. Как минимум раз в неделю двигатель необходимо прогревать до нормальной рабочей температуры и поддерживать ее в течение 10 минут. Это позволит продлить срок службы масла.

Эксплуатация в городе: средняя скорость 30–40 км/ч, время в пути более 50 минут.

Эксплуатация за городом: средняя скорость более 80 км/ч, пробег — более 30 км. ◀

Стоянка над горючими материалами



Не паркуйтесь на поверхностях, покрытых бумагой, листьями, сухой травой или другими горючими материалами, поскольку при соприкосновении с нагретыми компонентами выпускной системы они могут загореться. ◀

Экономичное вождение

Различные стили вождения могут приводить к колебанию расхода топлива в диапазоне от +10 до –15 %. Для повышения топливной экономичности и снижения вредного воздействия на окружающую среду выбирайте экономичный стиль вождения.



В целях безопасности необходимо соблюдать правила дорожного движения и не мешать другим участникам движения на дорогах общего пользования.

1. Плавное начало движения и ускорение
Во время начала движения и ускорения расход топлива возрастает. Избегайте резкого нажатия педали акселератора в начале движения и при ускорении. Плавное начало движения и умеренное ускорение способствуют экономии топлива.
2. Поддерживайте экономичную скорость движения: 40–60 км/ч в городе и 80–100 км/ч на автомагистрали. Это позволит еще больше сократить расход топлива.
3. Избегайте ненужного торможения
Соблюдайте дистанцию до впереди идущего транспортного средства и старайтесь избегать частых торможений. Увидев запрещающий сигнал светофора, заблаговременно

1

2

3

4

5

6

7

8

- отпустите педаль акселератора и двигайтесь накатом.
4. При длительной остановке выключайте двигатель.
 5. Старайтесь минимизировать аэродинамическое сопротивление. Открытые окна при движении на высокой скорости значительно увеличивают сопротивление воздушного потока, что ведет к повышению расхода топлива. Поэтому при движении со скоростью свыше 80 км/ч не открывайте окна.
 6. Поддерживайте номинальное давление воздуха в шинах. Регулярно проверяйте давление в шинах. Слишком низкое давление в шинах увеличивает сопротивление качению и приводит к повышению расхода топлива.
 7. Старайтесь использовать кондиционер как можно реже. Он значительно увеличивает нагрузку на двигатель. Используйте кондиционер только в случае необходимости. При движении с низкой скоростью открывайте окна. Для экономии энергии при использовании кондиционера включайте режим рециркуляции.
 8. Уменьшите загрузку автомобиля. Каждый килограмм дополнительной нагрузки увеличивает расход топлива. Убирайте ненужный багаж из автомобиля.
 9. Своевременно проводите техническое обслуживание автомобиля. Поддерживайте автомобиль в хорошем техническом состоянии. Хорошее техническое состояние двигателя не только повышает безопасность движения, но и способствует экономии топлива.
 10. Заранее планируйте оптимальный маршрут. Оптимизируйте маршрут, стараясь избегать транспортных заторов. Это

поможет сэкономить время и снизить расход топлива.

11. Не устанавливайте шины, размерность которых отличается от рекомендованной производителем. Это может привести к увеличению расхода топлива.

Аккуратное вождение

Пристегивание ремнем безопасности — первое условие аккуратного вождения.



Исходя из предположения, что другие участники дорожного движения (пешеходы, велосипедисты и водители других автомобилей) могут быть небрежными и совершать ошибки, вы должны предугадывать их действия и быть готовыми адекватно отреагировать. ◀



Соблюдайте достаточную дистанцию до впереди идущего транспортного средства и не отвлекайтесь за рулем. Отвлечение водителя от управления автомобилем может привести к аварии, травме или смерти. ◀

Вождение в состоянии опьянения



Садиться за руль в состоянии опьянения очень опасно. Даже небольшое количество алкоголя негативно влияет на реакцию, восприятие, внимание человека и его способность оценивать ситуацию. Вождение в нетрезвом виде может стать причиной дорожно-транспортного происшествия с тяжелыми травмами и жертвами. В соответствии с законом о безопасности дорожного движения за вождение в состоянии алкогольного опьянения предусмотрены меры административной и уголовной ответственности. ◀

Преодоление водных преград

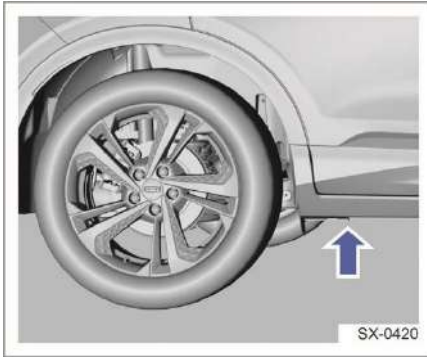

Для предотвращения повреждения автомобиля при преодолении водных преград необходимо учитывать следующее:

1. Перед преодолением водной преграды необходимо проверить глубину. Максимальный уровень воды не должен достигать порога дверей.
2. Двигайтесь с низкой скоростью. В противном случае перед автомобилем может сформироваться волна, в результате чего вода попадет во впускную систему и в другие компоненты автомобиля.
3. Ни в коем случае не останавливайте автомобиль, не двигайтесь задним ходом и не выключайте двигатель на покрытом водой участке.



- После преодоления покрытого водой или грязью участка дороги эффективность торможения снижается и тормозной путь увеличивается. Это повышает вероятность дорожно-транспортного происшествия.
- Не допускайте резкого ускорения и не применяйте резкое торможение после преодоления водной преграды.
- После преодоления участка, покрытого водой, как можно скорее просушите тормозные механизмы, выполнив прерывистое торможение.



- Некоторые узлы и компоненты автомобиля, например двигатель, коробка передач, кузов или электрооборудование, могут быть серьезно повреждены при преодолении водных преград.
- Высота волны, создаваемой встречным автомобилем, может превысить допустимый уровень воды для вашего автомобиля.
- Под водой могут быть скрыты ямы, грязь или камни. Они затрудняют движение по воде.
- Не допускайте движения автомобиля по соленой воде. Соль вызывает коррозию. Любые компоненты, подвергнутые воздействию соленой воды, следует сразу же промыть пресной водой.

После преодоления водной преграды рекомендуется обратиться к авторизованному дилеру Geely для проведения комплексной проверки автомобиля. ◀

Парковка



При завершении поездки на автомобиле с турбированным двигателем обращайтесь внимание на следующие моменты: избегайте резких остановок после движения на высокой скорости снижайте скорость и нагрузку на двигатель постепенно. Перед выключением двигателя дайте ему поработать на холостом ходу в течение 3–5 минут. Это позволит предотвратить повреждение турбонагнетателя из-за отсутствия смазки или перегрева деталей. Избегайте длительной работы двигателя на холостом ходу (более 20 минут). ◀

1

2

3

4

5

6

7

8

Остановка или парковка

Парковать автомобиль следует на ровной и твердой поверхности так, чтобы он не мешал движению других транспортных средств.

При парковке сначала нажмите на педаль тормоза, а затем включите электромеханический стояночный тормоз и переведите рычаг селектора в положение P.



Не оставляйте детей или людей с ограниченными возможностями в автомобиле без присмотра. Они могут выключить стояночный тормоз или переместить рычаг селектора в нейтральное положение, что приведет к движению автомобиля и, как следствие, к травмам или жертвам. ◀

Трехкомпонентный каталитический нейтрализатор

Описание каталитического нейтрализатора

Система выпуска отработавших газов автомобиля оснащается трехкомпонентным каталитическим нейтрализатором, который служит для преобразования окиси углерода (CO), углеводородов (HC), окислов азота (NOX) и других ядовитых веществ, содержащихся в отработавших газах, в углекислый газ, воду и азот.

Неадекватная эксплуатация может привести к повреждению трехкомпонентного каталитического нейтрализатора. Чтобы сократить вероятность повреждения, необходимо соблюдать приведенные ниже рекомендации.



Температура отработавших газов очень высока. Не паркуйте автомобиль на поверхности, покрытой сухой травой или листьями, так как при соприкосновении с компонентами системы выпуска отработавших газов они могут воспламениться. ◀



Пропуски зажигания, снижение мощности, ненормальная вибрация и другие неисправности двигателя могут привести к серьезному повреждению трехкомпонентного каталитического нейтрализатора. ◀



Соблюдайте рекомендации, приведенные в сервисной книжке, и проводите техническое обслуживание у авторизованных дилеров Geely. ◀

Требования к топливу

- Используйте только рекомендованное топливо, см. раздел «Рекомендуемые жидкости и заправочные объемы» в главе 8.
- Не допускайте, чтобы в автомобиле полностью закончилось топливо. Это может вызвать пропуски зажигания в двигателе и повредить трехкомпонентный каталитический нейтрализатор.

Требование к запуску двигателя

- После нескольких неудачных попыток прекратите процесс запуска двигателя: в этом случае необходимо как можно скорее провести диагностику и выполнить ремонт.
- Не пытайтесь многократно нажимать педаль тормоза для облегчения запуска двигателя, когда он не запускается.
- Не пытайтесь запустить двигатель методом толкания или буксировки автомобиля.

Требования к вождению

- Не допускайте перегрузки двигателя или его работы с превышением максимально допустимых оборотов.
- Не выключайте двигатель во время движения.
- Если мощность двигателя снижается во время движения, немедленно проверьте двигатель и при необходимости выполните его ремонт.
- Не снимайте свечи и катушки зажигания при работающем двигателе.
- Избегайте движения по таким дорогам, на которых возможно соприкосновение днища автомобиля с поверхностью грунта.

Предупреждение об опасности отработавших газов

Система контроля токсичности выбросов

- Используйте неэтилированный бензин и рекомендованное к применению моторное масло. Наличие соединений свинца в бензине и примесей в моторном масле может привести к повреждению трехкомпонентного каталитического нейтрализатора.

- Не пытайтесь запустить двигатель автомобиля путем толкания или буксировки автомобиля. В противном случае несгоревшее топливо, поступившее в трехкомпонентный каталитический нейтрализатор, приведет к повреждению нейтрализатора в результате перегрева.

Отработавшие газы

- Если автомобиль находится в гараже с работающим двигателем, не закрывайте ворота гаража. Это может привести к отравлению угарным газом и даже к гибели.
- Ощувив запах отработавших газов в салоне, незамедлительно выявите и устраните причину их проникновения внутрь автомобиля.
- Если немедленно остановить двигатель невозможно, откройте все окна.
- Эксплуатация неисправного двигателя может привести к повреждению трехкомпонентного каталитического нейтрализатора.
- Заметив перебои в работе или затрудненный запуск холодного двигателя, обратитесь к авторизованному дилеру Geely для диагностики.
- При работающем двигателе трехкомпонентный каталитический нейтрализатор нагревается до высокой температуры. Не допускайте соприкосновения или опасного сближения легковоспламеняющихся материалов с корпусом каталитического нейтрализатора.



- Не вдыхайте отработавшие газы. В них содержится окись углерода (газ без цвета и запаха), вдыхание которого может привести к потере сознания и даже смерти.

1

2

3

4

5

6

7

8

Следите за тем, чтобы в системе выпуска отработавших газов не было утечек и неплотных соединений. Регулярно проверяйте выпускную систему. После удара днищем о какой-либо предмет или при появлении постороннего звука со стороны выпускной системы немедленно проведите проверку.

Не допускайте нахождения автомобиля с работающим двигателем в гараже или другом закрытом помещении (кроме въезда в гараж или выезда из него). В противном случае отработавшие газы будут скапливаться в помещении, что очень опасно.

Не допускайте длительной стоянки автомобиля с работающим двигателем. Если это все-таки неизбежно, остановите автомобиль на открытом месте и установите такой режим работы климатической установки, при котором наружный воздух поступает в салон.

Во время движения дверь багажного отделения должна быть закрыта. Если дверь багажного отделения открыта или закрыта неплотно, отработавшие газы могут проникать внутрь автомобиля.

Для надлежащей работы вентиляции на решетке воздухозаборника под ветровым стеклом не должно быть снега, листьев и других посторонних предметов.

Если во время движения вы почувствовали запах отработавших газов в салоне автомобиля, откройте окно и закройте дверь багажного отделения. Незамедлительно выявите и устраните причину проникновения отработавших газов в автомобиль. ◀

Топливная система

Требования к топливу

Заправляйтесь топливом, которое указано на лючке топливного бака.

 В автомобилях, оснащенных каталитическими нейтрализаторами или кислородными датчиками, должен использоваться только неэтилированный бензин. Это минимизирует уровень вредных выбросов и загрязнение свечей зажигания. Только при использовании указанного топлива автомобиль может эксплуатироваться с максимальной эффективностью. ◀

 Использование топлива низкого качества приведет к ухудшению состояния или неисправности топливной системы и системы выпуска отработавших газов и может вызвать детонацию и даже повреждение двигателя. ◀

В случае детонации в двигателе:

1. Обратитесь к авторизованному дилеру Geely.
2. Иногда при ускорении или движении на подъеме можно услышать слабый стук со стороны двигателя. Это не является признаком неисправности.

 Автомобиль не рассчитан на использование топлива с содержанием метанола. Не используйте топливо, содержащее метанол. Оно вызывает коррозию металлических деталей топливной системы, а также повреждает пластмассовые и резиновые детали. Повреждения, вызванные использованием топлива с содержанием метанола, не покрываются гарантией. ◀

Средство для очистки топливной системы

Средство для очистки топливной системы улучшает ходовые качества автомобиля, мощную способность бензина, устраняет отложения в топливных форсунках, впускных клапанах, камере сгорания и топливных трубках, а также предотвращает отложение нагара

в двигателе. Оно также играет вспомогательную роль в поддержании хорошего рабочего состояния двигателя, повышении эффективности сгорания топлива, снижении расхода топлива и продлении срока службы двигателя.

 Используйте только присадки, одобренные компанией Geely. ◀

В ваш регион могут поставляться бензин и реформулированный бензин с кислородосодержащими соединениями (например, диэтиловым эфиром). Мы не рекомендуем использовать эти виды топлива, даже если они соответствуют приведенным выше спецификациям.

 Этот автомобиль не предназначен для использования топлива, содержащего метиловый спирт. Не используйте топливо, содержащее метиловый спирт. Оно вызывает коррозию металлических деталей топливной системы, а также повреждает пластмассовые и резиновые детали. Гарантия не распространяется на повреждения, возникшие в результате использования такого топлива. ◀

Некоторые виды топлива с низким уровнем выбросов могут содержать присадку, повышающую октановое число, которая называется трикарбонил-метилциклопентанил марганца (ММТ). При покупке топлива уточняйте, содержит ли оно ММТ. Мы не рекомендуем использовать топливо, содержащее ММТ. Это сокращает срок службы свечей зажигания и негативно влияет на работу системы нейтрализации отработавших газов, а также может привести к включению контрольной лампы неисправности. Если это произойдет, при первой возможности обратитесь к авторизованному дилеру Geely для устранения неполадок.

Меры предосторожности на АЗС

Бензин легко воспламеняется, а его пары могут взорваться в замкнутом пространстве. ◀

При заправке топливом соблюдайте следующие меры предосторожности:

- выключите двигатель;
- не курите и не используйте открытый огонь;
- не пользуйтесь мобильным телефоном;
- проверяйте тип и качество добавляемого топлива;
- не допускайте перелива топлива;
- не продолжайте дозаправку после отсечки.

Топливозаправочная горловина и заправка топливом

Лючок топливного бака расположен на левой стороне автомобиля. Нажмите на правую часть лючка, чтобы открыть его, когда автомобиль не заперт. Процедура выглядит следующим образом:

1. Остановите автомобиль и выключите двигатель.

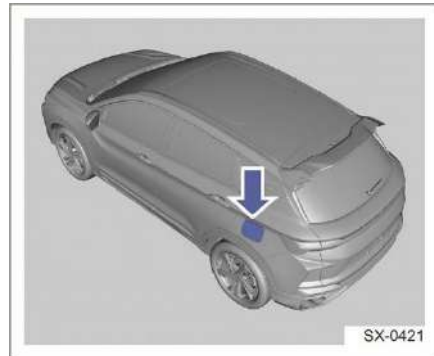

2. Нажмите на правую сторону лючка, чтобы открыть его. За лючком находится крышка топливозаправочной горловины со страховочным тросиком.

1

2

3

4

5

6

7

8

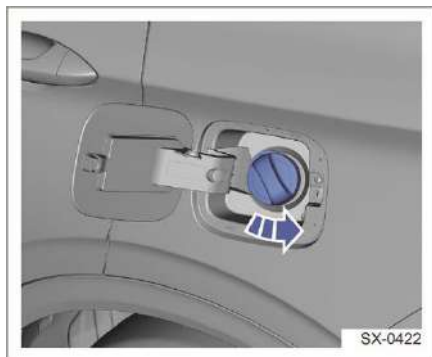

3. Медленно отверните крышку, поворачивая ее против часовой стрелки.

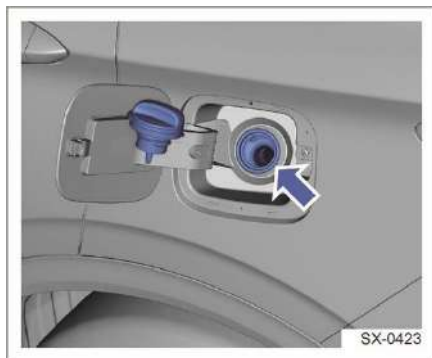

4. После снятия крышку можно повесить за тросик на держателе на лючке.
5. При заправке полностью вставьте заправочный пистолет в заливное отверстие, чтобы предотвратить утечку топлива.
6. После заправки поворачивайте крышку топливозаправочной горловины по часовой стрелке до тех пор, пока не услышите щелчок. Убедитесь, что крышка полностью закрыта.
7. Закройте лючок топливного бака.

 Из соображений безопасности перед заправкой топлива выключайте двигатель. ◀

 Воспламенение паров топлива может привести к серьезным травмам. Соблюдайте инструкции

по заправке топливом на АЗС. Выключайте двигатель во время заправки. Не курите, находясь рядом с топливом или заправкой. Держите бензин подальше от искр, открытого огня и дымящихся предметов. Никогда не оставляйте заправочный пистолет без присмотра во время заправки. Держите детей подальше от заправочного пистолета; не позволяйте детям заправлять автомобиль. ◀

При слишком быстром отворачивании крышки топливозаправочной горловины топливо под давлением может вырваться наружу и попасть на кожу. Если пары топлива воспламятся, вы получите серьезные ожоги. При чрезмерном количестве топлива оно может вытекать из бака. Чаще всего это происходит в жаркую погоду. Медленно отворачивайте крышку топливозаправочной горловины. Если услышите шипящий звук, подождите, пока он не утихнет, и только после этого продолжайте отворачивать крышку. Не допускайте пролива топлива. Следите, чтобы топливо не выливалось из топливного бака вследствие перелива. После отсечки топлива подождите несколько секунд, пока не выключится насос, а затем выньте топливный пистолет. При попадании на лакокрасочное покрытие топливо необходимо удалить как можно скорее. Поворачивайте крышку топливозаправочной горловины по часовой стрелке до тех пор, пока не услышите щелчок. Убедитесь, что крышка полностью закрыта. В противном случае топливо будет испаряться в атмосферу. Из-за этого возрастет расход и вредное воздействие на окружающую среду. После закрывания крышки топливозаправочной горловины убедитесь в том, что страховочный тросик не перекручен, а затем закройте лючок. ◀



Не вытаскивайте топливный пистолет, если в процессе заправки вспыхнет огонь. Обязательно отключите топливоподкачивающий насос или сообщите персоналу АЗС о необходимости прекращения подачи топлива. Немедленно покиньте АЗС. ◀



Во избежание повреждений закрывайте лючок топливного бака только в том случае, если двери автомобиля не заперты. ◀



Для замены крышки горловины на новую необходимо использовать аналогичную оригинальную крышку Geely. Такую крышку можно приобрести в авторизованном дилерском центре Geely. Несоответствующая крышка будет неплотно прикрывать горловину ◀



Проверку и замену шлангов и трубок топливной системы, например шлангов адсорбции и десорбции, вентиляционной трубки, шланга клапана управления адсорбером, вентиляционного шланга и т. д., необходимо выполнять в соответствии с установленными интервалами технического обслуживания ◀

Коробка переключения передач

Автоматическая коробка передач (7DCT)

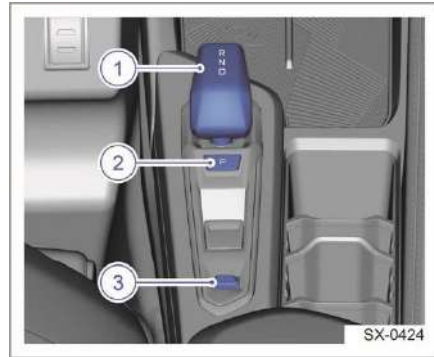

1. Рычаг селектора
2. Выключатель режима парковки (P)
3. Переключатель режимов движения

Информация о передачах

Положения рычага селектора

Запустите двигатель автомобиля и переместите рычаг селектора вперед или назад в одно из следующих положений: R (задний ход), N (нейтраль) и D (движение вперед). Например, если рычаг селектора находится в положении D, переместите его вперед один раз, чтобы выбрать положение N. Когда рычаг селектора автоматически вернется в исходное положение, снова переместите его вперед, чтобы выбрать положение R. Нажмите выключатель P, чтобы включить режима парковки. Чтобы выключить парковочную блокировку (P), нажмите педаль тормоза и один раз переместите рычаг селектора вперед/назад.

1

2

3

4

5

6

7

8

Парковочная блокировка (P)

Чтобы включить режим парковки, нажмите выключатель P.



Не забывайте включать электромеханический стояночный тормоз. Это исключит произвольное движение автомобиля. ◀



Режим парковки (P) можно включить только при неподвижном автомобиле. ◀



Двигатель можно запустить только при включенном режиме парковки (P) или нейтрали (N). ◀



Рычаг селектора находится в положении N. Режим парковки (P) включается автоматически при выключении двигателя.

При соблюдении всех следующих условий на комбинации приборов будет появляться предупреждение о включенном двигателе.

- Автомобиль неподвижен.
- Дверь водителя открыта.
- Ремень безопасности водителя не пристегнут.
- Ни одна педаль не нажата. ◀

Движение назад (R)

Передача заднего хода. Перед включением передачи заднего хода (R) убедитесь, что автомобиль не движется.



Во избежание повреждений включайте передачу заднего хода (R), только когда автомобиль неподвижен, а двигатель работает на холостом ходу. ◀

Нейтральное положение (N)

Когда рычаг селектора находится в этом положении, передача крутящего момента в трансмиссии не происходит, не передается усилие от двигателя на ведущие колеса, а также не обеспечивается торможение двигателем. При переводе селектора из положения N в положение R, если автомобиль неподвижен, а двигатель запущен, необходимо нажать педаль тормоза и кнопку разблокировки на рычаге, а затем переместить селектор вперед один раз.

Чтобы перевести селектор из нейтрали в положение D, нажимать кнопку разблокировки не требуется.



Двигатель можно запустить только при включенном режиме парковки парковочной блокировке (P) или нейтрали (N). ◀



Для перевода рычага селектора из положения N необходимо нажать педаль тормоза. ◀

Движение вперед (D)

Это положение используется для движения вперед. Для перевода селектора из положения D в положение R автомобиль должен стоять неподвижно.



Выключить режим парковки (P) и перевести рычаг селектора в положение R или D можно только при неподвижном автомобиле и включенном двигателе. ◀



Если при работающем двигателе рычаг селектора установлен в положение D или R, отпускание педали тормоза приводит к автоматическому началу движения вперед или назад. ◀

Управление коробкой передач

Парковка

После остановки с целью парковки потяните переключатель EPB вверх и нажмите выключатель режима парковки (P).

Даже во время непродолжительной стоянки не удерживайте педаль тормоза нажатой при рычаге селектора в положении D или R, так как это сокращает срок службы автоматической коробки передач.



Во время движения ни при каких обстоятельствах не нажимайте выключатель режима парковки (P). Это приведет к серьезным механическим повреждениям и потере контроля над автомобилем. ◀

Движение вперед

Запустите двигатель. Для этого должна быть включен режим парковки (P) или нейтраль (N). Затем нажмите педаль тормоза. Переведите рычаг селектора в положение D, отпустите педаль тормоза и плавно нажмите педаль акселератора. Выбор передач переднего хода осуществляется автоматически в соответствии с условиями эксплуатации (движение в стандартных условиях, на подъеме, буксировка и т. д.). ◀

Движение назад

Когда двигатель запущен, а автомобиль неподвижен, нажмите педаль тормоза, переведите рычаг селектора в положение R, отпустите педаль тормоза и выключите стояночный тормоз.

Функция kick-down

Данная функция предназначена для обеспечения максимального ускорения автомобиля. Нажмите педаль акселератора до упора, и коробка передач автоматически выберет пониженную передачу, соответствующую частоте вращения двигателя и скорости автомобиля, для достижения максимального ускорения. Если обороты двигателя достигают максимально допустимого значения для текущей передачи, коробка передач автоматически переключится на повышенную передачу.



Резкое ускорение может привести к заносу автомобиля и потере тяги, особенно при движении по ровной, скользкой дороге. Это может стать причиной потери управления автомобилем и привести к аварии и серьезным травмам.

- Использовать функцию kick-down или резко ускоряться можно только в том случае, если это позволяют дорожные и погодные условия, а также если ускорение и манера вождения не будут представлять опасности для других участников движения.
- Если система ESC выключена, особенно на скользкой дороге, использование функции kick-down повышает вероятность пробуксовки ведущих колес и потери курсовой устойчивости. ◀



При стоянке на уклоне с рычагом селектора в положении D запрещается удерживать педаль акселератора нажатой для предотвращения скатывания автомобиля. Это может привести к перегреву и выходу АКПП из строя. ◀



Запрещается осуществлять движение накатом, когда рычаг селектора находится в нейтральном положении (N). Это может привести к повреждению коробки передач из-за недостаточной смазки. ◀

1

2

3

4

5

6

7

8

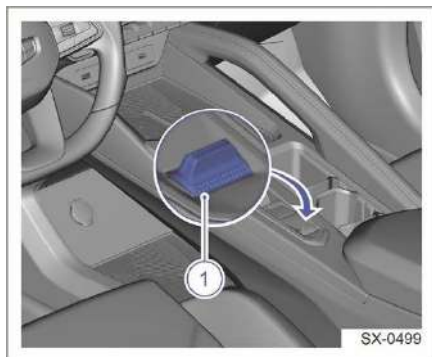

1. Переключатель режимов движения
Для выбора режима движения нажимайте данный переключатель вверх или вниз.

Спортивный режим

В спортивном режиме переключение передач на более высокие происходит с задержкой, а на более низкие — заранее. Это позволяет в полной мере использовать запас мощности двигателя и обеспечить лучшую динамику.

Включение

Нажимайте переключатель режимов движения до тех пор, пока на комбинации приборов не загорится индикатор SPORT.

Экономичный режим

В экономичном режиме переключение передач на более высокие происходит заранее, а на более низкие — с задержкой. Это позволяет уменьшить частоту вращения коленчатого вала двигателя и повысить топливную экономичность.

Включение

Нажимайте переключатель режимов движения до тех пор, пока на комбинации приборов не загорится индикатор ECO.

Интеллектуальный режим

В интеллектуальном режиме система автоматически подстраивается под ваш стиль вождения.

Включение

Нажимайте переключатель режимов движения до тех пор, пока на комбинации

приборов не отобразится индикация интеллектуального режима.

Связь с выбранным режимом движения

Работа других систем зависит от выбранного режима и меняется соответствующим образом при переключении между комфортным, экономичным, спортивным и интеллектуальными режимами.

Например, это относится и к электроусилителю рулевого управления (EPS). Так, усилие на рулевом колесе меняется в зависимости от того, какой режим движения выбран. В меню настроек на комбинации приборов выберите «Переключение режима рулевого управления»:

1. Связь с выбранным режимом движения

При включении этой функции усилие на рулевом колесе будет меняться в зависимости от выбранного режима движения.

2. Индивидуальная настройка

Здесь можно выбрать усилие на рулевом колесе в каждом отдельном режиме.

Динамика автомобиля и расход топлива также меняются в зависимости от режима движения.

Аварийный режим

При возникновении неисправности, которая может привести к повреждению внутренних компонентов автоматической коробки передач или потенциальным рискам для безопасности, блок управления коробкой передач переходит в защищенное состояние и задействует аварийный режим коробки передач.

При включении аварийного режима на комбинации приборов загорается контрольная лампа неисправности двигателя и появляется сообщение «Аварийный режим работы коробки передач».

Аварийный режим обеспечивает безопасность водителя и максимальную защиту автомобиля и автоматической коробки передач, исключая возможность непреднамеренного повреждения трансмиссии. Данный режим также позволяет водителю доехать до безопасного места и вызвать помощь или добраться до авторизованного дилерского центра Geely для проведения ремонта.

Тормозная система и электронные ассистенты

Рабочая тормозная система

Фактическая длина тормозного пути зависит от дорожных условий, массы автомобиля и усилия на педали тормоза. Поддерживайте дистанцию до впереди идущего транспортного средства, чтобы избежать экстренного торможения.



Установка дополнительного оборудования от сторонних производителей может ухудшить эксплуатационные качества автомобиля. Отдавайте предпочтение оригинальной продукции. ◀



Если при нажатии педали тормоза слышен резкий звук трения металла, при первой возможности обратитесь к авторизованному дилеру Geely для устранения неполадок. ◀



Не нажимайте педаль тормоза без необходимости. Это вызывает износ и перегрев тормозных механизмов и увеличивает тормозной путь. ◀



При движении на затяжном или крутом спуске используйте торможение двигателем и не держите педаль тормоза нажатой в течение длительного периода времени. Это может привести к выходу тормозных механизмов из строя. ◀

1

2

3

4

5

6

7

8

Стояночный тормоз

Электромеханический стояночный тормоз (EPB)



Выключатель электромеханического стояночного тормоза расположен перед рычагом селектора.

Принудительное выключение EPB

Когда зажигание включено, нажмите педаль тормоза и выключатель EPB. После полного выключения EPB индикатор стояночного тормоза на комбинации приборов гаснет.

Автоматическое выключение EPB

Запустите двигатель, закройте дверь водителя. Переведите рычаг селектора в положение D, слегка нажмите педаль акселератора. EPB автоматически выключится, а индикатор стояночного тормоза на комбинации приборов погаснет.

Принудительное включение EPB

Когда автомобиль неподвижен, потяните переключатель EPB вверх, а затем отпустите педаль тормоза после включения стояночного тормоза.

 После включения EPB индикатор стояночного тормоза на комбинации приборов загорается красным цветом. Если индикатор не загорается, при первой возможности обратитесь к авторизованному дилеру Geely для устранения неполадок. ◀

Автоматическое включение EPB

- EPB включается автоматически при включении парковочной блокировки.
- После включения стояночного тормоза выключите зажигание. Во избежание непроизвольного движения автомобиля при парковке отпустите педаль тормоза только после включения стояночного тормоза.

Выключение функции автоматического включения EPB (режим мойки автомобиля)

В некоторых особых случаях (например, при мойке автомобиля) функцию автоматического включения электронного стояночного тормоза можно выключить. Для этого нажмите и удерживайте выключатель электронного стояночного тормоза перед тем, как выключить зажигание. Электронный стояночный тормоз задействован не будет.



- Если загорается контрольная лампа неисправности EPB (желтая), это указывает на неисправность электромеханического стояночного тормоза или снижение эффективности его работы. При первой возможности обратитесь к авторизованному дилеру Geely для устранения неполадок.
- В случае неисправности электромеханического стояночного тормоза следует заблокировать задние колеса автомобиля для предотвращения его произвольного перемещения. ◀



Неправильное использование электромеханического стояночного тормоза может привести к дорожно-транспортному происшествию и травмам. Используйте электромеханический стояночный тормоз для снижения скорости движения автомобиля только в экстренных ситуациях. Задействование только задних тормозных механизмов приведет к

значительному увеличению тормозного пути. Обязательно используйте рабочий тормоз. ◀

 При отключении электромеханического стояночного тормоза автомобиль удерживаться на месте не будет. Поэтому во избежание повреждений автомобиля, серьезных травм и несчастных случаев со смертельным исходом никогда не отключайте стояночный тормоз, если автомобиль находится на уклоне. ◀

ФУНКЦИЯ AUTO HOLD

Функция AUTO HOLD помогает водителю начинать движение на подъеме. После отпущения педали тормоза система будет продолжать удерживать автомобиль на месте стояночным тормозом, чтобы дать водителю достаточно времени нажать педаль акселератора для начала движения. За счет этого уменьшается вероятность скатывания автомобиля.

 Однако при высокой нагрузке скатывание автомобиля возможно даже при включенной функции AUTO HOLD. ◀



Включение функции AUTO HOLD

Запустите двигатель, закройте дверь водителя, пристегните ремень безопасности, включите функцию AUTO HOLD и функцию автоматической парковки. Для этого на экране мультимедийной системы выберите Параметры автомобиля → Системы помощи водителю.

Выключение функции AUTO HOLD

1. Для выключения функции AUTO HOLD и функции автоматической парковки на экране мультимедийной системы выберите Параметры автомобиля → Системы помощи водителю.
2. Отстегните ремень безопасности, откройте дверь водителя или выключите двигатель, а затем выключите функцию автоматической парковки. Если снова пристегнуть ремень безопасности, закрыть дверь водителя или запустить двигатель, функция автоматической парковки снова активируется.

Активация и деактивация функции AUTO HOLD

1. Запустите двигатель, закройте дверь водителя, пристегните ремень безопасности, нажмите педаль тормоза, чтобы активировать функцию AUTO HOLD.
2. Чтобы деактивировать функцию, аккуратно нажмите педаль акселератора.

Антиблокировочная система (ABS)

Система ABS предотвращает блокировку колес при экстренном торможении. При запуске двигателя и начале движения производится самодиагностика системы. В это время может быть слышен звук работы электродвигателя или щелчок, а также педаль тормоза может немного менять свое положение. Это нормально.

Использование антиблокировочной системы

Избегайте прерывистого нажатия педали тормоза. Для срабатывания антиблокировочной системы достаточно сильно нажать педаль тормоза. При этом может быть слышен звук работы насоса или электродвигателя антиблокировочной системы, а педаль тормоза может пульсировать. Это нормальное явление.

1

2

3

4

5

6

7

8

Экстренное торможение

Антиблокировочная система тормозов позволяет водителю сохранить контроль над автомобилем во время экстренного торможения. Во многих чрезвычайных ситуациях важнее сохранить управляемость, чем обеспечить эффективное торможение.

Электронная система распределения тормозных сил (EBD)

Система EBD автоматически распределяет тормозное усилие между передними и задними колесами, что позволяет максимально увеличить эффективность торможения при различной нагрузке.

Электронная система контроля курсовой устойчивости (ESC)

Система ESC является своего рода технологией активной безопасности, которая помогает водителю сохранять контроль над автомобилем. Она помогает предотвратить аварию за счет подтормаживания отдельных колес или снижения крутящего момента двигателя, стабилизируя тем самым курсовую устойчивость.

 Однако система ESC не может полностью устранить вероятность потери управляемости на скользкой или мокрой дороге. Соблюдайте осторожность за рулем.

Включение и выключение системы



После запуска двигателя систему ESC можно отключить с помощью переключателя ESC SPORT. Для этого на экране мультимедийной системы выберите Параметры автомобиля → Системы помощи водителю. После выключения системы на комбинации приборов загорается соответствующий индикатор.

 Систему ESC можно отключить в следующих ситуациях, требующих большего тягового усилия:

- при движении по глубокому снегу или рыхлому грунту;
- когда автомобиль застрял (например, в грязи);
- при использовании цепей противоскольжения. ◀

В остальных случаях система ESC должна оставаться включенной. Чтобы снова включить систему ESC, нажмите переключатель еще раз. Индикатор на комбинации приборов погаснет.

Включение системы ESC

Чтобы включить систему, нажмите переключатель ESC SPORT в настройках автомобиля на экране мультимедийной системы. Индикатор выключенного состояния электронной системы контроля курсовой устойчивости на комбинации приборов погаснет.

Когда скорость движения автомобиля достигает 80 км/ч, система ESC включается автоматически.

Гидравлический усилитель тормозов (НВА)

При экстренном торможении НВА увеличивает давление в тормозной системе, способствуя сокращению тормозного пути. Большинство водителей могут вовремя затормозить в опасных ситуациях, но недостаточно сильно нажимают педаль тормоза, поэтому в тормозной системе не создается достаточно высокое давление, необходимое для эффективного торможения.

Во время движения НВА активируется при резком нажатии педали тормоза. НВА повышает давление в тормозной системе для замедления автомобиля в кратчайшие сроки, что особенно важно в экстренной ситуации. После отпущения педали тормоза НВА автоматически отключается и тормозная система возвращается в нормальное рабочее состояние.

 НВА лишь вспомогательная система и не гарантирует полную защиту от столкновений. Поэтому всегда соблюдайте дистанцию до транспортного средства спереди и соблюдайте осторожность за рулем. ◀

Ассистент движения на спуске (HDC)

Автомобиль оснащен системой HDC, которая может автоматически ограничивать скорость движения на спуске, упрощая процесс вождения в таких условиях.



Когда автомобиль движется на спуске со скоростью менее 35 км/ч, включите HDC. Для этого на экране мультимедийной системы выберите Параметры автомобиля → Системы помощи водителю. После включения на комбинации приборов загорается индикатор HDC. Данный ассистент автоматически ограничивает скорость движения автомобиля на спуске и упрощает задачу водителя.

 HDC активируется нажатием соответствующего переключателя на скорости менее 35 км/ч. ◀

При движении на спуске водитель может контролировать скорость при помощи педалей акселератора и тормоза. Диапазон рабочих скоростей системы 8–35 км/ч; если водитель выжимает педаль акселератора для увеличения скорости до максимум 60 км/ч, ассистент временно отключается. Когда скорость движения возвращается в диапазон 8–35 км/ч, он включается снова. Для отключения ассистента повторно нажмите соответствующий переключатель или наберите скорость выше 60 км/ч.

1

2

3

4

5

6

7

8

 Система HDC может временно отключаться из-за перегрева тормозов. На это указывают следующие признаки:

- если ассистент уже включен, индикатор системы на комбинации приборов начинает мигать;
- если ассистент выключен, при попытке включения на комбинации приборов не загорится соответствующий индикатор. ◀

Ассистент трогания на подъеме (HNC)

HNC в течение прибл. 2 секунд после отпускания педали тормоза на уклоне поддерживает прежнее давление в тормозной системе, предотвращая скатывание автомобиля.

 HNC можно активировать только при включенной электронной системе контроля курсовой устойчивости и выключенном стояночном тормозе. ◀

 Никогда не полагайтесь исключительно на систему HNC.

При полной загрузке автомобиля или на очень крутом уклоне, обледенелой или грязной дороге для предотвращения скатывания автомобиля назад следует держать педаль тормоза нажатой. ◀

Включение ассистента трогания на подъеме (HNC)

Данный ассистент активируется автоматически при следующих условиях:

1. При движении на подъеме, когда рычаг селектора находится в положении D или R.
2. После нажатия педали тормоза и полной остановки автомобиля на подъеме.

Выключение ассистента трогания на подъеме (HNC)

Данный ассистент выключается при следующих условиях:

1. При включении нейтрали (N) или режим парковки (P), или когда автомобиль выезжает на ровную дорогу.
2. В случае неисправности системы ESC. При этом на комбинации приборов загорается соответствующая контрольная лампа.

Антипробуксовочная система (TCS)

Антипробуксовочная система (TCS) отслеживает проскальзывание ведущих колес во время начала движения или ускорения и снижает крутящий момент двигателя или активирует соответствующие тормозные механизмы, помогая сохранить курсовую устойчивость и повысить комфорт в движении.

Система включается автоматически. Когда автомобиль трогается с места или ускоряется, система автоматически контролирует степень проскальзывания ведущих колес. Если измеренное значение превышает норму, она снижает передаваемый от двигателя крутящий момент или подтормаживает колеса, чтобы предотвратить пробуксовку. Если измеренное значение не превышает норму, система не вмешивается в процесс управления. В случае возникновения неисправности система TCS выключается. Если требуемый крутящий момент ниже передаваемого от двигателя, система TCS прекращает вмешиваться в процесс управления автомобилем.



При включении зажигания выполняется самодиагностика системы. В это время на комбинации приборов на несколько секунд загорается контрольная лампа ESC OFF, а затем гаснет. В случае возникновения неисправности TCS на комбинации приборов загорается контрольная лампа неисправности ESC желтого цвета. Данная контрольная лампа будет гореть до устранения неисправности. В этом случае при первой возможности обратитесь к авторизованному дилеру Geely для устранения неполадок. ◀

Система помощи при парковке

Парктроник

Парктроник помогает водителю избежать столкновения с объектами при парковке. Датчики в заднем бампере обнаруживают объекты, расположенные на расстоянии до 1,5 метров за автомобилем.

Парктроник является вспомогательной системой и не отменяет необходимости следить за дорожной обстановкой.

- Датчики системы помощи при парковке не могут обнаруживать препятствия под бампером или автомобилем, а также объекты, расположенные слишком близко или далеко от автомобиля.
- Система может не обнаружить детей, пешеходов, велосипедистов или домашних животных.
- Система не может обнаруживать очень тонкие преграды.
- Во избежание причинения серьезных травм людям и материального ущерба всегда следите за окружающей обстановкой. Даже если автомобиль оснащен системой помощи при парковке, водитель должен внимательно следить за наличием препятствий.

Принцип действия системы

Когда в зону обнаружения датчиков попадает препятствие, подается предупреждающий прерывистый звуковой сигнал. Чем чаще сигнал, тем ближе препятствие. Когда до объекта остается менее 30 см, он начинает подаваться непрерывно. В жаркую или сырую погоду расстояние, на котором датчики обнаруживают препятствие, может уменьшиться.

1

2

3

4

5

6

7

8

Включение и выключение системы

Включение

Переведите рычаг селектора в положение R.

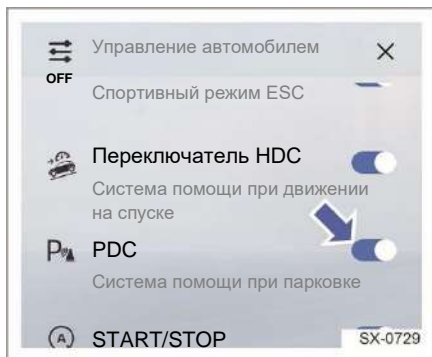

На некоторых моделях систему помощи при парковке необходимо включать в меню «Системы помощи водителю» на экране мультимедийной системы.

Выключение

Переведите рычаг из положения R.

На некоторых моделях систему помощи при парковке необходимо выключать в меню «Системы помощи водителю» на экране мультимедийной системы.

Ситуации, в которых система может не работать должным образом

Обратите внимание, что в следующих ситуациях датчики системы помощи при парковке могут не сигнализировать о наличии препятствий или передавать ложные сигналы.

Невозможность обнаружения препятствий

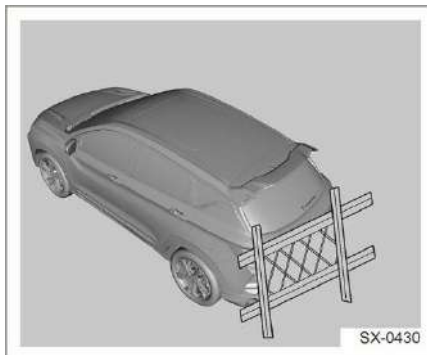

- Датчики системы помощи при парковке не обнаруживают объекты, состоящие из длинных тонких элементов, например стальную проволоку, тросы и сетчатые изгороди.

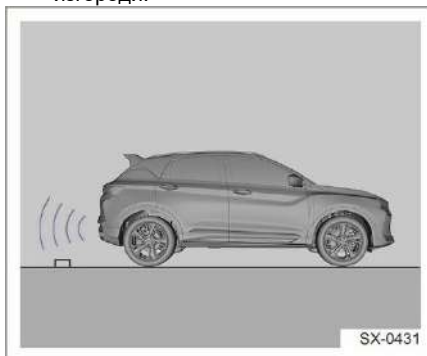

- Датчики системы помощи при парковке не обнаруживают низкие объекты, такие как камни, куски дерева и т. д.

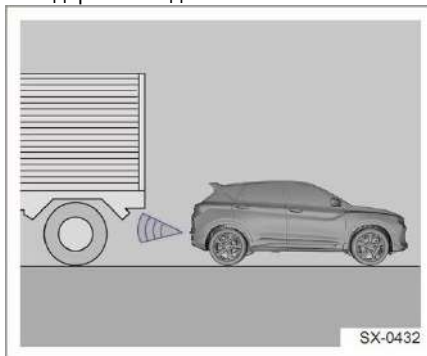

- Датчики системы помощи при парковке не обнаруживают автомобили с высоким шасси.

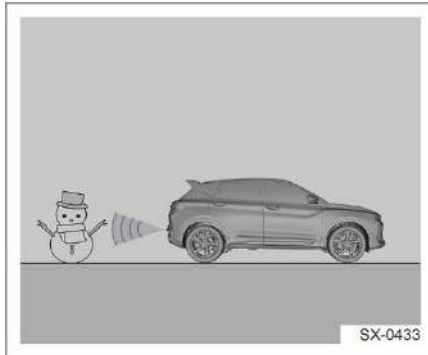

Ложные сигналы о наличии препятствий

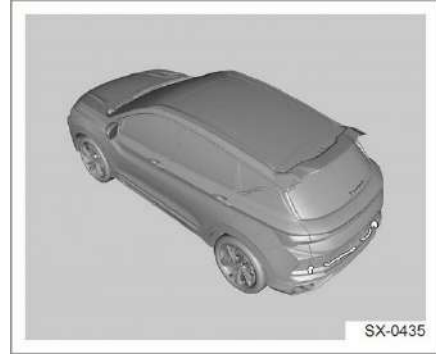

- Датчики системы помощи при парковке не обнаруживают рыхлый снег, ткань, пористые материалы и прочие объекты, поглощающие ультразвуковые волны.

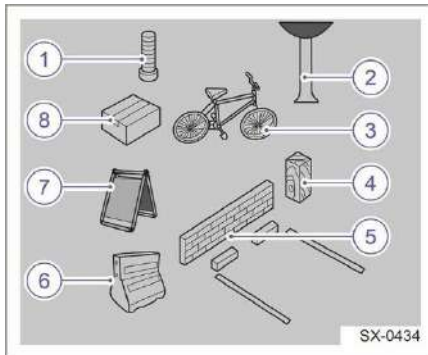

- Система помощи при парковке может подавать ложные сигналы, если на поверхности радарного датчика образуется лед.

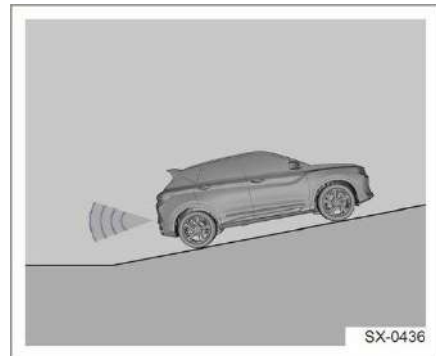

- Датчики системы помощи при парковке не обнаруживают объекты определенной геометрической формы.

1. Столбы
2. Небольшие деревья
3. Велосипеды
4. Угловатые предметы
5. Каменные плиты
6. Объекты, заполненные водой
7. Предупреждающие знаки
8. Картонные коробки

- Система помощи при парковке может подавать ложные сигналы, если автомобиль находится на крутом склоне.

1

2

3

4

5

6

7

8

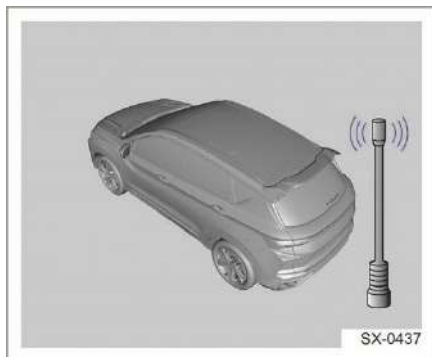

- Система помощи при парковке может подавать ложные сигналы, если автомобиль оснащен высокочастотной радиостанцией или антенна подобного устройства расположена недалеко от автомобиля.

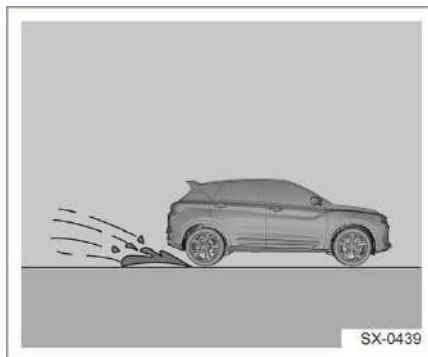

- При движении в снег или дождь. Если система не подает предупреждающий сигнал при приближении к препятствию и это не вызвано ни одной из описанных выше причин, при первой возможности обратитесь к авторизованному дилеру Geely для диагностики автомобиля.

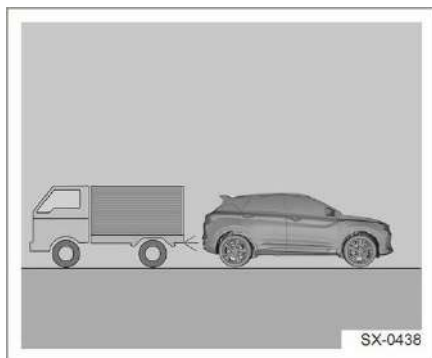

- Система может подавать ложные сигналы, если в непосредственной близости от датчиков раздаются звуковые сигналы, шум работающего двигателя или звук выхлопной системы других автомобилей.

▶ При наличии нескольких препятствий датчики системы помощи при парковке обнаруживают только ближайшее из них. Во время движения следует учитывать, что датчики системы помощи при парковке, расположенные на другой стороне автомобиля, могут обнаружить другие препятствия. ◀

▶ Не используйте мойку высокого давления для очистки поверхности датчиков системы помощи при парковке. Не нажимайте на поверхность датчиков и не подвергайте ее ударам. Такие действия могут вызвать отказ датчиков. ◀

Камера заднего вида

Камера заднего вида помогает водителю контролировать обстановку за автомобилем при движении задним ходом.

⚠ Однако во избежание травм и материального ущерба водитель должен внимательно следить за дорожной обстановкой и не полагаться исключительно на камеру, поскольку она является лишь вспомогательной системой.

- Расстояние, отображаемое на дисплее мультимедийной системы, отличается от фактического.
- Камера заднего вида не может передавать изображение области, расположенной вне поля ее зрения, под бампером или автомобилем.
- В поле зрения камеры заднего вида могут не попадать дети, пешеходы, велосипедисты или домашние животные.
- Никогда не используйте камеру заднего вида при движении задним ходом на большие расстояния и с большей скоростью или в местах, где другие транспортные средства пересекают дорогу в поперечном направлении. ◀

Расположение камеры заднего вида

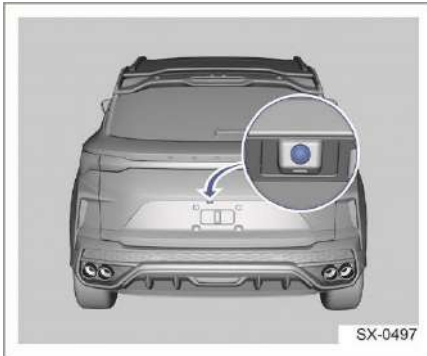

Камера заднего вида расположена на двери багажного отделения. Она имеет ограниченное поле зрения и не может обнаруживать предметы, расположенные вблизи углов кузова или под бампером. Отображаемое изображение будет отличаться в зависимости от направления движения автомобиля или дорожных условий. Расстояние, о котором можно судить по изображению на экране, отличается от фактического.

Направляющие линии

Динамические направляющие линии показывают расчетную траекторию движения автомобиля задним ходом. Их положение меняется в зависимости от угла поворота рулевого колеса. Линии совпадают с фактическим направлением движения автомобиля, что помогает водителю при парковке.

- Чтобы включить или выключить направляющие линии, нажмите соответствующую кнопку.
- Когда направляющие линии включены, кнопка подсвечивается (и наоборот).

Включение и выключение системы

Когда рычаг селектора находится в положении R, на дисплей мультимедийной системы можно вывести изображение с камеры заднего вида.

- При переводе селектора в положение R изображение выводится на дисплей автоматически.
- При переводе селектора из положения R происходит возврат к выбранному ранее интерфейсу.

Сбой подключения камеры заднего вида

При возникновении сбоя подключения камеры заднего вида на дисплее мультимедийной системы появляется соответствующее сообщение. Обратитесь к авторизованному дилеру Geely для диагностики.

1

2

3

4

5

6

7

8

Система кругового обзора*

Система кругового обзора призвана сделать процесс парковки более удобным и безопасным за счет вывода на дисплей изображения области вокруг автомобиля и исключения «слепых» зон. При переводе рычага селектора в положение R на дисплей выводится изображение с видом на автомобиль сверху. После включения парковочной блокировки (P) и при отсутствии каких-либо действий в течение 5 секунд интерфейс системы кругового обзора закрывается.

 Система кругового обзора не отменяет необходимости оценивать дорожную ситуацию вокруг автомобиля перед началом парковки. ◀

 У системы помощи при парковке есть «слепые» зоны, не покрываемые радарными датчиками. Перед началом маневра убедитесь в отсутствии рядом с автомобилем людей, животных и других препятствий.

- Перед использованием данной функции убедитесь, что на парковочном месте нет препятствий, таких как столб, яма, большой камень или тонкое дерево. Система может не обнаружить такие препятствия.
- Поддерживайте датчики и камеры системы помощи при парковке в чистоте. Своевременно очищайте их от снега, пыли и грязи. В противном случае система не сможет работать нормально.
- Во избежание несчастных случаев обращайте внимание на предупреждения системы относительно расстояния до объектов. Если препятствие слишком высокое или слишком низкое, предупреждение может исчезнуть из-за «слепой» зоны датчиков. ◀

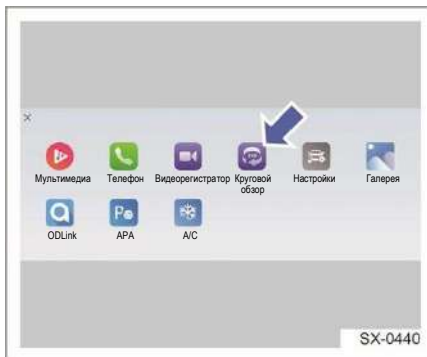

На дисплее мультимедийной системы предусмотрен значок системы кругового обзора.

Камеры системы кругового обзора

Камеры системы кругового обзора расположены над логотипом, на нижней кромке левого и правого наружных зеркал заднего вида, а также на накладке фонаря заднего номерного знака.

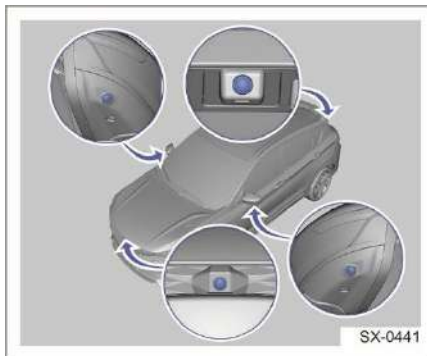

Вход в интерфейс системы кругового обзора

- Чтобы перейти к интерфейсу системы кругового обзора, нажмите значок этой системы на дисплее мультимедийной системы.

- Функции активации системы кругового обзора при маневре: при включении указателя поворота на скорости не более 30 км/ч на дисплей выводится 3D-изображение области в «слепой» зоне слева или справа от автомобиля.
- Интерфейс системы автоматически выводится на дисплей при переводе рычага селектора в положение R.
- Интерфейс системы автоматически выводится на дисплей при обнаружении препятствия передним радарным датчиком.

Выход из интерфейса системы кругового обзора

- Чтобы выйти из интерфейса системы кругового обзора, нажмите значок этой системы на дисплее мультимедийной системы.
- Если система кругового обзора включилась при совершении маневра (когда включена соответствующая функция), она деактивируется автоматически после выключения указателя поворота.
- Система автоматически включается при переводе рычага селектора в положение R и выключается при выборе диапазона D, когда скорость автомобиля превышает 15 км/ч.
- После автоматического включения (рычаг селектора не находится в положении R) система кругового обзора автоматически выключается, когда скорость автомобиля превышает 30 км/ч.

Обзор интерфейса системы кругового обзора

После включения системы кругового обзора на дисплей мультимедийной системы выводится следующий интерфейс.

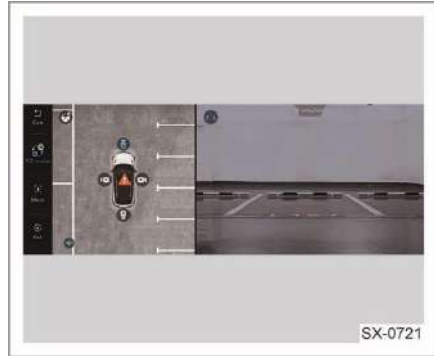

Водитель может коснуться определенной области экрана, чтобы отобразить различные изображения по мере необходимости.

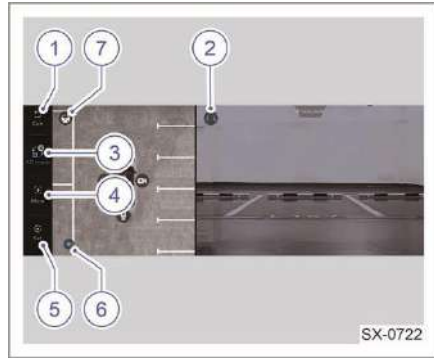

1. Выход
Нажмите, чтобы закрыть интерфейс системы кругового обзора.
2. Направляющие линии
Нажмите для включения или выключения отображения динамических направляющих линий.
3. 2D-/3D-режим
Нажмите для переключения между режимами отображения.
4. Дополнительные режимы отображения
Нажмите для выбора дополнительных режимов отображения.
5. Настройки
Нажмите, чтобы открыть меню настроек системы кругового обзора.

1

2

3

4

5

6

7

8

6. Звуковое предупреждение системы
Нажмите, чтобы включить/выключить звуковое предупреждение.
7. Система автоматической парковки
Нажмите, чтобы перейти к интерфейсу системы автоматической парковки.

Кроме того, вы можете нажимать значки камер, расположенные вокруг изображения автомобиля, чтобы быстро изменить точку обзора.

2D-режим

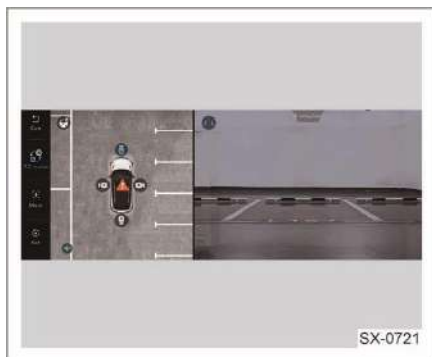

Включите данный режим нажатием соответствующей кнопки в левой части дисплея, чтобы вывести на дисплей изображение области спереди/сзади и слева/справа от автомобиля.

3D-режим

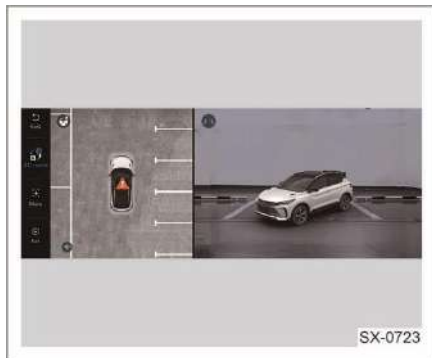

Включите данный режим нажатием соответствующей кнопки в левой части дисплея, чтобы вывести на дисплей 3D-изображение автомобиля.

При использовании системы кругового обзора следите за окружающей обстановкой. Данная технология является системой помощи водителю, но всецело полагаться на нее при управлении автомобилем нельзя. ◀

Дополнительные режимы отображения



Доступно четыре дополнительных режима: вид спереди на 180°, вид сзади на 180°, вид спереди слева/справа и вид сзади слева/справа.

Функция «прозрачный автомобиль»

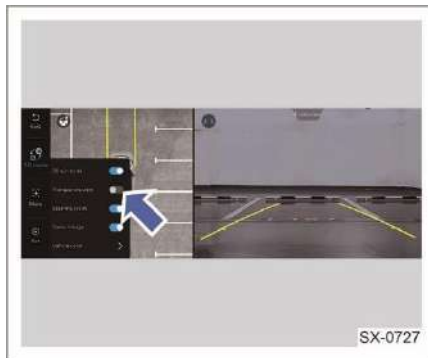

После включения данной функции на дисплей выводится изображение области под автомобилем, благодаря чему водитель может видеть препятствия и точно контролировать положение всех колес. Эта функция полезна при движении в сложных условиях, например при переезде через большие ямы, бордюры и т. д.

Функции активации системы кругового обзора при маневре

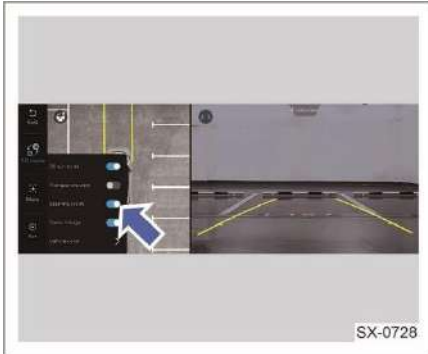

Когда данная функция активирована, при включении указателя поворота на дисплей выводится 3D-изображение области в «слепой» зоне слева или справа от автомобиля.

Круговой обзор в 3D-режиме

Когда двигатель запущен и рычаг селектора установлен в любое положение, кроме R, нажмите значок системы кругового обзора на дисплее мультимедийной системы, чтобы перейти в режим кругового обзора 3D. Просматривать изображения в этом режиме можно в течение 5 секунд и только один раз в один цикл включения и выключения зажигания.

- Если рычаг селектора установлен в положение R, данный режим не включится. Вместо этого на дисплей будут выведены изображение области за автомобилем и интерфейс системы кругового обзора.
- При включении указателя поворота на дисплей выводится трехмерное

изображение области «слепой» зоны слева или права от автомобиля.

Через пять секунд после включения режима кругового обзора 3D на дисплей выводятся изображение области перед автомобилем и интерфейс системы кругового обзора. При переводе рычага селектора в положение R на дисплее появится изображение области за автомобилем. Чтобы незамедлительно выйти из режима кругового обзора 3D, нажмите в левой части экрана. На дисплее появится изображение области перед автомобилем и интерфейс системы кругового обзора.

Система автоматической парковки*

Описание системы

Заезд на парковочное место

Система автоматической парковки выполняет поиск парковочных мест с обеих сторон автомобиля и при обнаружении свободного места информирует водителя о необходимости остановки. После остановки автомобиля водитель должен действовать в соответствии с инструкциями системы. Система автоматической парковки рассчитает траекторию и возьмет на себя рулевое управление, контроль скорости, выбор передач и т. д., чтобы медленно въехать на выбранное парковочное место.

Въезд с парковочного места

Водитель должен запустить двигатель, включить систему и действовать в соответствии с инструкциями. Система автоматической парковки рассчитает траекторию и возьмет на себя рулевое управление, контроль скорости, выбор передач и т. д., чтобы медленно выехать с парковочного места.

Предостережения

Данная система призвана упростить процесс парковки, но не может полностью заменить водителя. Следите за процессом парковки и соблюдайте осторожность!

1

2

3

4

5

6

7

8

Обращайте внимание на окружающую обстановку. Контролируйте скорость автомобиля с помощью педали тормоза и при необходимости активно вмешивайтесь, чтобы прервать или прекратить процесс автоматической парковки.

- У системы помощи при парковке есть «слепые» зоны, не покрываемые радарными датчиками. Перед началом маневра убедитесь в отсутствии рядом с автомобилем людей, животных и других препятствий.
- Радарные датчики системы помощи при парковке не распознают объекты, которые не отражают ультразвуковые волны, или людей в такой одежде.
- Внешние источники окружающего шума могут создавать помехи для системы автоматической парковки, из-за чего датчики могут не обнаруживать некоторые объекты или людей.
- Перед использованием системы автоматической парковки убедитесь, что на парковочном месте нет препятствий, таких как столб, яма, большой камень или тонкое дерево. Система может не обнаружить такие препятствия.
- При автоматической парковке на парковочное место, расположенное параллельно проезжей части, шины могут касаться бордюра. Следите за окружающей обстановкой, контролируйте скорость движения автомобиля и при необходимости вмешивайтесь в процесс.
- Система может не распознать такие препятствия, как проволока, сетчатые изгороди и т. д. Перед парковкой убедитесь в отсутствии таких препятствий на парковочном месте.
- Во избежание несчастных случаев во время парковки обращайте внимание на предупреждения системы относительно расстояния до объектов. Предупреждение может

исчезнуть, если препятствие попадет в слепую зону радарных датчиков. Обычно это происходит, когда объект слишком высокий или слишком низкий и находится очень близко к автомобилю.

- Поддерживайте радарные датчики системы помощи при парковке в чистоте. Своевременно очищайте их от снега, пыли и грязи. В противном случае система не сможет работать нормально.
- Не очищайте широкоугольную камеру и радарные датчики мойкой высокого давления. Используйте слабую струю воды на расстоянии не менее 10 см.
- Во время автоматической парковки на дороге могут присутствовать другие участники дорожного движения. Обращайте внимание на движение транспорта и пешеходов.
- При использовании системы автоматической парковки убедитесь, что расстояние между транспортными средствами на соседних парковочных местах как минимум на 0,8 м больше длины (параллельная парковка) или ширины (перпендикулярная парковка) вашего автомобиля. В противном случае система может не распознать парковочное место.
- Перед использованием системы автоматической парковки убедитесь, что давление воздуха в шинах соответствует норме.

Порядок использования

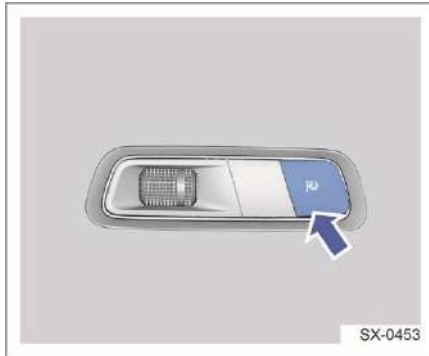

Выключатель системы автоматической парковки расположен на блоке переключателей в левой части передней панели. Кроме того, на дисплее мультимедийной системы доступно приложение данной системы. Ее также можно активировать нажатием соответствующего значка в интерфейсе системы кругового обзора. В процессе автоматической парковки на дисплее мультимедийной системы появляются инструкции.

Прерывание процесса автоматической парковки

В следующих ситуациях процесс автоматической парковки принудительно прерывается. При этом на дисплей мультимедийной системы выводится информация о необходимости водителю взять управления автомобилем на себя.

- Уклон превышает допустимый предел.
- Система автоматической парковки выключается.
- В системе автоматической парковки возникает неисправность.
- Скорость превышает допустимый предел.
- В ЭБУ системы регистрируется код неисправности.
- Превышается предельная продолжительность парковки.
- Количество парковочных маневров превышает предельное значение.

- Количество прерываний процесса парковки превышает предельное значение.
- Нажимается педаль акселератора.
- Система не может выбрать необходимое положение селектора.
- Водитель вмешивается в работу системы.
- Включается круиз-контроль.
- Не удастся выбрать правильную траекторию.
- Парковочное место не соответствует требованиям в отношении свободного пространства.
- Нет объектов, по которым система может определить размеры парковочного места.
- Водитель отстегивает ремень безопасности.
- Водитель открывает дверь.
- Включается электромеханический стояночный тормоз.
- Автомобиль не может двигаться.
- Водитель меняет положение рычага селектора.
- Возникают другие условия прерывания процесса автоматической парковки, которые можно устранить.

В следующих ситуациях процесс автоматической парковки прерывается и на дисплей мультимедийной системы выводится соответствующая информация. Чтобы возобновить процесс автоматической парковки, следуйте инструкциям на экране.

- Нажатие выключателя системы автоматической парковки.
- Открывание какой-либо двери.
- Обнаружение препятствия.
- Возникают другие условия прерывания процесса автоматической парковки, которые можно устранить.

Видеорегистратор*

По периметру кузова автомобиля установлены четыре камеры, в поле зрения которых попадает окружающее пространство. Они регистрируют

1

2

3

4

5

6

7

8

видеоданные, которые в режиме реального времени интегрируются с информацией о скорости движения, положении рычага селектора, педали акселератора и т. д. и сохраняются в памяти системы. Видеорегистратор имеет три основные функции: сбор, хранение и отображение информации на дисплее мультимедийной системы. Видеорегистратор начинает работать и переходит в режим видеозаписи после включения зажигания.

Расположение камер видеорегистратора

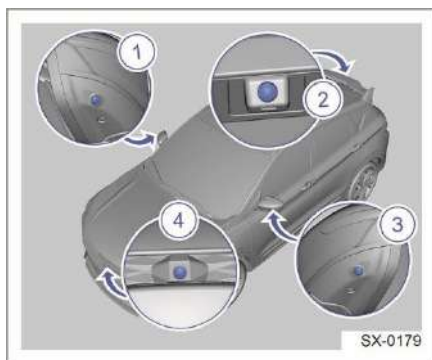

1. Правая камера
2. Задняя камера
3. Левая камера
4. Передняя камера



1. Экстренная видеозапись
2. Фотосъемка в режиме реального времени

Передняя камера видеорегистратора установлена в решетке радиатора. Видеорегистратор начинает работать и переходит в режим видеозаписи после включения зажигания. Он также имеет функции экстренной видеозаписи и фотосъемки в режиме реального времени, выбор которых осуществляется нажатием соответствующей кнопки в интерфейсе видеорегистратора на дисплее мультимедийной системы. Экстренная видеозапись привязана к времени срабатывания. Она начинается за 15 секунд до этого времени и заканчивается через 15 секунд после. Общая продолжительность видео — 30 секунд. Оно сохраняется в памяти и не подлежит перезаписи.

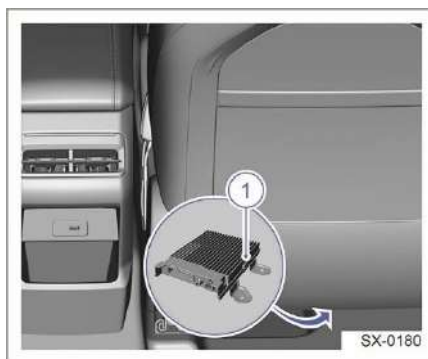

1. Слот для карты памяти

Контроллер видеорегистратора находится под напольным покрытием со стороны сиденья переднего пассажира. Для замены карты памяти поднимите напольное покрытие, чтобы извлечь карту памяти из слота на правой стороне контроллера. Рекомендуется использовать карты памяти на 8–32 Гб.

Интеллектуальные системы помощи водителю

Общие сведения

Фронтальная камера*

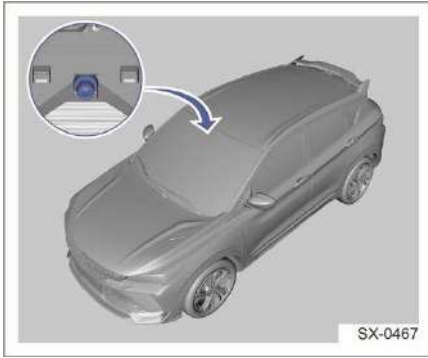

Фронтальная камера устанавливается за ветровым стеклом автомобиля.

Она является основным компонентом адаптивного круиз-контроля (ACC), интеллектуального круиз-контроля (ICC), системы автоматического экстренного торможения (AEB), ассистента удержания в полосе движения (LKA), функции информирования об ограничении скорости (SLIF) и интеллектуальной системы управления дальним светом.

 При ежедневной эксплуатации автомобиля поддерживайте фронтальную камеру и ветровое стекло в чистоте. На эффективность работы связанных с ней систем негативно влияют некоторые погодные условия, например дождь, снег, туман или яркий солнечный свет, а также водяной пар, наледь, листья, птичий помет и т. д., блокирующие обзор.

- В определенных погодных условиях эффективность распознавания фронтальной камеры снижается. Например, в сильный дождь, метель и густой туман. При этом также снижается эффективность работы связанных с ней систем.
- При возникновении неисправности фронтальной камеры на дисплей комбинации приборов выводится

соответствующее сообщение. Обратитесь к авторизованному дилеру Geely для устранения неполадок.

- В целях защиты электронных компонентов фронтальная камера выключается в случае сильного нагрева. При этом на дисплее комбинации приборов появляется соответствующее сообщение. Когда температура камеры опустится до нормальных значений, ее работа автоматически возобновится.
- Если поле зрения фронтальной камеры заблокировано или обзору мешает темнота / яркий солнечный свет, на дисплее комбинации приборов появляется соответствующее сообщение.
- Не изменяйте положение фронтальной камеры, так как это вызовет нарушение ее калибровки. В таких случаях может потребоваться повторная калибровка. ◀

 «Слепота» фронтальной камеры — нормальная реакция в некоторых условиях. Очистите поверхность объектива фронтальной камеры и ветровое стекло, и работа камеры автоматически вернется в норму. Если это не помогает, обратитесь к авторизованному дилеру Geely для устранения неполадок. ◀

Круиз-контроль (CC)

Круиз-контроль позволяет поддерживать постоянную скорость движения автомобиля в диапазоне 30–150 км/ч, не нажимая педаль акселератора.

1

2

3

4

5

6

7

8

 В целях безопасности не используйте круиз-контроль, если движение с постоянной скоростью невозможно. Например, на извилистых дорогах или в интенсивном транспортном потоке. Кроме того, воздержитесь от использования данной системы на мокрой или скользкой дороге. Из-за ухудшения сцепления с таким покрытием может возникать ненужная пробуксовка колес, несущая в себе риск потери контроля автомобиля. Поэтому не используйте круиз-контроль при движении по скользкой дороге. ◀

Установка заданной скорости

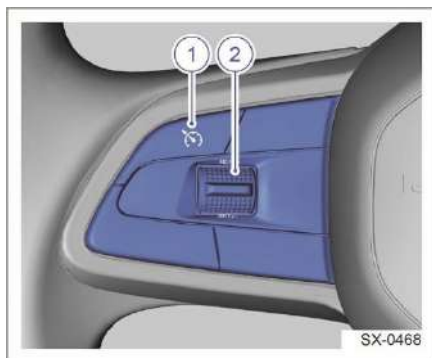

Переключатель круиз-контроля расположен с левой стороны рулевого колеса.

1. Включение/выключение круиз-контроля
Нажмите эту кнопку, чтобы включить или выключить круиз-контроль.
 2. Регулировка скорости
В режиме круиз-контроля данный переключатель используется для изменения поддерживаемой скорости движения, а в режиме ограничения скорости — для регулировки предельного значения.
- RES / +
Нажмите данный переключатель в направлении RES/+, чтобы возобновить движение с ранее заданной скоростью, увеличить скорость движения в режиме круиз-

контроля или значение ограничения скорости.

- SET/-
Нажмите данный переключатель в направлении SET/-, чтобы задать текущую скорость в качестве поддерживаемой, уменьшить скорость движения в режиме круиз-контроля или значение ограничения скорости.

 Если круиз-контроль не используется, но остается включенным, вы можете случайно коснуться переключателя и активировать систему. В этом случае есть вероятность, что вы испугаетесь и потеряете контроль над автомобилем. Поэтому выключайте круиз-контроль, если не собираетесь использовать функцию поддержания постоянной скорости. ◀

Возобновление поддержания ранее заданной скорости

Двигаясь с заданной скоростью в режиме круиз-контроля, нажмите педаль тормоза, чтобы выйти из режима круиз-контроля. Заданная скорость продолжит отображаться на комбинации приборов. Чтобы восстановить движение с этой скоростью, нажмите переключатель в направлении RES/+, когда скорость движения автомобиля превышает 30 км/ч. Чтобы задать текущую скорость движения в качестве поддерживаемой в режиме круиз-контроля, нажмите переключатель в направлении SET/-.

Ускорение в режиме круиз-контроля

Увеличить скорость можно одним из двух способов:

- Нажмите педаль акселератора и наберите требуемую скорость. Затем нажмите переключатель в направлении SET/- и отпустите педаль акселератора, чтобы установить текущую скорость в качестве заданной.

- Если режим круиз-контроля активен, нажмите и удерживайте переключатель в направлении RES/+. Целевая скорость будет увеличиваться с шагом 5 км/ч. Отпустите переключатель, когда будет достигнута желаемая целевая скорость. Если требуется более тонкая регулировка целевой скорости, коротко нажимайте переключатель в направлении RES/+. В этом случае значение будет увеличиваться с шагом 1 км/ч.

 При нажатии и удержании переключателя целевое значение скорости будет изменяться быстрее, чем фактическая скорость движения автомобиля. После отпущения переключателя фактическая скорость будет продолжать изменяться до тех пор, пока не будет достигнуто целевое значение. ◀

Замедление в режиме круиз-контроля

Если режим круиз-контроля активен, нажмите и удерживайте переключатель в направлении SET/-. Целевая скорость будет уменьшаться с шагом 5 км/ч. Отпустите переключатель, когда будет достигнута желаемая целевая скорость. Если требуется более тонкая регулировка скорости, коротко нажимайте переключатель в направлении RES/-. В этом случае значение будет уменьшаться с шагом 1 км/ч.

 При нажатии и удержании переключателя целевое значение скорости будет изменяться быстрее, чем фактическая скорость движения автомобиля. После отпущения переключателя фактическая скорость будет продолжать изменяться до тех пор, пока не будет достигнуто целевое значение. ◀

Обгон при использовании круиз-контроля

Если при активном режиме круиз-контроля требуется совершить обгон, увеличьте скорость движения с помощью педали акселератора. После отпущения педали акселератора автомобиль замедлится до заданной ранее скорости.

Использование круиз-контроля на уклоне

Работа круиз-контроля на уклоне зависит от скорости движения автомобиля, нагрузки и угла уклона. На крутом подъеме достижение заданной целевой скорости может быть невозможным. Во время движения на спуске может потребоваться торможение. При этом при нажатии педали тормоза поддержание скорости в режиме круиз-контроля выключается. То же самое происходит при значительном отклонении фактической скорости от целевой.

Выключение круиз-контроля

Круиз-контроль можно выключить одним из следующих способов:

- переведите рычаг селектора в нейтральное положение (N);
- включите электромеханический стояночный тормоз (EPB);
- нажмите на педаль тормоза — цвет индикатора круиз-контроля сменится с зеленого на серый и круиз-контроль перейдет в режим ожидания;
- нажмите , чтобы полностью выключить круиз-контроль. После этого возобновить движение с заданной ранее скоростью в режиме круиз-контроля не получится.

Очистка памяти круиз-контроля

Целевая скорость автомобиля, сохраненная в памяти круиз-контроля, стирается после полного выключения системы или выключения зажигания.

1

2

3

4

5

6

7

8

Адаптивный круиз-контроль (ACC)*

Адаптивный круиз-контроль (ACC) может изменять скорость движения автомобиля в диапазоне от 0–150 км/ч в зависимости от установленной целевой скорости и расстояния до транспортного средства впереди.

Адаптивный круиз-контроль в основном предназначен для использования при движении по автомагистралям или эстакадам в хороших дорожных условиях. Водитель должен постоянно контролировать автомобиль.

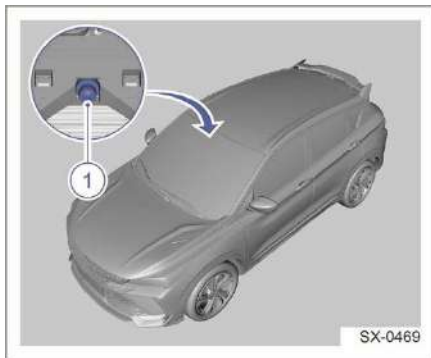

Датчики, используемые адаптивным круиз-контролем:

1. Фронтальная камера

Адаптивный круиз-контроль использует фронтальную камеру для обнаружения транспортного средства впереди и поддержания заданного водителем расстояния до него посредством автоматической регулировки скорости. При этом водитель в любой момент может взять управление на себя.

 Адаптивный круиз-контроль предназначен для повышения комфорта за рулем, а не для предупреждения и предотвращения столкновений в экстренных ситуациях. Водитель должен всегда контролировать дорожную ситуацию и нести полную ответственность за управление транспортным средством. Водитель

должен соблюдать установленные законы и правила дорожного движения. ◀

 Адаптивный круиз-контроль не обнаруживает транспортные средства или объекты, пересекающие проезжую часть. ◀

 Изменение положения автомобиля из-за чрезмерной нагрузки на багажное отделение ухудшит или сделает невозможным распознавание других транспортных средств системой. ◀

 Если другое транспортное средство, движущееся с низкой скоростью, перестойится в вашу полосу, адаптивный круиз-контроль может среагировать слишком поздно. Водитель обязан вовремя затормозить. ◀

 При резком ускорении и приближении к идущему впереди транспортному средству на большой скорости (при очевидной разнице в скорости) водитель должен вовремя затормозить. ◀

 Водитель должен отрегулировать расстояние до транспортного средства впереди в соответствии с дорожными и погодными условиями, а также правильно настроить адаптивный круиз-контроль. В целях безопасности водитель должен всегда быть в состоянии активно управлять автомобилем. ◀

 Водитель обязан соблюдать дистанцию до впереди идущего транспортного средства. ◀

 При движении по крутому спуску системе может быть сложно поддерживать необходимую дистанцию до транспортного средства впереди. В таких условиях будьте особенно осторожны и будьте готовы затормозить в любой момент. Никогда не используйте адаптивный круиз-контроль при большой загрузке автомобиля. ◀

 Адаптивный круиз-контроль может не обнаруживать пешеходов, двухколесные транспортные средства,

трехколесные велосипеды и транспортные средства с грузом неправильной формы. Будьте бдительны за рулем. ◀

 Адаптивный круиз-контроль может не обнаруживать неподвижные или медленно движущиеся транспортные средства и не распознает встречный трафик. Будьте бдительны за рулем. ◀

 Когда адаптивный круиз-контроль включен и автомобиль стоит на месте, система распознает статическое препятствие впереди как транспортное средство и не инициирует начало движения, чтобы избежать столкновения. Помимо прочего, к статическим препятствиям относятся лежащие полицейские, деревья, люди, перила и т. д. ◀

 Адаптивный круиз-контроль не заменяет водителя, а лишь помогает ему в управлении автомобилем. Водитель должен всегда быть осторожен и соблюдать правила дорожного движения. ◀

 Если при работающем адаптивном круиз-контроле нажать педаль акселератора, автомобиль ускорится и управление перейдет к водителю. Система перестанет контролировать автомобиль. ◀

 При входе в поворот и выходе из него цель может выбираться с задержкой или ошибкой. Адаптивный круиз-контроль может активировать тормозные механизмы неожиданно или слишком поздно. ◀

 В некоторых случаях (когда скорость впереди идущего транспортного средства значительно ниже вашей и оно резко выезжает на вашу полосу движения и т. д.) адаптивному круиз-контролю не хватает времени для снижения скорости. В этом случае водитель должен реагировать соответствующим образом. ◀

Если впереди идущее транспортное средство резко затормозит (экстренно), адаптивный круиз-контроль не среагирует вовремя. В этом случае водитель не получит запрос на передачу управления. Потребуется активное торможение. ◀

 В крутом повороте, например на серпантине, адаптивный круиз-контроль не может нормально обнаружить впереди идущее транспортное средство из-за ограничения поля зрения фронтальной камеры, что может привести к непроизвольному ускорению. Водитель должен реагировать соответствующим образом в зависимости от реальных условий. ◀

 Если расстояние между вашим автомобилем и соседней полосой слишком мало (или транспортное средство на соседней полосе находится слишком близко к вашей полосе движения), адаптивный круиз-контроль может среагировать и активировать тормозную систему. ◀

 Когда транспортное средство на соседней полосе перед вами пересекает дорожную разметку вашей полосы движения, адаптивный круиз-контроль может обнаружить его с задержкой. Это может произойти, если таким транспортным средством является, например, мотоцикл или велосипед, а также из-за наличия электромагнитных помех и т. д. В такой ситуации адаптивный круиз-контроль не сможет идентифицировать объект или точно рассчитать расстояние до него. В этом случае система среагирует с задержкой. Водителю потребуется экстренно взять управление на себя. ◀

 Загрязняющие вещества не должны препятствовать обзору фронтальной камеры. В снег, ливень, туман и при воздействии солнечных бликов на фронтальную камеру адаптивный круиз-контроль может отключиться. На комбинации приборов

1

2

3

4

5

6

7

8

отобразится соответствующая информация. ◀



Если на положение фронтальной камеры повлияет вибрация или удар, это ухудшит работу системы. В таком случае может потребоваться повторная калибровка камеры. ◀



В следующих ситуациях водитель должен быть особенно бдителен:

- Если при включенном адаптивном круиз-контроле, когда автомобиль неподвижен, на пути его следования есть пешеходы, дети, животные, двухколесные транспортные средства, трехколесные велосипеды или препятствия, система может их не обнаружить и инициировать начало движения. Это может привести к серьезным травмам. Перед включением адаптивного круиз-контроля водитель должен убедиться в безопасности этого действия, учитывая возможные последствия.
- Если при обгоне включить левый указатель поворота, адаптивный круиз-контроль автоматически ускорит автомобиль и сократит расстояние до впереди идущего транспортного средства. Если впереди нет другого транспортного средства, то при обгоне автомобиль ускорится до заданной скорости.
- Адаптивный круиз-контроль не обнаруживает предметы, которые могут выступать за пределы транспортного средства впереди. При обгоне таких транспортных средств адаптивный круиз-контроль требуется отключить.
- При буксировке прицепа динамические характеристики автомобиля снижаются, как и возможности адаптивного круиз-контроля.
- Из соображений безопасности не используйте адаптивный круиз-контроль в условиях плохой видимости, при движении по склонам и извилистым участкам дорог или по

скользким покрытиям (со снегом, льдом, влагой или водой).

- После информирования водителя системой о необходимости принять управление на себя он должен нажать педаль тормоза для торможения.
- Если на комбинации приборов отображается сообщение с информацией о необходимости водителю взять управление автомобилем на себя, водитель должен незамедлительно сократить дистанцию до транспортного средства впереди.
- Водитель всегда должен быть готов увеличить или уменьшить скорость движения автомобиля.
- Фронтальная камера установлена за ветровым стеклом. Если она покрыта грязью (пылью, листьями и т. д.), нормальная работа круиз-контроля будет нарушена. На комбинации приборов появится соответствующее сообщение. Удалите загрязнения или обратитесь к авторизованному дилеру Geely для диагностики.
- Обзор фронтальной камеры не должен загромождаться другими предметами (например, пылью, листьями и т. п.). Это может привести к нарушению работы адаптивного круиз-контроля.
- Уменьшение дорожного просвета или габаритов автомобиля может повлиять на работу адаптивного круиз-контроля. ◀

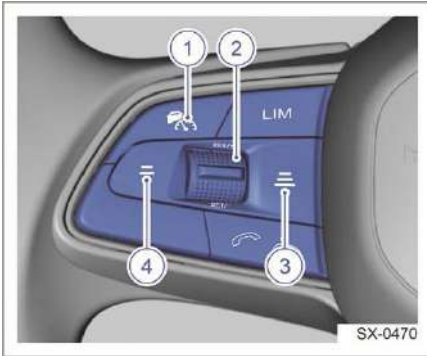

Выключатель адаптивного круиз-контроля находится на левой стороне руля.

1. Выключатель адаптивного круиз-контроля: нажмите данную кнопку, чтобы включить или выключить систему.
2. Регулировка скорости
 - Нажмите данный переключатель в направлении RES/+, чтобы возобновить движение с ранее заданной скоростью, увеличить скорость движения в режиме круиз-контроля или значение ограничения скорости.
 - Нажмите данный переключатель в направлении SET/-, чтобы задать текущую скорость в качестве поддерживаемой, уменьшить скорость движения в режиме круиз-контроля или значение ограничения скорости.
3. Кнопка увеличения расстояния до транспортного средства впереди: нажмите данную кнопку, чтобы увеличить расстояние до впереди идущего транспортного средства в режиме адаптивного круиз-контроля.
4. Кнопка уменьшения расстояния до транспортного средства впереди: нажмите данную кнопку, чтобы уменьшить расстояние до впереди идущего транспортного средства в режиме адаптивного круиз-контроля.



Для активации адаптивного круиз-контроля должны быть выполнены следующие условия.

- Адаптивный круиз контроль включен. Для этого необходимо нажать соответствующий выключатель на левой стороне рулевого колеса.
- Рычаг селектора находится в положении D.
- Двигатель включен.
- Все двери (в том числе багажного отделения) и капот закрыты.
- Автомобиль находится в движении, а педаль тормоза отпущена.
- Тормозная система исправна.
- Фронтальная камера исправна и не загрязнена.
- Система ESC включена.
- Электромеханический стояночный тормоз (EPB) выключен.
- Водитель пристегнут ремнем безопасности. ◀

Выбор системы



Выбрать адаптивный круиз-контроль можно в меню настроек на дисплее мультимедийной системы.

Активация и настройка скорости

1. Активация адаптивного круиз-контроля при неподвижном автомобиле.
 - Включите адаптивный круиз-контроль. На комбинации приборов соответствующий

1

2

3

4

5

6

7

8

индикатор загорится белым цветом.

- Нажмите педаль тормоза или активируйте функцию AUTO HOLD.
 - Нажмите переключатель регулировки скорости в направлении SET/- или RES/+, чтобы активировать режим адаптивного круиз-контроля. В качестве значения целевой скорости отображается «30 км/ч», а цвет индикатора адаптивного круиза на комбинации приборов меняется на зеленый.
 - После этого адаптивный круиз-контроль будет продолжать удерживать автомобиль в неподвижном состоянии после отпускания педали тормоза.
 - Чтобы начать движение в режиме адаптивного круиз-контроля, необходимо снова нажать переключатель в направлении RES/+ или педаль акселератора.
 - Задайте требуемую целевую скорость.
2. Активация адаптивного круиз-контроля в движении.
- Включите адаптивный круиз-контроль. На комбинации приборов соответствующий индикатор загорится белым цветом.
 - Нажмите переключатель регулировки скорости, чтобы активировать режим адаптивного круиз-контроля. Цвет индикатора адаптивного круиза на комбинации приборов меняется на зеленый. Если скорость движения автомобиля ниже 30 км/ч, в качестве целевой по умолчанию устанавливается 30 км/ч. Если скорость движения автомобиля превышает 30 км/ч, то в качестве целевой устанавливается текущая скорость движения.

- Задайте требуемую целевую скорость.

3. Чтобы изменить целевую скорость, нажимайте соответствующий переключатель на левой стороне рулевого колеса. Во время движения по мере изменения относительной скорости автомобиля на комбинации приборов будут отображаться различные состояния расстояния до впереди идущего транспортного средства.



Если впереди идущее транспортное средство выбрано в качестве цели адаптивного круиз-контроля, изображение 1 будет синего цвета. При сокращении дистанции до транспортного средства впереди цвет изображения 1 меняется на желтый, а в случае критического сокращения — на красный, и на дисплее появляется сообщение «Возьмите управление на себя». При нажатии акселератора цвет изображения 1 меняется на серый. Если адаптивный круиз-контроль выходит из строя, изображение 1 не отображается. При неактивном адаптивном круиз-контроле значок 2 горит белым цветом. При активации адаптивного круиз-контроля цвет значка 2 меняется на зеленый. При возникновении неисправности адаптивного круиз-контроля цвет значка 2 меняется на серый.

При неактивном адаптивном круиз-контроле значение 3 целевой скорости отображается черным цветом.

При активации адаптивного круиз-контроля цвет значения 3 целевой скорости меняется на зеленый.

При возникновении неисправности адаптивного круиз-контроля значение 3 целевой скорости не отображается. Кроме того, после включения адаптивного круиз-контроля в качестве значения 3 целевой скорости отображается «—км/ч» черного цвета.

Установка расстояния до транспортного средства впереди

 Ответственность за выбор безопасной дистанции между транспортными средствами лежит на водителе. ◀

Водитель может изменять расстояние до впереди идущего транспортного средства в режиме адаптивного круиз-контроля в зависимости от дорожных условий. Такое расстояние выражено во времени, за которое автомобиль преодолит дистанцию до транспортного средства впереди при текущей скорости движения. Для увеличения или уменьшения расстояния до транспортного средства впереди необходимо нажать соответствующую кнопку на рулевом колесе. Доступно три значения расстояния, выраженные во времени: 1,0, 1,5 и 1,9 секунды. При каждом включении адаптивного круиз-контроля по умолчанию выбирается значение 1,9 секунды.

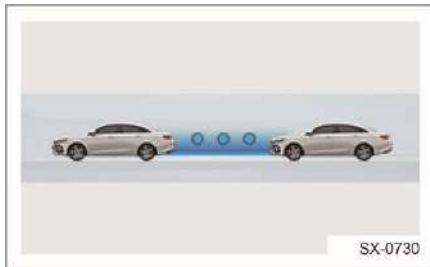

Когда выбрано значение 1,9 с, на интерфейсе комбинации приборов отображаются 3 круга.

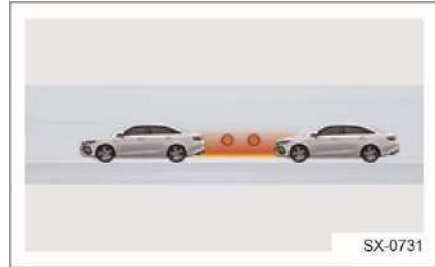

Когда выбрано значение 1,5 с, на интерфейсе комбинации приборов отображаются 2 круга.

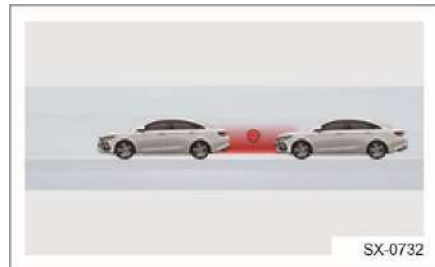

Когда выбрано значение 1,0 с, на интерфейсе комбинации приборов отображается 1 круг.

Изменение скорости движения в режиме адаптивного круиз-контроля

Ускорение в режиме адаптивного круиз-контроля

Увеличить скорость можно одним из двух способов:

- Нажмите педаль акселератора. В это время адаптивный круиз-контроль не участвует в управлении автомобилем, а на комбинации приборов отображается эффект активного ускорения. Контроль над автомобилем возвращается к адаптивному круиз-контролю, когда водитель убирает ногу с педали акселератора.

1

2

3

4

5

6

7

8

- Если круиз-контроль уже включен, чтобы немного увеличить скорость, нажмите переключатель регулировки скорости в направлении RES/+. При каждом нажатии переключателя скорость автомобиля увеличивается на 1 км/ч. При длительном нажатии скорость автомобиля увеличивается с шагом 5 км/ч. Максимально скорость в режиме круиз-контроля можно увеличить до 150 км/ч.

Функция помощи при обгоне

При включении левого указателя поворота во время следования за движущимся впереди транспортным средством в режиме круиз-контроля система инициирует ускорение, чтобы помочь водителю совершить обгон или перестроиться.

Для включения функции помощи при обгоне должны быть выполнены следующие условия.

- Следование за транспортным средством впереди в режиме круиз-контроля.
- Текущая скорость автомобиля превышает 60 км/ч.
- Целевая скорость должна быть достаточно высокой для безопасного обгона.
- Включение левого указателя поворота.

Когда функция помощи при обгоне активна, в следующих ситуациях возможно неожиданное ускорение, что требует от водителя особой осторожности. Будьте бдительны и готовы взять управление на себя в случае резкого изменения дорожных условий.

- Транспортное средство приближается к выходу из поворота в направлении, как при обычном обгоне.
- Замедление транспортного средства впереди до выезда на полосу для обгона.
- Снижение скорости автомобиля на полосе для обгона.

Когда функция помощи при обгоне активна, в следующих ситуациях возможно неожиданное снижение скорости, что требует от водителя особой осторожности. Будьте бдительны и готовы взять управление на себя в случае резкого изменения дорожных условий.

- Скорость транспортного средства на полосе для обгона ниже скорости вашего автомобиля.
- Слишком маленькое расстояние между вашим автомобилем и транспортным средством на полосе для обгона.
- На полосе для обгона параллельно вашему автомобилю появляется транспортное средство с длинным кузовом.



При обгоне маневр выезда на полосу для обгона совершается водителем, а не системой. ◀



Обратите внимание, что эта функция может быть включена не только при обгоне, но и в других ситуациях. Например, при включении указателя левого поворота для смены полосы движения или выезда на другую дорогу. ◀

Режим старт-стоп

Если во время следования за впереди идущим транспортным средством в режиме круиз-контроля оно начинает замедляться и постепенно останавливается, ваш автомобиль также замедляется и останавливается на безопасном от него расстоянии.

- Если впереди идущее транспортное средство возобновляет движение в течение 3 секунд после остановки, работа круиз-контроля возобновляется автоматически.

1

2

3

4

5

6

7

8

- Если транспортное средство впереди возобновляет движение более чем через 3 секунды, для возобновления работы адаптивного круиз-контроля необходимо нажать педаль акселератора или переключатель регулировки скорости в направлении RES/+. Если впереди идущее транспортное средство удаляется от вашего автомобиля на большое расстояние, на комбинации приборов появляется соответствующее изображение и подается звуковой сигнал.
- В режиме старт-стоп адаптивного круиз-контроля максимальное время удержания автомобиля в неподвижном состоянии составляет 3 минуты. После этого активируется EPB и система круиз-контроль выключается.
- Если в режиме старт-стоп адаптивный круиз-контроль выключается, происходит запуск двигателя и водитель должен взять управление автомобилем на себя.

Адаптивный круиз-контроль не идентифицирует неподвижные транспортные средства и не инициирует торможение в случае их появления на траектории движения вашего автомобиля.

 После остановки адаптивный круиз-контроль все еще может инициировать движение автомобиля, что потенциально может привести к дорожно-транспортному происшествию с серьезными или смертельными травмами. ◀

 В следующих ситуациях адаптивный круиз-контроль может неожиданно инициировать ускорение. Будьте предельно внимательны и выполняйте активное торможение.

- Когда во время следования за транспортным средством впереди в режиме круиз-контроля цель переключается на неподвижный объект, система игнорирует его

и продолжает движение со скоростью, заданной водителем.

- Адаптивный круиз контроль инициирует ускорение до заданной скорости, если во время следования за транспортным средством впереди оно пропадет из поля зрения системы в результате поворота на перекрестке. ◀

Замедление в режиме адаптивного круиз-контроля

Если круиз-контроль уже включен, чтобы немного уменьшить скорость, нажмите переключатель регулировки скорости в направлении SET/-. При каждом нажатии переключателя скорость автомобиля уменьшается на 1 км/ч. При длительном нажатии скорость автомобиля снижается с шагом 5 км/ч. Максимально снизить скорость в режиме круиз-контроля можно до 30 км/ч.

Возобновление поддержания ранее заданной скорости

При нажатии педали тормоза или выключателя круиз-контроля на рулевом колесе система выключается. При этом на комбинации приборов продолжает отображаться значение ранее заданной скорости движения. Чтобы возобновить движение в режиме круиз-контроля с этой скоростью, нажмите переключатель регулировки скорости движения в направлении RES/+. После этого автомобиль начнет ускорение до целевой скорости

Отключение адаптивного круиз-контроля

Отключить адаптивный круиз-контроль можно следующими способами.

- Нажмите педаль тормоза, чтобы выйти из режима адаптивного круиз-контроля.
- Нажмите выключатель адаптивного круиз-контроля на рулевом колесе, чтобы выйти из режима адаптивного круиз-контроля.

- Когда система находится в активном состоянии, дважды нажмите выключатель адаптивного круиз-контроля на рулевом колесе, чтобы выключить систему.
- Нажмите и удерживайте выключатель адаптивного круиз-контроля на рулевом колесе, чтобы выключить систему.

Адаптивный круиз-контроль связан с другими системами, такими как электронная система контроля курсовой устойчивости (ESC) / противобуксовочная система. Если какая-либо из этих систем перестает работать, адаптивный круиз-контроль автоматически выключается.

В случае автоматического выключения подается звуковой сигнал, а на комбинации приборов отображается текстовое сообщение. В этом случае водитель должен взять управление на себя.

Возможные причины выключения адаптивного круиз-контроля (список не является исчерпывающим):

- открывание двери водителя;
- отстегивание ремня безопасности водителя;
- пробуксовка колес;
- перегрев тормозных механизмов;
- включение стояночного тормоза;
- обзору фронтальной камеры препятствует снег, дождь, яркий солнечный свет и т. д.

Проблемы обнаружения

Фронтальная камера имеет ограниченную дальность обнаружения. В некоторых случаях фронтальная камера может не обнаруживать транспортное средство или делать это с задержкой.

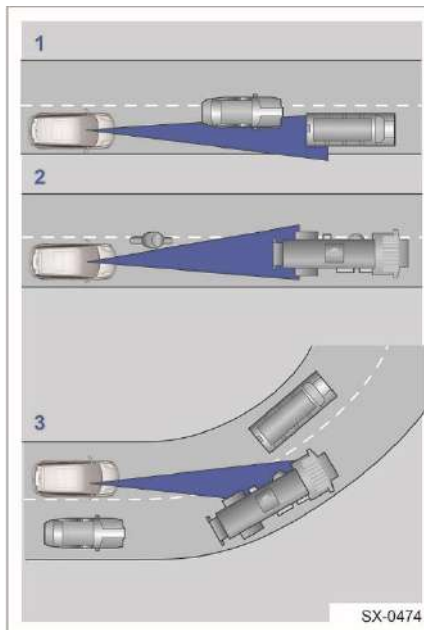

Проблемы с обнаружением могут возникнуть в следующих ситуациях.

1. Слишком медленное перестроение транспортного средства в полосу движения. Система может обнаружить только транспортное средство, которое полностью находится в границах полосы движения автомобиля.
2. Система обнаруживает грузовые автомобили с задержкой.
3. Проблемы с обнаружением транспортного средства впереди могут возникнуть при входе в поворот или выходе из него.

В таких условиях водитель должен быть начеку. Примите экстренные меры и при необходимости временно отключите адаптивный круиз-контроль.

Интеллектуальный круиз-контроль (ИСС)*

Интеллектуальный круиз-контроль (ИСС) может не только контролировать скорость движения автомобиля в диапазоне 0–150 км/ч, но и оказывать поддержку в рулевом управлении. Управление скоростью движения осуществляется в соответствии с целевой скоростью и расстоянием до транспортного средства впереди, заданными в системе. Кроме того, система помогает удерживать автомобиль по центру занимаемой полосы движения в режиме следования за другим транспортным средством.

Интеллектуальный круиз-контроль в основном предназначен для использования при движении по автомагистралям или эстакадам в хороших дорожных условиях. Водитель должен постоянно контролировать автомобиль.

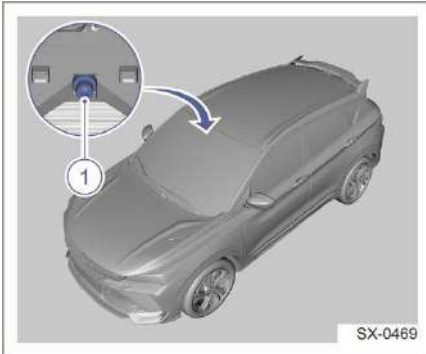

Датчики, используемые интеллектуальным круиз-контролем:

1. Фронтальная камера

Фронтальная камера используется для обнаружения транспортного средства впереди и поддержания заданной водителем дистанции до него посредством автоматической регулировки скорости, а также для распознавания линий дорожной разметки и удержания автомобиля по центру занимаемой полосы движения.

Система обнаруживает линии разметки с обеих сторон от автомобиля и таким образом определяет оптимальное

положение (по центру) в полосе. Если линия дорожной разметки прерывается или не распознается из-за плохого качества, функция удержания автомобиля по центру занимаемой полосы движения выключается. Она возобновляет свою работу, когда система вновь обнаруживает линии дорожной разметки.

Интеллектуальный круиз-контроль предназначен для повышения комфорта за рулем, а не для предупреждения и предотвращения столкновений в экстренных ситуациях. Водитель должен всегда контролировать дорожную ситуацию и несет полную ответственность за управление транспортным средством. Водитель должен соблюдать установленные законы и правила дорожного движения. ◀



Интеллектуальный круиз-контроль не обнаруживает транспортные средства или объекты, пересекающие проезжую часть. ◀



Изменение положения автомобиля из-за чрезмерной нагрузки на багажное отделение ухудшит или сделает невозможным распознавание других транспортных средств системой. ◀



Если другое транспортное средство, движущееся с низкой скоростью, перестойится в вашу полосу, интеллектуальный круиз-контроль может среагировать слишком поздно. Водитель обязан вовремя затормозить. ◀



При резком ускорении и приближении к идущему впереди транспортному средству на большой скорости (при очевидной разнице в скорости) водитель должен вовремя затормозить. ◀



Водитель должен отрегулировать расстояние до транспортного средства впереди в соответствии с дорожными и погодными условиями, а также правильно настроить интеллектуальный круиз-контроль. В целях безопасности водитель должен

1

2

3

4

5

6

7

8

всегда быть в состоянии активно управлять автомобилем. ◀

 Водитель обязан соблюдать дистанцию до впереди идущего транспортного средства. ◀

 При движении по крутому спуску системе может быть сложно поддерживать необходимую дистанцию до транспортного средства впереди. В таких условиях будьте особенно осторожны и будьте готовы затормозить в любой момент. Никогда не используйте интеллектуальный круиз-контроль при большой нагрузке автомобиля. ◀

 Интеллектуальный круиз-контроль может не обнаруживать пешеходов, двухколесные транспортные средства, трехколесные велосипеды и транспортные средства с грузом неправильной формы. Будьте бдительны за рулем. ◀

 Интеллектуальный круиз-контроль может не обнаруживать неподвижные или медленно движущиеся транспортные средства и не распознает встречный трафик. Будьте бдительны за рулем. ◀

 Когда интеллектуальный круиз-контроль включен и автомобиль стоит на месте, система распознает статическое препятствие впереди как транспортное средство и не инициирует начало движения, чтобы избежать столкновения. Помимо прочего, к статическим препятствиям относятся лежащие полицейские, деревья, люди, перила и т. д. ◀

 Интеллектуальный круиз-контроль не заменяет водителя, а лишь помогает ему в управлении автомобилем. Водитель должен всегда быть осторожен и соблюдать правила дорожного движения. ◀

 Если при работающем интеллектуальном круиз-контроле нажать педаль акселератора, автомобиль ускорится и управление перейдет

водителю. Система перестанет контролировать автомобиль. ◀

 При входе в поворот и выходе из него цели могут выбираться с задержкой или не выбираться вовсе. При этом интеллектуальный круиз-контроль может инициировать торможение неожиданно или слишком поздно. ◀

 В некоторых случаях (когда скорость впереди идущего транспортного средства значительно ниже вашей и оно резко выезжает на вашу полосу движения и т. д.) интеллектуальному круиз-контролю не хватает времени для снижения скорости. В этом случае водитель должен реагировать соответствующим образом. ◀

 Если впереди идущее транспортное средство резко затормозит (экстренно), интеллектуальный круиз-контроль не среагирует вовремя. В этом случае водитель не получит запрос на передачу управления. Потребуется активное торможение. ◀

 В крутом повороте, например на серпантине, интеллектуальный круиз-контроль не может нормально обнаружить впереди идущее транспортное средство из-за ограничения поля зрения фронтальной камеры, что может привести к непроизвольному ускорению. Водитель должен реагировать соответствующим образом в зависимости от реальных условий. ◀

 Если расстояние между вашим автомобилем и соседней полосой слишком мало (или транспортное средство на соседней полосе находится слишком близко к вашей полосе движения), интеллектуальный круиз-контроль может среагировать и активировать тормозную систему. ◀

 Когда транспортное средство на соседней полосе перед вами пересекает дорожную разметку вашей полосы движения, интеллектуальный круиз-контроль может обнаружить его

1

2

3

4

5

6

7

8



с задержкой. Это может произойти, если таким транспортным средством является, например, мотоцикл или велосипед, а также из-за наличия электромагнитных помех и т. д. В такой ситуации интеллектуальный круиз-контроль не сможет идентифицировать объект или точно рассчитать расстояние до него. В этом случае система среагирует с задержкой. Водителю потребуется экстренно взять управление на себя. ◀

 Загрязняющие вещества не должны препятствовать обзору фронтальной камеры. В снег, ливень, туман и при воздействии солнечных бликов на фронтальную камеру адаптивный круиз-контроль может отключиться. На комбинации приборов отобразится соответствующая информация. ◀

 Если на положение фронтальной камеры повлияет вибрация или удар, это ухудшит работу системы. В таком случае может потребоваться повторная калибровка камеры. ◀

 В следующих ситуациях водитель должен быть особенно бдителен:

- Когда интеллектуальный круиз-контроль активирован и готов инициировать начало движения при неподвижном автомобиле, водитель должен сначала убедиться в отсутствии впереди пешеходов, детей, животных, двухколесных транспортных средств, трехколесных велосипедов или прочих препятствий.
- Если при обгоне включить левый указатель поворота, интеллектуальный круиз-контроль автоматически ускорит автомобиль и сократит расстояние до впереди идущего транспортного средства. Если впереди нет другого транспортного средства, то при обгоне автомобиль ускорится до заданной скорости.
- Интеллектуальный круиз-контроль не обнаруживает предметы, которые

могут выступать за пределы транспортного средства впереди. При обгоне таких транспортных средств интеллектуальный круиз-контроль требуется отключить. При необходимости водитель должен нажимать педаль тормоза.

- При буксировке прицепа динамические характеристики автомобиля снижаются, как и возможности интеллектуального круиз-контроля.
- Из соображений безопасности не используйте адаптивный круиз-контроль в условиях плохой видимости, при движении по склонам и извилистым участкам дорог или по скользким покрытиям (со снегом, льдом, влагой или водой).
- После информирования водителя системой о необходимости принять управление на себя он должен нажать педаль тормоза для торможения.
- Если на комбинации приборов отображается сообщение с информацией о необходимости водителю взять управление автомобилем на себя, водитель должен сократить дистанцию до транспортного средства впереди.
- Водитель всегда должен быть готов увеличить или уменьшить скорость движения автомобиля.
- Фронтальная камера установлена за ветровым стеклом. Если она покрыта грязью (пылью, листьями и т. д.), нормальная работа круиз-контроля будет нарушена. На комбинации приборов появится соответствующее сообщение. Удалите загрязнения или обратитесь к авторизованному дилеру Geely для диагностики.
- Обзор фронтальной камеры не должен загромождаться другими предметами (например, пылью, листьями и т. п.). Это может привести к нарушению работы интеллектуального круиз-контроля.
- Уменьшение дорожного просвета или габаритов автомобиля может

повлиять на работу интеллектуального круиз-контроля. ◀



При следующих дорожных условиях функция удержания автомобиля по центру занимаемой полосы движения не работает должным образом или совсем. Водитель должен сохранять бдительность.

- На дорогах с чрезмерно малым радиусом поворота.
- На дорогах без дорожной разметки.
- На перекрестках.
- При наличии на дорожном покрытии следов шин.
- На дорогах с переменной шириной полосы движения.
- На дорогах с новой дорожной разметкой, которая сильно отличается от старой.
- Интеллектуальный круиз-контроль может распознавать края дороги (стены, ограждения, бордюры, обочину, траву, швы на асфальте) как дорожную разметку.
- На дорогах с выбоинами, ямами и неровностями.
- Интеллектуальный круиз-контроль не распознает дорожные конусы, функция не работает на ремонтируемых участках.
- Функция удержания в полосе движения не работает при резкой смене освещения, например при въезде в туннель или выезде из него.
- На чрезмерно узких или широких дорогах.
- На серпантинах.
- В плохую погоду при ограниченной видимости. ◀

При проезде перекрестка в режиме следования за транспортным средством впереди существует риск бокового удара. Поэтому водитель должен взять управление на себя.

На выезде на шоссе или автомагистраль интеллектуальный круиз-контроль не может инициировать перестроение на другую полосу. Доступен только адаптивный круиз-контроль.

Интеллектуальный круиз-контроль не может работать в сложных дорожных условиях, например при интенсивном трафике, на дорогах с большим количеством пешеходных переходов, перекрестков, съездов, нечеткой разметкой и т. д. В таких ситуациях водитель должен брать управление автомобилем на себя. Интеллектуальный круиз-контроль работает только в подходящих дорожных условиях. Водитель несет полную ответственность за безопасность движения. ◀



Фронтальная камера устанавливается за ветровым стеклом автомобиля. Имейте в виду, что обзор фронтальной камеры не должен блокироваться загрязняющими веществами или ярким светом. В противном случае система не будет работать. На комбинации приборов может выводиться текстовое сообщение с информацией о необходимости протереть область ветрового стекла перед фронтальной камерой или избегать темных мест и прямых солнечных лучей. «Слепота» фронтальной камеры — это своего рода нормальная защита и напоминание в определенных ситуациях. Водители могут избегать темноты и прямого света, не блокируя поле зрения камеры.

Если водитель в течение длительного времени не удерживает рулевое колесо надлежащим образом, может появиться предупреждение о том, что рулевое управление может выйти из-под контроля. В это время от водителя требуется крепко взяться за руль. ◀

Выбор системы



Выбрать адаптивный круиз-контроль можно в меню настроек на дисплее мультимедийной системы.

Активация системы

Выключатель интеллектуального круиз-контроля находится на левой стороне руля.

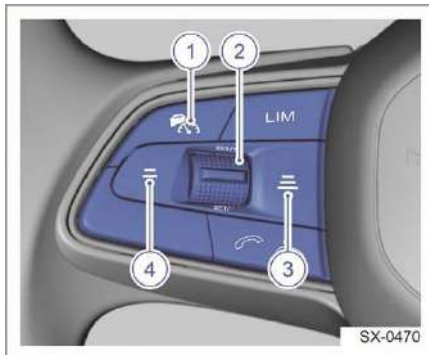

1. Выключатель интеллектуального круиз-контроля: нажмите данную кнопку, чтобы включить или выключить систему.

2. Регулировка скорости

- Нажмите данный переключатель в направлении RES/+, чтобы возобновить движение с ранее заданной скоростью, увеличить скорость движения в режиме круиз-контроля или значение ограничения скорости автомобиля.

- SET/-

Нажмите данный переключатель в направлении SET/-, чтобы задать текущую скорость в качестве поддерживаемой, уменьшить скорость движения в режиме круиз-контроля или значение ограничения скорости автомобиля.

3. Кнопка увеличения расстояния до транспортного средства впереди: нажмите данную кнопку, чтобы увеличить расстояние до впереди идущего транспортного средства в режиме интеллектуального круиз-контроля.

4. Кнопка уменьшения расстояния до транспортного средства впереди: нажмите данную кнопку, чтобы уменьшить расстояние до впереди идущего транспортного средства в режиме интеллектуального круиз-контроля.

 Для активации интеллектуального круиз-контроля должны быть выполнены следующие условия.

- Нажмите выключатель интеллектуального круиз-контроля.
- Рычаг селектора находится в положении D.

1

2

3

4

5

6

7

8

- Двигатель включен.
- Все двери (в том числе багажного отделения) и капот закрыты.
- Автомобиль находится в движении, а педаль тормоза отпущена.
- Тормозная система исправна.
- Фронтальная камера исправна и не загрязнена.
- Система ESC включена.
- Электромеханический стояночный тормоз (EPB) выключен.
- Водитель пристегнут ремнем безопасности. ◀

1. Активация интеллектуального круиз-контроля при неподвижном автомобиле.

- Нажмите выключатель интеллектуального круиз-контроля на рулевом колесе, индикатор состояния системы на комбинации приборов загорится белым цветом.
- Нажмите педаль тормоза или активируйте функцию AUTO HOLD.
- Чтобы изменить целевую скорость, нажимайте соответствующий переключатель на левой стороне рулевого колеса.
- После этого интеллектуальный круиз-контроль будет продолжать удерживать автомобиль в неподвижном состоянии после отпускания педали тормоза.
- Чтобы начать движение в режиме интеллектуального круиз-контроля, необходимо снова нажать переключатель в направлении RES/+ или педаль акселератора.

2. Активация интеллектуального круиз-контроля в движении.

- Нажмите выключатель интеллектуального круиз-контроля на рулевом колесе, индикатор состояния системы на комбинации приборов загорится белым цветом.
- Чтобы изменить целевую скорость, нажимайте соответствующий

переключатель на левой стороне рулевого колеса.

Когда автомобиль следует за впереди идущим транспортным средством на низкой скорости, линии разметки могут временно пропадать из поля зрения камеры. В этой ситуации система может контролировать положение автомобиля в полосе, ориентируясь на транспортное средство впереди. При этом водитель всегда должен быть начеку.



Транспортное средство впереди 1: отображается серым цветом, когда интеллектуальный круиз-контроль выключен; отображается синим цветом, когда интеллектуальный круиз-контроль включен; отображается желтым или красным цветом, когда интеллектуальный круиз-контроль выключен, а впереди идущее транспортное средство находится слишком близко к вашему автомобилю.

Индикатор состояния системы 2: горит белым цветом, когда интеллектуальный круиз-контроль выключен; горит зеленым цветом, когда интеллектуальный круиз-контроль и функция удержания автомобиля по центру занимаемой полосы движения включены; если функция удержания автомобиля не доступна, значок рулевого колеса горит желтым цветом; в случае сбоя интеллектуального круиз-контроля индикатор горит серым цветом.

Целевая скорость 3: когда интеллектуальный круиз-контроль выключен, значение целевой скорости 3 отображается черным цветом;

1

2

3

4

5

6

7

8

когда интеллектуальный круиз-контроль включен, значение целевой скорости 3 отображается зеленым цветом; по умолчанию после включения системы отображается значение «— —» черным цветом. Транспортное средство впереди 4/5: когда интеллектуальный круиз-контроль выключен, отображается серым цветом; когда интеллектуальный круиз-контроль включен, отображается белым цветом; не отображается при сбое системы.

Полоса движения 6: когда интеллектуальный круиз-контроль выключен, полоса слабо подсвечивается, а когда включен, подсвечивается более ярко.

Дорожная разметка 7: когда система не обнаруживает дорожную разметку, она не отображается; когда функция удержания в полосе не активна, разметка отображается серым цветом, а когда активна — синим; при приближении к разметке она меняет цвет на красный. Траектория разметки может определяться неточно из-за ограниченных характеристик датчика. Например, на прямой дороге показывается изогнутая разметка.

Режим регулирования скорости движения

Регулировка скорости движения и поддержание заданного расстояния до транспортного средства в режиме интеллектуального круиз-контроля спереди осуществляются в соответствии с настройками адаптивного круиз-контроля. То же самое относится к предупреждениям системы. Подробную информацию см. в разделе, посвященном адаптивному круиз-контролю.

Замедление в поворотах

- На дорогах с нечеткой разметкой (например, ночью / в дождливую и снежную погоду) функция замедления в поворотах может не активироваться. Водителю необходимо обращать внимание на дорожные условия и брать на себя управление автомобилем.
- Эффективность работы функции замедления в поворотах зависит от состояния разметки и возможностей распознавания. Не исключены ложные срабатывания. Поэтому водителю необходимо постоянно контролировать автомобиль.

При входе в поворот, когда на дороге есть четкая разметка, интеллектуальный круиз-контроль снижает скорость соответствующим образом.

Функция удержания автомобиля по центру занимаемой полосы движения

Когда интеллектуальный круиз-контроль включен, он может распознавать дорожную разметку с двух сторон от автомобиля и удерживать его по центру занимаемой полосы движения. При этом изображение полосы движения на комбинации приборов подсвечивается.

В случае невозможности распознавания разметки с одной или двух сторон функция удержания автомобиля по центру занимаемой полосы движения выключается. При этом индикатор интеллектуального круиз-контроля продолжает гореть зеленым, а цвет значка рулевого колеса меняется на оранжевый; если адаптивный круиз-контроль вновь распознает дорожную разметку с обеих сторон, функция удержания автомобиля по центру занимаемой полосы движения автоматически возобновляет работу. При этом цвет значка рулевого колеса меняется на зеленый.

Когда автомобиль следует за впереди идущим транспортным средством на низкой скорости, линии разметки могут временно пропадать из поля зрения камеры. В этом случае система будет осуществлять контроль автомобиля в полосе в соответствии с траекторией движения впереди идущего транспортного средства. Таким образом, функционал интеллектуального круиз-контроля будет сохранен в полной мере. При этом водителю необходимо внимательно следить за трафиком по сторонам от автомобиля.

Предупреждение о необходимости держать руки на рулевом колесе



Для работы интеллектуального круиз-контроля необходимо, чтобы обе руки водителя находились на рулевом колесе. Если убрать руки с рулевого колеса на определенный период времени, на комбинации приборов появится предупреждение с информацией о необходимости держать руль обеими руками. Если водитель проигнорирует предупреждение два раза подряд, интеллектуальный круиз-контроль прекратит свою работу.

Если водитель в течение длительного времени не удерживает рулевое колесо надлежащим образом, может появиться предупреждение о том, что рулевое управление может выйти из-под контроля. В это время от водителя требуется крепко взяться за руль.

Проблемы обнаружения

Фронтальная камера имеет ограниченную дальность обнаружения. В некоторых случаях фронтальная камера может не обнаруживать транспортное средство или делать это с задержкой.

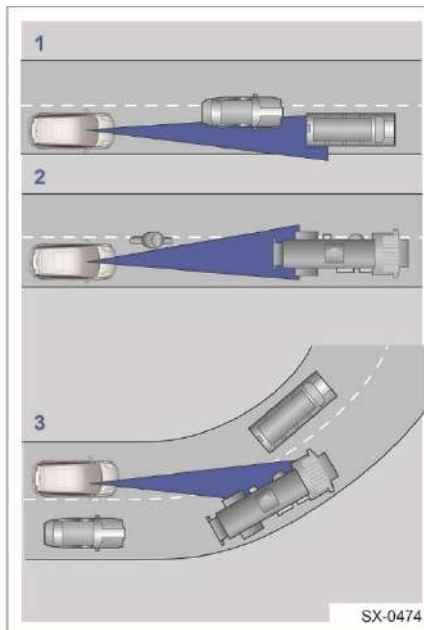

Проблемы с обнаружением могут возникнуть в следующих ситуациях.

1. Слишком медленное перестроение транспортного средства в полосу движения. Система может обнаружить только транспортное средство, которое полностью находится в границах полосы движения вашего автомобиля.
2. Система обнаруживает грузовые автомобили с задержкой.
3. Проблемы с обнаружением транспортного средства впереди могут возникнуть при входе в поворот или выходе из него.

В таких условиях водитель должен быть начеку. Примите экстренные меры и при необходимости временно отключите интеллектуальный круиз-контроль.

Проблемы с обнаружением разметки могут возникнуть в следующих ситуациях.

1. Разметка не отвечает национальным стандартам и не может быть распознана.
2. Разметка не распознается из-за низкого контраста с дорожным полотном.
3. Разметка не распознается, т. к. покрыта пылью, водой, снегом и т. д.
4. В дождь и снег следы колес и торможения могут распознаваться как дорожная разметка.
5. Границы дорог, бордюры и т. д. могут распознаваться как дорожная разметка.
6. Тень на дорожном полотне, например от ограждений, может распознаваться как дорожная разметка.

Ассистент движения по полосе (LKA)*

Ассистент движения по полосе (LKA) включает в себя функции предупреждения о пересечении линии разметки (LDW), предотвращения выхода из занимаемой полосы движения (LDP) и помощи удержания в полосе (LKS). Для определения линий разметки и расчета расстояния от них до автомобиля используется фронтальная камера. Когда автомобиль начинает отклоняться от занимаемой полосы, система выполняет корректирующее действие рулевым колесом, чтобы предотвратить пересечение дорожной разметки, или напоминает водителю о необходимости удержания автомобиля в пределах занимаемой полосы. Ассистент движения по полосе работает, когда скорость движения автомобиля составляет 60–180 км/ч, а линии разметки четко распознаются. Эта функция помогает при движении по скоростным автомагистралям или шоссе.

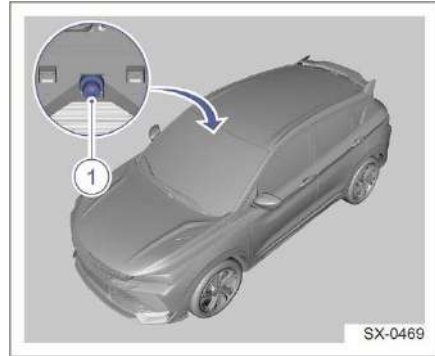

Датчики, используемые системой LKA:

1. Фронтальная камера

Функции

Предупреждение о выезде из занимаемой полосы (LDW)

Функция LDW предупреждает водителя, когда автомобиль начинает отклоняться от занимаемой полосы движения без включения указателя поворота или уже вышел за ее пределы.

Функция предотвращения выхода из занимаемой полосы движения (LDP)

Когда автомобиль приближается к линии дорожной разметки и существует риск ее пересечения, функция LDP помогает водителю вернуть автомобиль обратно в полосу движения, совершая корректирующее действие рулевым колесом.

Функция помощи удержания в полосе (LKS)

Функция LKS помогает водителю поддерживать автомобиль в центре занимаемой полосы движения, совершая корректирующие действия рулевым колесом.

Функция LKS работает только в том случае, если линии разметки с обеих сторон от автомобиля могут быть распознаны системой.



Ассистент движения по полосе является вспомогательной системой, эффективность и возможность работы которой зависит от условий

1

2

3

4

5

6

7

8

движения, освещения, погоды и состояния дороги. Водитель всегда несет полную ответственность за безопасность движения и соблюдения применимых законов и правила дорожного движения. ◀



Ненормальное давление в шинах, неправильные углы установки колес, несовместимые шины и т. д. могут привести к сбоям в работе системы LKA. Не пользуйтесь данным ассистентом при наличии указанных выше проблем. ◀



В следующих дорожных условиях система LKA может не работать должным образом. Водитель должен сохранять бдительность.

- На дорогах с чрезмерно малым радиусом поворота.
- На дорогах без дорожной разметки.
- На перекрестках.
- При наличии на дорожном покрытии следов шин.
- На дорогах с переменной шириной полосы движения.
- На дорогах с новой дорожной разметкой, которая сильно отличается от старой.
- Система может распознавать края дороги (стены, ограждения, бордюры, обочину, траву, швы на асфальте) как дорожную разметку и использовать эти данные для реализации функции удержания автомобиля по центру занимаемой полосы движения. Следовательно, возможно отклонение от реальной серединой полосы и определяемой системой.
- На дорогах с выбоинами, ямами и неровностями.
- Система не распознает дорожные конусы, не работает на ремонтируемых участках.
- Система не работает при резкой смене освещения, например при въезде в туннель или выезде из него.
- На чрезмерно узких или широких дорогах.
- На серпантинах.
- В плохую погоду при ограниченной видимости. ◀

Активация системы



Чтобы включить ассистент движения по полосе, на дисплее мультимедийной системы выберите Параметры автомобиля → Вождение с использованием вспомогательных систем → Интерфейс ассистента движения по полосе.

Выбор системы

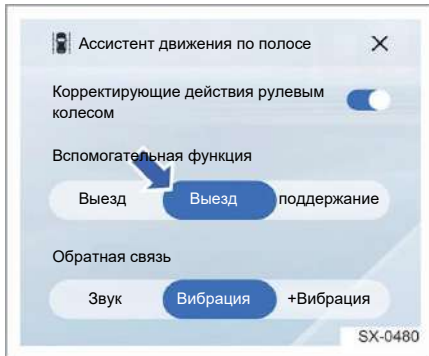

В интерфейсе ассистента движения по полосе на дисплее мультимедийной системы можно выбрать вспомогательные функции.

- Предупреждение о выезде: включена только функция предупреждения о выезде из занимаемой полосы движения (LDW).
- Предотвращение выезда: включены функции предотвращения выезда из занимаемой полосы движения (LDP) и предупреждения (LDW).
- Удержание по центру: включены функции удержания автомобиля в центре занимаемой полосы движения (LCC) и предупреждения о выезде из занимаемой полосы (LDW).

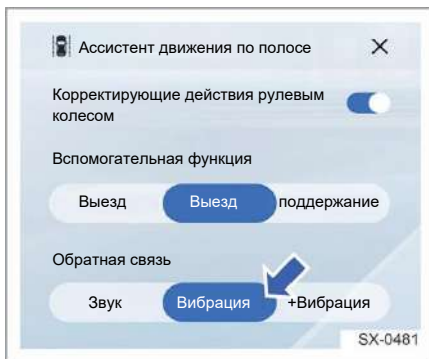

В интерфейсе ассистента движения по полосе на дисплее мультимедийной

системы можно выбрать режим обратной связи.

- Звук: предупреждение осуществляется подачей звукового сигнала.
- Вибрация: предупреждение осуществляется путем активации вибрации рулевого колеса.
- Звук + вибрация: предупреждение осуществляется посредством активации рулевого колеса и подачей звукового сигнала.



При выборе пункта «Вибрация» при настройке типа предупреждения, система может не инициировать эффект вибрации рулевого колеса, чтобы повысить эффективность работы функции предотвращения выхода из / удержания автомобиля по центру занимаемой полосы движения. ◀

Интерфейс ассистента движения по полосе



Траектория разметки может определяться неточно из-за ограниченных характеристик датчика. Например, на прямой дороге показывается изогнутая разметка. ◀

Информация о состоянии системы LKA отображается на комбинации приборов.



1

2

3

4

5

6

7

8

Когда система LKA включена, индикатор состояния 1 горит зеленым цветом.

В случае возникновения неисправности системы цвет индикатора состояния системы 1 меняется на красный. Если система не обнаруживает дорожную разметку, линии 2 не отображаются.

Когда система LKA выключена, линии разметки 2 отображаются серым цветом.

Когда система LKA находится в режиме ожидания, линия разметки 2 отображаются белым цветом.

Когда система LKA подает предупреждение, линии разметки 2 отображаются красным цветом.

Когда система LKA вмешивается в работу рулевого управления для совершения корректирующего действия рулевым колесом, линии разметки 2 отображаются синим цветом.

Предупреждение о необходимости держать руки на рулевом колесе



Для работы системы LKA необходимо, чтобы обе руки водителя находились на рулевом колесе. Если убрать руки с рулевого колеса на определенный период времени, на комбинации приборов появится предупреждение с информацией о необходимости держать руль обеими руками.

Если после двух предупреждений подряд водитель не возвращает руки на рулевое колесо, система отключается. Ее работа

возобновится, когда водитель возьмет рулевое колесо обеими руками.

Если водитель в течение длительного времени не удерживает рулевое колесо надлежащим образом, может появиться предупреждение о том, что рулевое управление может выйти из-под контроля. В это время от водителя требуется крепко взяться за руль.

Система автоматического экстренного торможения (АЕВ)*

Отслеживая расстояние до транспортного средства впереди и относительную скорость, система автоматического экстренного торможения помогает водителю избежать столкновения или смягчить его последствия, когда педаль тормоза нажимается слишком поздно или недостаточно сильно.

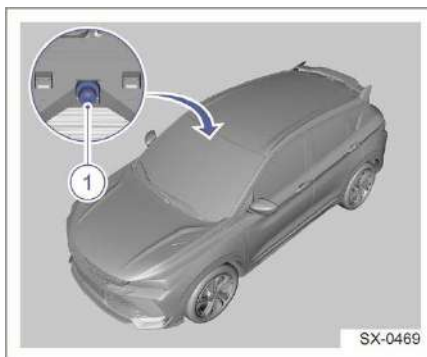



Датчики, используемые в системе автоматического экстренного торможения (АЕВ):

1. Фронтальная камера





Ни одна автоматическая система не может гарантировать 100%-ю нормальную работу в любых обстоятельствах. Поэтому не направляйте автомобиль намеренно на людей или объекты для проверки работоспособности FCW/AEB. Это может привести к несчастным случаям и человеческим жертвам. ◀

 Эта система является только вспомогательной функцией и не может обнаруживать всех пешеходов, велосипедистов или транспортные средства во всех ситуациях. Водитель всегда несет ответственность за обеспечение безопасности движения и соблюдение всех правил. ◀

 Система предупреждает водителя об опасности и при необходимости оказывает помощь в торможении. Водитель всегда должен сохранять бдительность за рулем и соблюдать действующие законы и правила дорожного движения. ◀

 Из соображений безопасности система не может работать, если водитель не пристегнут ремнем безопасности. ◀

 Обычно система AEB работает в фоновом режиме незаметно для водителя. Когда система распознает опасность, она подает предупреждение или активирует тормозные механизмы, чтобы защитить пассажиров. Из-за технических ограничений могут возникать ложные срабатывания. Водитель должен всегда внимательно следить за окружающей обстановкой. ◀

 Имейте в виду, что фронтальная камера не всегда обнаруживает опасные препятствия впереди. Суровые погодные условия, такие как дождь, снег, туман и т. д., негативно влияют на работу системы. В таких случаях некоторые препятствия не обнаруживаются или обнаруживаются слишком поздно. ◀

 В некоторых условиях эффективность обнаружения объектов фронтальной камерой может снизиться. Например, при движении по дороге, вдоль которой установлен забор, в туннелях, когда другие транспортные средства перестраиваются в вашу полосу и покидают ее, в крутых поворотах. ◀

 Система автоматического экстренного торможения недоступна, если фронтальная камера заблокирована или неисправна. ◀

 Система не реагирует на животных, небольшие транспортные средства (например, трехколесные велосипеды), транспортные средства нестандартной формы, пешеходов, встречные и движущиеся в поперечном направлении автомобили. ◀

 Из соображений безопасности система AEB требует поддержки системы ESC. Когда автомобиль припаркован или водитель отключил систему ESC, система AEB не работает. ◀

 Положение фронтальной камеры может измениться од воздействием вибрации или ударов, что приведет к снижению эффективности работы системы. В некоторых случаях система может подать сообщение об ошибке. В этом случае при первой возможности обратитесь к авторизованному дилеру Geely для устранения неполадок. ◀

 Поддерживайте объектив фронтальной камеры в чистоте. В противном случае нормальная работа системы AEB будет нарушена. ◀

 В сложных условиях движения система может активировать тормозные механизмы без необходимости. Например, при разбрызгивании на дороге, при переезде железнодорожных путей, канализационных люков, в подземном паркинге или перед другим транспортным средством. ◀

1

2

3

4

5

6

7

8

 Эффективность распознавания объектов системой различается в зависимости от типа транспортного средства, одежды пешехода, дорожных условий и окружающей среды. ◀

 Если водитель нажимает педаль акселератора или поворачивает руль во время автоматического экстренного торможения, система выключается, даже если столкновение неизбежно. ◀

 Во время срабатывания системы автоматического экстренного торможения водителю требуется прилагать большее усилие к педали тормоза. ◀

 Прямой солнечный свет, отражения и резкий контраст света и тени могут затруднить распознавание визуальных предупреждающих сигналов водителем, а также могут повлиять на эффективность работы фронтальной камеры. ◀

 Фронтальная камера имеет ограниченный обзор. В некоторых случаях система обнаруживает транспортные средства, пешеходов или велосипедистов с запозданием или вообще не может их распознать. ◀

 При движении задним ходом система не работает. ◀

 Чтобы гарантировать нормальную работу системы, объектив фронтальной камеры должен быть чистым. Запрещается размещать или приклеивать что-либо перед фронтальной камерой. В противном случае система не будет работать должным образом. ◀

 На скользких дорогах тормозной путь автомобиля увеличивается, что снижает эффективность работы системы АЕВ. ◀

 Если температура в салоне очень высокая, фронтальная камера может временно отключиться и система может не выдать предупреждение. ◀

 Система не активируется при низкой скорости движения, например при парковке. ◀

Активация системы



Чтобы включить систему автоматического экстренного торможения, на дисплее мультимедийной системы выберите Параметры автомобиля → Вождение с использованием вспомогательных систем → Интерфейс системы автоматического экстренного торможения. Система автоматического экстренного торможения призвана повысить безопасность движения и по умолчанию включается при каждом включении зажигания. При необходимости можно изменить чувствительность срабатывания предупреждения системы. Заданный параметр сохраняется в памяти блока управления, настраивать его каждый раз нет необходимости.

1

2

3

4

5

6

7

8



Чтобы настроить чувствительность срабатывания предупреждения системы автоматического экстренного торможения, на дисплее мультимедийной системы выберите Параметры автомобиля → Вождение с использованием вспомогательных систем → Интерфейс системы автоматического экстренного торможения.

Предусмотрено три уровня чувствительности: низкий, средний и высокий.

- Низкая чувствительность: предупреждение подается относительно поздно, при небольшом расстоянии до объекта впереди.
- Средняя чувствительность: предупреждение подается не рано и не поздно, при умеренном расстоянии до объекта впереди.
- Высокая чувствительность: предупреждение подается относительно рано, при большом расстоянии до цели впереди.

Если водитель считает, что предупреждение срабатывает слишком часто, можно выбрать более низкую чувствительность.

Когда система обнаруживает опасность, она помогает водителю следующими способами:

- Предупреждение о необходимости поддержания безопасной дистанции. Подается в неаварийной ситуации. Когда скорость движения превышает 65 км/ч, данное предупреждение напоминает водителю о необходимости

скорректировать стиль вождения и поддерживать безопасную дистанцию до транспортного средства впереди, если она не соблюдается.

- Проактивное предупреждение о столкновении

Когда скорость автомобиля превышает 30 км/ч и система обнаруживает потенциальный риск столкновения, подается предупреждающий звуковой сигнал, а на комбинации приборов выводится знак опасности.

- Помощь при экстренном торможении. Когда скорость автомобиля превышает 30 км/ч и возникает экстренная ситуация, но большее усилие на педали тормоза слишком мало, система увеличивает его, чтобы избежать аварии или смягчить ее последствия.
- Автоматическое экстренное торможение (АЕВ)

Когда скорость автомобиля превышает 5 км/ч и возникает экстренная ситуация, но водитель не может эффективно затормозить, в процесс управления своевременно вмешивается система автоматического экстренного торможения, помогая избежать аварии или смягчить ее последствия. Система автоматического экстренного торможения может снизить скорость не более чем на 60 км/ч.

Когда в качестве цели выбрано движущееся транспортное средство, система автоматического экстренного торможения работает, когда скорость вашего автомобиля находится в диапазоне от 5 до 150 км/ч; система не работает, когда скорость вашего автомобиля ниже 5 км/ч или превышает 150 км/ч.

Когда в качестве цели выбрано неподвижное транспортное средство, система автоматического экстренного торможения работает, когда скорость вашего автомобиля находится в диапазоне от 5 до 80 км/ч; система не работает, когда скорость вашего автомобиля ниже 5 км/ч или превышает 80 км/ч.

Активация системы

При срабатывании системы AEB на комбинации приборов появляются предупреждающая индикация и текстовое сообщение, сопровождаемые звуковым сигналом.



Функция экстренного торможения при обнаружении пешехода

Помогает предотвратить столкновение с пешеходами, когда они переходят дорогу.

Когда система обнаруживает риск столкновения, она с помощью звукового предупреждения и индикации на комбинации приборов напоминает водителю о необходимости затормозить, чтобы снизить риск столкновения.

Функция работает, когда скорость автомобиля находится в диапазоне от 5 до 80 км/ч.



Функция недоступна, если фронтальная камера заблокирована или неисправна. ◀

При срабатывании данной функции на комбинации приборов появляются предупреждающая индикация и текстовое сообщение, сопровождаемые звуковым сигналом.



Функция экстренного торможения при обнаружении двухколесного транспортного средства

Предназначена для предотвращения столкновения с двухколесными транспортными средствами, движущимися по проезжей части. Функция работает, когда скорость автомобиля находится в диапазоне от 5 до 80 км/ч. Режимы работы функции:

- Предварительное увеличение давления в тормозной системе: предварительная подготовка тормозной системы для повышения эффективности торможения.
- Предупреждение о двухколесном транспортном средстве: когда система обнаруживает риск столкновения с двухколесным транспортным средством впереди, она подает звуковые сигналы и активирует графическую индикацию, предупреждающие водителя о необходимости реагировать.
- Частичное автоматическое экстренное торможение: в случае возникновения вероятности столкновения с двухколесным транспортным средством и отсутствия реакции водителя срабатывает частичное автоматическое экстренное торможение.

1

2

3

4

5

6

7

8

- Полное автоматическое экстренное торможение: в случае неизбежности столкновения с двухколесным транспортным средством и отсутствия реакции водителя срабатывает полное автоматическое экстренное торможение.

Функция работает, когда скорость автомобиля находится в диапазоне от 5 до 80 км/ч.

При срабатывании данной функции на комбинации приборов появляются предупреждающая индикация и текстовое сообщение, сопровождаемые звуковым сигналом.



Обнаружение объектов (целей)

Система автоматического экстренного торможения (АЕВ) может обнаруживать такие цели, как легковые автомобили, грузовики, автобусы и другие транспортные средства, пешеходов и велосипедистов.

Транспортные средства

Система автоматического экстренного торможения (АЕВ) может обнаруживать большинство транспортных средств, которые стоят на месте или движутся в том же направлении, что и ваш автомобиль. Обнаружение транспортных средств в пределах определенного диапазона ночью возможно только при включенных фарах.

Пешеходы

Наиболее эффективно система работает, когда может безошибочно определить

форму пешехода, то есть четко распознать его голову, руки, плечи, бедра, верхнюю часть тела, нижнюю часть тела и т. д., а также стандартные движения, присущие людям.

Система может определять пешеходов по контрасту с фоном, например, когда цвет одежды резко контрастирует с окружающей средой.

Если контрастность низкая, то обнаружение пешехода произойдет с опозданием или будет невозможно. Это означает, что система подаст предупреждение и инициирует торможение с задержкой либо вовсе не делает этого.



Если пешеход попадает в поле зрения камеры не полностью, из-за одежды трудно определить форму тела, его рост не превышает 0,8 м или он несет в руках крупный предмет, система не сможет его обнаружить и, соответственно, инициировать торможение.

Велосипедисты

Система обнаруживает только подростков и взрослых на больших велосипедах. Наиболее эффективно система работает, когда может безошибочно определить контуры человека и велосипеда, то есть четко распознать сам велосипед, голову, руки, плечи, бедра, верхнюю часть тела, нижнюю часть тела человека и т. д., а также стандартные движения, присущие людям.

Если велосипедист попадает в поле зрения камеры не полностью, плохо контрастирует с фоном или перевозит крупный груз, система не сможет его обнаружить и, соответственно, инициировать торможение.

Выключение и неисправность системы

При отключении системы АЕВ на комбинации приборов загорается индикатор , при отказе системы АЕВ загорается контрольная лампа неисправности .

Функция информирования об ограничении скорости (SLIF)*

Функция SLIF и навигационная информация получают информацию о знаках ограничения скорости (и некоторых других запрещающих знаках) и выводят ее на комбинацию приборов в режиме реального времени. В случае превышения действующего ограничения скорости более чем на 5 км/ч данная функция предупреждает об этом водителя.

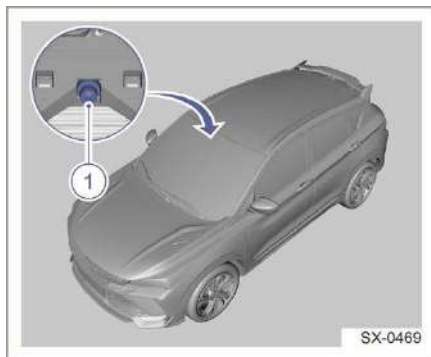
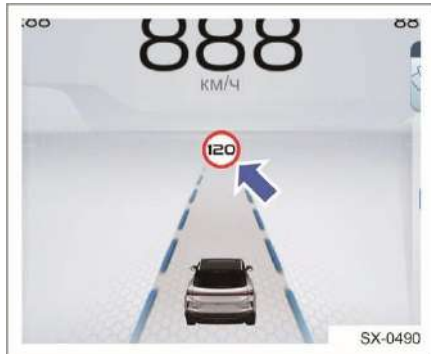

Используемые датчики:

1. Фронтальная камера

Напоминание об ограничении скорости



Чтобы включить функцию напоминания об ограничении скорости, на дисплее мультимедийной системы выберите Параметры автомобиля → Вождение с использованием вспомогательных систем → Интерфейс функции напоминания о дорожных знаках.

Отображение знака ограничения скорости: значение ограничения скорости выводится на дисплей после того, как автомобиль проезжает мимо знака ограничения скорости, и исчезает после преодоления определенного расстояния. Отображение информации о камере контроля скорости: информация об установленном ограничении выводится на дисплей за 700/300 метров до камеры (на автомагистрали/в городе).



Функция SLIF служит только для напоминания о действующем ограничении скорости. Ответственность за контроль скорости автомобиля лежит на водителе.

Обзор фронтальной камеры не должен блокироваться загрязняющими веществами или ярким светом. При возникновении кратковременных помех работа камеры восстанавливается автоматически. В противном случае камера выключается. Обратитесь к авторизованному дилеру Geely для устранения неполадок.

1

2

3

4

5

6

7

8

Если знак ограничения скорости трудно различим, установлен под наклоном, изогнут, частично заблокирован или закрыт другим объектом и т. д., фронтальная камера может не распознать его или распознать неправильно.

Если знак ограничения максимальной массы транспортного средства не отвечает требованиям государственных стандартов, система может идентифицировать его как знак ограничения скорости.

Система неточно определяет знаки ограничения скорости, содержащие цифры 5 и 9.

Система может не распознавать знаки, когда автомобиль движется по широкой дороге и они находятся далеко от него.

Распознавание электронных знаков ограничения скорости не гарантируется. ◀

Сигнал ограничения скорости



Чтобы включить функцию предупреждения об ограничении скорости, на дисплее мультимедийной системы выберите Параметры автомобиля → Вождение с использованием вспомогательных систем → Интерфейс функции напоминания о дорожных знаках.

В случае превышения действующего ограничения скорости более чем на 5 км/ч, водителю подается предупреждение в виде трехкратного мигания знака ограничения скорости и звукового сигнала.

Напоминание о дорожных знаках



Чтобы включить функцию напоминания о дорожных знаках, на дисплее мультимедийной системы выберите Параметры автомобиля → Вождение с использованием вспомогательных систем → Интерфейс функции напоминания о дорожных знаках.

Отображение запрещающих знаков: при обнаружении знаков, запрещающих обгон, временную остановку, длительную парковку, поворот налево, разворот и поворот направо, на комбинации приборов будет отображаться соответствующая информация, напоминающая водителю о запрете определенных действий. Отображение других дорожных знаков: при обнаружении других дорожных знаков, таких как «Ремонт дороги», «Осторожно дети» и «Обгон разрешен», на комбинации приборов будет отображаться соответствующая информация, напоминающая водителю о необходимости остановиться, двигаться медленнее или об отмене запрета на обгон.

Одновременно на комбинации приборов может отображаться только один знак.

 Знак, запрещающий поворот налево, направо или разворот, отображается только тогда, когда водитель совершает соответствующий

маневр с включенным указателем поворота. ◀

 Если дорожный знак трудно различим, установлен под наклоном, изогнут, частично заблокирован или закрыт другим объектом и т. д., фронтальная камера может не распознать его. ◀

Система мониторинга слепых зон (SVA)*

Система SVA помогает водителям контролировать обстановку в слепых зонах во время вождения, особенно при поворотах или смене полосы движения. Система SVA охватывает слепые зоны рядом с автомобилем и за ним. Если в слепой зоне находится другое транспортное средство, в соответствующем наружном зеркале заднего вида загорится предупреждающий индикатор, который поможет избежать ДТП при смене полосы движения.

 Данная система не отменяет обязанность водителя следить за дорожной обстановкой. Существует риск ДТП. Адаптируйте стиль вождения в соответствии с дорожными условиями. Следите за дорожной обстановкой и действуйте соответствующим образом. ◀

Режим работы

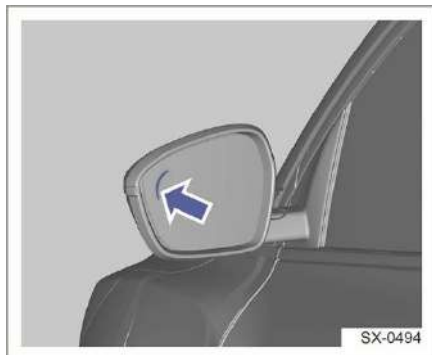

Индикаторы системы контроля слепых зон расположены на левом и правом наружных зеркалах заднего вида. Предупреждения системы:

1. Уровень предупреждения 1
При обнаружении транспортного средства в слепой зоне активируется предупреждение уровня 1. Оно действует в течение как минимум 2 с, до тех пор пока транспортное средство не пропадет из слепой зоны или не активируется предупреждение уровня 2, сопровождаемое звуковым сигналом.
2. Уровень предупреждения 2
При обнаружении транспортного средства в слепой зоне и включении указателя поворота активируется предупреждение уровня 2, сопровождаемое звуковым сигналом. Оно действует в течение как минимум 2 с, до тех пор пока транспортное средство не пропадет из слепой зоны или не активируется предупреждение уровня 1.

 Система контроля слепых зон активируется при соблюдении следующих условий:

1. Когда скорость автомобиля составляет 30–120 км/ч и система не отключена.
2. Рычаг селектора находится в положении D.
3. Другое транспортное средство находится в слепой зоне в течение определенного времени. ◀

Область обнаружения системы SVA

Система SVA контролирует область размером около 3 * 3 м слева и справа от задней части автомобиля.

 Система SVA может обнаруживать обычные транспортные средства (такие как легковые автомобили, грузовики, автобусы и т. д.). Она может не обнаружить небольшие мотоциклы или электрические велосипеды. Система контроля слепых зон предназначена для работы в городе и на автомагистралях в обычных погодных условиях. В некоторых случаях своевременное включение предупреждающих индикаторов не может быть гарантировано. Водители могут выбрать, следует ли включать эту систему на дорогах, покрытых водой, песком или на траве. ◀

Обратите внимание на следующие условия, которые могут повлиять на нормальную работу системы.

- Сухое покрытие сменяется влажным.
- Слева и справа от автомобиля раздается шум разного уровня громкости.
- Разница скорости вашего автомобиля и транспортных средств на соседних полосах относительно велика.
- Автомобиль резко ускоряется и замедляется.

Интеллектуальная система управления дальним светом (IHBC)*

Система IHBC может автоматически переключать дальний и ближний свет фар в ночное время. Система на основе данных от фронтальной камеры автоматически переключается между дальним и ближним светом в зависимости от наличия транспортных средств впереди, движущихся в попутном или встречном направлении, а также от окружающего освещения. Как правило, система автоматически переключает дальний свет на ближний при обнаружении встречных или попутных транспортных средств с включенными световыми приборами, чтобы не допустить ослепления водителей. Когда на дороге нет попутных или встречных транспортных средств, а также других источников освещения, ближний свет автоматически переключается на дальний свет.

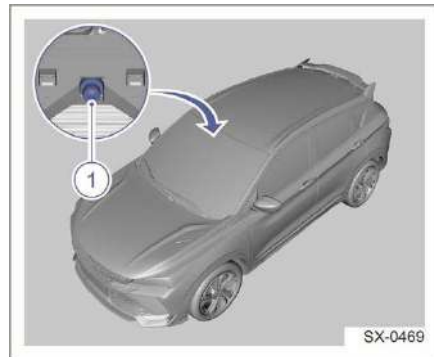

Датчики, используемые системой IHBC:

1. Фронтальная камера

1

2

3

4

5

6

7

8

Включение/активация системы

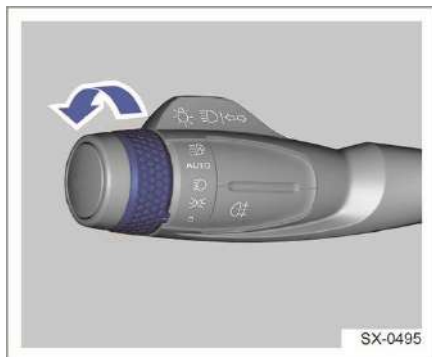

1. Поверните комбинированный переключатель управления  освещением в положение AUTO.
2. После автоматического включения передних фар в темное время суток автоматически активируется система ИВС и соответствующий индикатор на комбинации приборов загорается белым цветом.

После активации системы ИВС она включает дальний свет при соблюдении всех следующих условий.

1. Скорость автомобиля ≥ 40 км/ч.
2. Соответствующие участники дорожного движения или другие источники света не обнаруживаются.

При выполнении любого из следующих условий система ИВС включает ближний свет.

1. Скорость автомобиля ≤ 25 км/ч.
2. Обнаружены соответствующие участники дорожного движения или другие источники света.

 Когда автомобиль движется со скоростью 25–40 км/ч, система ИВС может продолжать включать дальний свет до тех пор, пока не будет обнаружена информация об источнике света. ◀

Индикатор системы

Когда интеллектуальная система управления дальним светом включена, соответствующий индикатор на комбинации приборов горит белым цветом; в случае возникновения неисправности системы цвет индикатора меняется на желтый.



Когда водитель нажимает комбинированный переключатель для включения дальнего света, приоритет отдается действию водителя, а не алгоритму управления системы. ◀



Система ИВС призвана повысить комфорт эксплуатации автомобиля при движении в темное время суток по трассе. Следует помнить, что это лишь вспомогательная система и водитель всегда должен выбирать режим работы фар головного света в соответствии с установленными законом нормами и условиями движения. ◀



В следующих ситуациях система может не работать надлежащим образом.

- В сильный туман или дождь.
- В случае отсутствия надлежащей иллюминации у других участников движения (включая пешеходов и велосипедистов), при движении вдоль железнодорожных путей или водоемов, а также при выходе животных на дорогу.
- На дорогах с большим количеством светоотражателей (например, на автомагистралях).

- Когда ветровое стекло запотело, покрыто грязью или на нем есть посторонние предметы. ◀

1

2

3

4

5

6

7

8

Устройства аварийной сигнализации и набор автомобилиста

Аварийная световая сигнализация

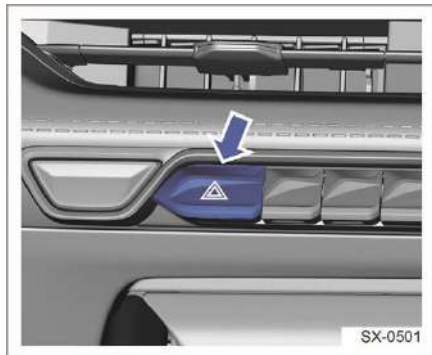

Когда необходимо снизить скорость или остановиться из-за возникновения непредвиденной проблемы, включайте аварийную световую сигнализацию нажатием соответствующего выключателя на передней панели. Все указатели поворота и индикатор в выключателе начнут мигать. Чтобы выключить аварийную сигнальную лампу, нажмите выключатель еще раз.

Знак аварийной остановки

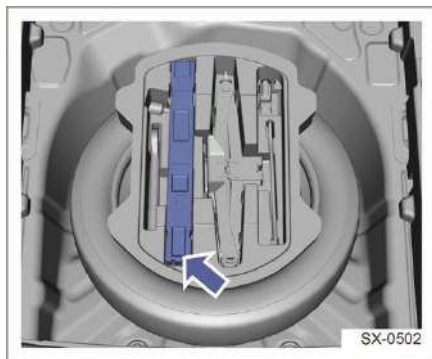

Находится под фальшполом багажного отделения.

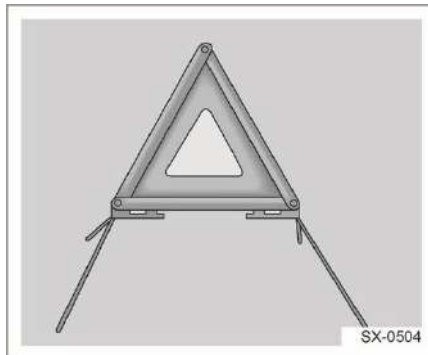

На обычной дороге знак аварийной остановки должен располагаться на расстоянии 50–100 м от задней части автомобиля. На автомагистрали — на расстоянии 150 м от задней части автомобиля. В дождливую или туманную погоду знак следует устанавливать в 200 м от автомобиля.

Огнетушитель*

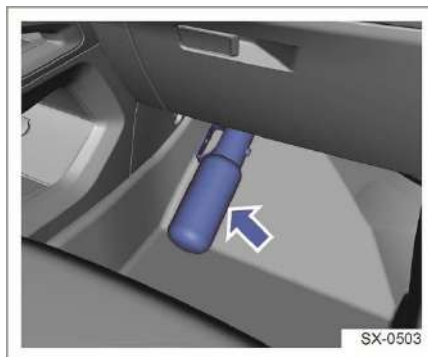

Огнетушитель располагается перед сиденьем переднего пассажира.

1

2

3

4

5

6

7

8

Аптечка первой помощи*

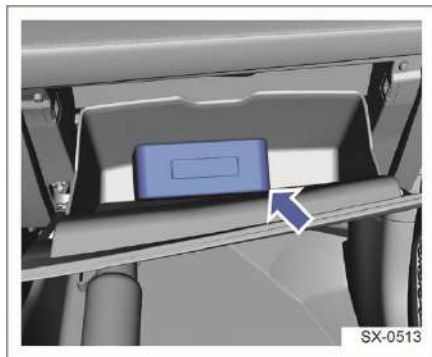

Аптечка хранится в перчаточном ящике. В ней есть марля, эластичные бинты, пластыри, ножницы и т. д.

 Аптечка первой помощи может быть использована для остановки кровотечения. При необходимости обращайтесь за медицинской помощью как можно скорее. В чрезвычайной ситуации вызывайте службы экстренной помощи. ◀

Манометр для измерения давления воздуха в шинах*

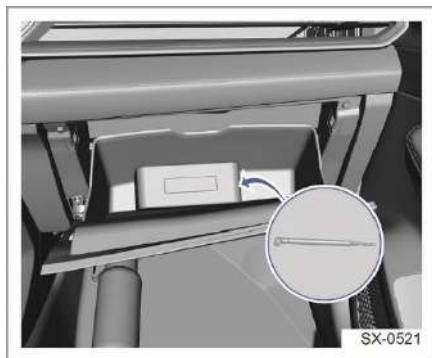

Манометр находится в бардачке вместе с аптечкой.

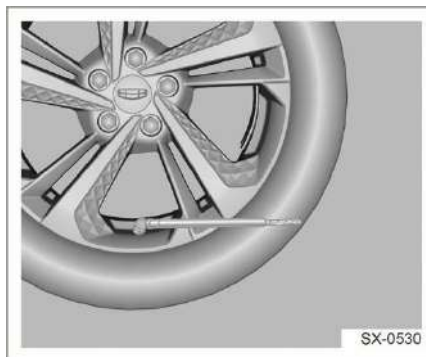

Подсоедините манометр к вентилю шины. Значение давления воздуха в шинах отобразится в задней части манометра.

Запуск двигателя от внешнего источника

Информация о процедуре

Если аккумуляторная батарея полностью разрядилась, можно попытаться запустить двигатель с помощью другого автомобиля и пусковых кабелей. Для обеспечения безопасности соблюдайте следующие рекомендации.



Неправильное использование пусковых кабелей может привести к взрыву аккумуляторной батареи и серьезным травмам! Чтобы снизить риск несчастных случаев, соблюдайте следующие правила:

- Перед выполнением работ в моторном отсеке внимательно прочитайте и соблюдайте соответствующие предупреждения по технике безопасности.
- Внимательно изучите инструкции по работе с аккумуляторными батареями.
- Автомобиль-донор должен оснащаться аналогичной аккумуляторной батареей (12 В, та же емкость), в противном случае может произойти взрыв! См. технические характеристики на этикетках батарей.
- Если аккумуляторная батарея замерзла, не пытайтесь запустить двигатель от внешнего источника. Это может привести к взрыву! После оттаивания из аккумуляторной батареи может вытечь электролит, что приведет к химической абляции. Поэтому замерзший аккумулятор необходимо заменить!
- Строго следуйте инструкциям по эксплуатации, предоставленным производителем пусковых кабелей.
- Не подключайте отрицательный кабель напрямую к отрицательному выводу разряженной аккумуляторной батареи. В этом случае газ, выделяемый батареей, может воспламениться от электрической искры и вызвать взрыв!

- Рядом с батареей не должно быть статического электричества, потому что газ в батарее может воспламениться от искры, что приведет к взрыву!
- Не подсоединяйте отрицательный кабель к компонентам топливной системы или тормозным шлангам/трубопроводам.
- Неизолированные части зажимов не должны соприкасаться друг с другом, а пусковой кабель, подсоединенный к положительному выводу АКБ, не должен соприкасаться с металлическими частями автомобиля, т. к. это может привести к короткому замыканию.
- Следите за тем, чтобы пусковые кабели не касались движущихся компонентов в моторном отсеке.
- Не наклоняйтесь над аккумуляторной батареей во время работы, чтобы не обжечься кислотой! ◀
- 1. Выключите зажигание, все приборы освещения и электрооборудование, кроме аварийной световой сигнализации (при необходимости).



Вентилятор системы охлаждения и другие движущиеся компоненты могут стать причиной травм. Не прикасайтесь к вентилятору системы охлаждения и двигателю руками, одеждой и инструментами. ◀



Использование открытого огня рядом с аккумуляторной батареей может привести к взрыву газа, находящегося внутри нее, и серьезным или смертельным травмам. Электролит может вызвать ожог. Не допускайте его попадания на тело. При попадании в глаза или на кожу немедленно промойте их водой и как можно скорее обратитесь за медицинской помощью. ◀

1

2

3

4

5

6

7

8

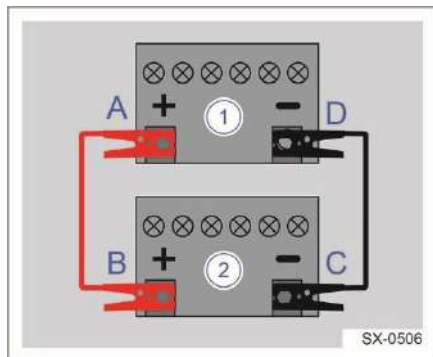

последовательность и следите, чтобы пусковые кабели не соприкасались друг с другом или с другими металлическими частями. ◀

Порядок отсоединения пусковых кабелей.

1. АКБ автомобиля-реципиента (разряженная)
2. АКБ автомобиля-донора (заряженная)
2. Подсоедините один конец красного положительного кабеля (+) к положительному выводу (A) аккумуляторной батареи автомобиля-реципиента.
3. Подсоедините другой конец кабеля к положительному выводу (+) аккумуляторной батареи (B) автомобиля-донора.
4. Подсоедините один конец черного отрицательного кабеля (-) к отрицательному выводу аккумуляторной батареи (C) автомобиля-донора.
5. Подсоедините другой конец отрицательного (-) кабеля к отрицательному выводу (D) аккумуляторной батареи автомобиля-реципиента.
6. Попробуйте запустить двигатель автомобиля-реципиента. Если запуск не удался после нескольких попыток, обратитесь в авторизованный сервисный центр Geely для устранения неполадок.

 Подсоединение или отсоединение пусковых кабелей в неправильной последовательности, может привести к короткому замыканию и повреждению автомобиля. Такие повреждения не покрываются гарантией. Поэтому соблюдайте правильную

Буксировка автомобиля

При проведении любых операций по буксировке следует использовать страховочные цепи и соблюдать требования правил безопасности дорожного движения. Соприкасающиеся с дорожной поверхностью колеса должны быть в исправном состоянии. Если они повреждены, необходимо использовать буксировочную тележку.

Инструкции по буксировке

1. При использовании гибкой сцепки (например, буксировочного троса) расстояние между тягачом и буксируемым автомобилем должно составлять от 4 до 10 м. Для буксировки автомобиля с неисправной тормозной системой необходимо использовать жесткую сцепку (например, буксирную балку).
2. Необходимо включить аварийную световую сигнализацию как на тягаче, так и на буксируемом автомобиле.
3. Если буксируемый автомобиль оснащен автоматической коробкой передач, необходимо обратить внимание на следующие моменты:
 - переведите рычаг селектора в нейтральное положение (N);
 - не буксируйте автомобиль со скоростью выше 50 км/ч;
 - расстояние буксировки не должно превышать 50 километров.

При использовании эвакуатора допускается только подъем передних колес буксируемого автомобиля.

 Запрещается буксировать автомобиль с автоматической коробкой передач за заднюю часть, когда его передние колеса касаются земли. Это может привести к серьезному повреждению коробки передач.

В следующих случаях буксировка автомобиля запрещена. Для транспортировки необходимо использовать эвакуатор или грузовой автомобиль с платформой.

- Отсутствие трансмиссионного масла в коробке передач.
- Расстояние буксировки автомобиля с автоматической коробкой передач превышает 50 км. ◀

Буксировочная проушина

Меры предосторожности при использовании буксирной проушины

- Убедитесь, что буксирная проушина прочно и надежно ввинчена в монтажное отверстие.
- Рекомендуется использовать одобренные автопроизводителем буксировочную балку или трос.
- Не используйте буксировочную проушину для установки автомобиля на платформу эвакуатора.
- Не используйте буксирную проушину для спасения застрявшего автомобиля.



При буксировке с использованием буксировочной проушины соблюдайте безопасную дистанцию между автомобилями.

- Не подсоединяйте к проушине буксировочные цепь/ремень. Они могут порваться и нанести серьезные или смертельные травмы.
- Несоблюдение надлежащих инструкций по использованию буксирной проушины может привести к поломке компонентов, серьезным или смертельным травмам. ◀



Буксировочная проушина используется только для буксировки автомобиля до сервисного центра.

- Используйте буксировочную проушину только с одобренными буксировочными балкой/тросом, в зависимости от ситуации.

1

2

3

4

5

6

7

8

- Запрещается использовать буксировочную проушину для буксировки автомобиля по бездорожью или дороге с препятствиями.
- При буксировке с использованием проушины тягач и буксируемый автомобиль должны находиться как можно дальше друг от друга. Несоблюдение приведенных выше инструкций может привести к повреждению автомобиля. ◀

гнездо и плотно затянуть баллонным ключом.

В случае поломки автомобиля и в других экстренных ситуациях можно произвести его буксировку с использованием передней буксировочной проушины. Однако ее не следует применять для буксировки других автомобилей и прицепов.



Не проводите буксировку на большой скорости. Чрезмерное буксировочное усилие может привести к повреждению автомобиля. ◀

Установка буксировочных проушин

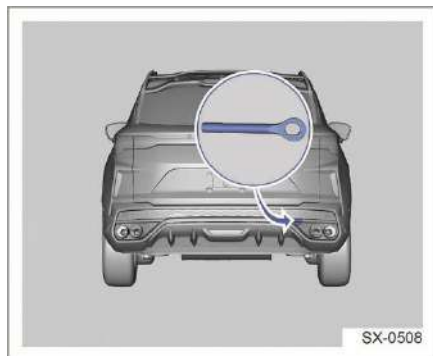
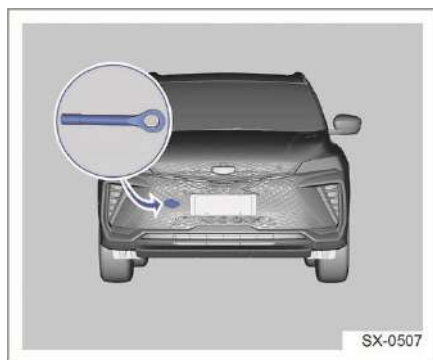

Обе буксировочные проушины устанавливаются в правой части переднего/заднего бампера. Чтобы установить буксировочную проушину, необходимо снять заглушку резьбового отверстия с помощью отвертки. Затем следует вернуть проушину в резьбовое

Замена шин

Шины

Общая информация

При возникновении вопросов относительно гарантийного и сервисного обслуживания обращайтесь к сервисной книжке. Для получения дополнительной информации проконсультируйтесь с производителем шин.



Неадекватное обслуживание или использование шин несет в себе риски, связанные с безопасностью.

Недостаточное давление в шинах так же опасно, как и избыточное. Оно может стать причиной ДТП с тяжелыми телесными повреждениями.

Необходимо регулярно проверять давление воздуха в шинах, когда они находятся в холодном состоянии. См. раздел «Давление воздуха в холодных шинах» в главе 8.

Чрезмерное давление воздуха делает шины более подверженными к царапинам, проколам или разрывам в случае внезапного удара, например при наезде на яму. Поэтому необходимо соблюдать рекомендованное значение давления в шинах.

Использование поврежденных или бывших в употреблении шин может стать причиной ДТП. Если протектор шины сильно изношен или поврежден, требуется замена. ◀

Давление в шинах

Шины сохраняют свои эксплуатационные характеристики только при правильном давлении воздуха в них.



Недостаточное или чрезмерное давление может повлиять на свойства шин и эксплуатационные качества автомобиля.

Недостаточное давление воздуха в шине может привести к следующим последствиям:

- чрезмерной деформации;
- перегреву;
- перегрузке;
- преждевременному неравномерному износу; или
- ухудшению управляемости;
- повышению расхода топлива.

Чрезмерное давление воздуха в шине может привести к следующим последствиям:

- ненормальному износу;
- ухудшению управляемости;
- снижению плавности хода;
- повреждениям при наезде на неровности. ◀

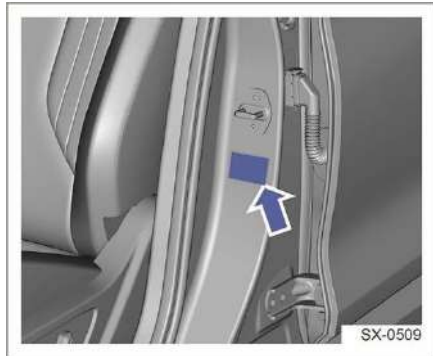

Табличка с данными о номинальном давлении воздуха в передних и правых шинах расположена на средней стойке кузова с левой стороны.

Система контроля давления воздуха в шинах (TPMS)

Автомобиль оснащен системой контроля давления воздуха в шинах (TPMS). В основе принципа ее действия лежат устанавливаемые в колесах датчики, которые измеряют давление в шинах и передают показания на приемник внутри автомобиля. Напоминать водителю о необходимости проверить давление в шинах призван индикатор состояния системы TPMS. Проверка давления воздуха в каждой шине должна выполняться ежемесячно. В холодном состоянии давление должно соответствовать значениям,

1

2

3

4

5

6

7

8

рекомендованным производителем транспортного средства (указанным на соответствующей табличке).

Если загорается контрольная лампа неправильного давления в шинах, это указывает на то, что давление в одной или нескольких шинах не соответствует норме. В этом случае следует как можно скорее остановить автомобиль, проверить давление в шинах и привести его в норму. Если давление в шинах сильно ниже нормы, во время движения они будут перегреваться, что может привести к их повреждению. Кроме того, недостаточное давление в шинах приводит к повышению расхода топлива, сокращению срока службы протектора и может негативно повлиять на ходовые качества и эффективность торможения автомобиля. Правильное давление в холодной шине указано на соответствующей табличке. Система контроля давления воздуха в шинах может обнаружить отклонение от нормы, но не может заменить обычное техническое обслуживание. См. «Осмотр и перестановка колес» в разделе «В случае возникновения неисправности в пути» этой главы.

Проверка состояния шин

Периодичность проверки

Выполняйте проверку шин, в том числе запасного колеса, не реже одного раза в месяц.

Порядок проверки

Для проверки давления в шинах используйте качественный манометр. Определить, соответствует ли давление воздуха в шине, по визуальному осмотру невозможно. Радиальная шина кажется нормальной, даже если она недостаточно накачана. Проверяйте давление на холодных шинах, то есть через три часа после окончания поездки. Если расстояние поездки не превысило 1,6 км, можно проверить давление непосредственно

после остановки. Снимите колпачок с вентиля шины. Подсоедините манометр к вентилю. Если давление в холодной шине соответствует рекомендуемому значению, указанному на соответствующей табличке, регулировка не требуется. Если давление слишком низкое, доведите его до нормы с помощью компрессора. Если давление избыточно, снизьте его, нажав на шток вентиля. Еще раз проверьте давление в шинах с помощью манометра. Обязательно установите колпачок на вентиль. Он предотвращает попадание пыли и влаги в шину.

Интервалы замены шин

На интервал замены шин влияет множество факторов: периодичность технического обслуживания, температура, скорость движения, нагрузка на автомобиль, дорожные условия и т. д.

Как правило, шина требует замены, если видны соответствующие индикаторы износа или высота протектора составляет 1,6 мм или меньше для летних шин и 4 мм или меньше для зимних шин.

Кроме того, замена шины требуется при возникновении одного из следующих условий:

- индикаторы износа видны как минимум в трех местах;
- на шине есть повреждение, через которое видно корд;
- на протекторе или боковине шины есть глубокие порезы или трещины;
- шина вздута, появились грыжа или эффект расслаивания, или имеются повреждения, не подлежащие ремонту.

1

Со временем смесь, из которой изготовлена шина, теряет свои свойства, даже если автомобиль не эксплуатируется. На скорость старения шины влияет множество факторов, в том числе температура, нагрузка, давление и т. д. При правильном обслуживании резиновая смесь сохраняет свои свойства до тех пор, пока протектор не износится. Для получения дополнительной информации обращайтесь к производителю шин.

 Утилизируйте использованные шины в соответствии с действующими законами об охране окружающей среды. ◀

Покупка новых шин

При покупке новых шин необходимо убедиться, что их размер, индексы нагрузки и скорости, а также тип конструкции соответствуют оригинальным. Это позволит сохранить высокие эксплуатационные характеристики автомобиля. Рекомендуется менять четыре шины одновременно. Равномерная глубина протектора на всех шинах обеспечивает оптимальные эксплуатационные показатели. А разная негативно влияет на эффективность торможения и управляемость автомобиля. Дополнительную информацию см. в подразделе «Осмотр и перестановка колес» в разделе «В случае возникновения неисправности в пути» этой главы.

 Использование разных шин на одном и том же автомобиле может привести к потере управляемости во время движения. Если используются шины разных размеров или типов (радиальные и диагональные), это может привести к дорожно-транспортному происшествию из-за плохой управляемости. Использование шин разных размеров и типов также может привести к повреждению автомобиля. Обязательно используйте шины правильного размера и типа. ◀

 Если установить шины с диагональным кордом, после того,

как автомобиль проедет определенное расстояние, на кромке обода появятся трещины. Шины или колеса внезапно выйдут из-под контроля, что приведет к дорожно-транспортному происшествию. Поэтому используйте только радиальные шины. ◀

Шины и диски разных размеров

Использование колес или шин, размеры которых отличаются от оригинальных, может негативно повлиять на эксплуатационные характеристики автомобиля, в том числе на эффективность торможения, плавность хода и управляемость, курсовую устойчивость и сопротивление качению и т. д.

Кроме того, снизится эффективность работы антиблокировочной системы тормозов, системы подушек безопасности, противобуксовочной системы и электронной системы контроля курсовой устойчивости.

 Если технические характеристики выбранных шин отличаются от рекомендованных в данном руководстве, это может негативно отразиться на динамике и безопасности автомобиля, что повысит вероятность дорожно-транспортных происшествий и серьезных травм. Только колесные диски и шины, разработанные специально для этого автомобиля, могут быть правильно установлены техническими специалистами авторизованного дилера Geely. ◀

2

3

4

5

6

7

8

Осмотр и перестановка колес

Рекомендуется регулярно осматривать все колеса на наличие признаков износа или повреждений. Подробную информацию см. в подразделе «Интервалы замены шин» в разделе «В случае возникновения неисправности в пути» в этой главе. Перестановку колес следует выполнять через каждые 5000–8000 км пробега (например, при проведении сезонной замены шин) с целью обеспечения равномерности износа шин. Это позволяет гарантировать ездовые характеристики на уровне автомобиля с новыми шинами. При обнаружении аномального износа необходимо произвести перестановку и выполнить регулировку углов установки колес. Также осмотрите шины и колесные диски на наличие повреждений. См. «Интервалы замены шин» и «Замена колесных дисков» в разделе «В случае возникновения неисправности в пути» в этой главе.

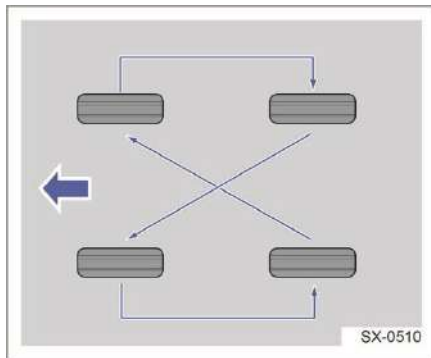

Выполняйте перестановку колес в порядке, показанном на этом рисунке. После перестановки отрегулируйте давление в передних/задних шинах в соответствии с данными на соответствующей табличке. См. «Давление в шинах» в разделе «В случае возникновения неисправности в пути» в этой главе.



Ржавчина или грязь на привалочной поверхности колесного диска могут привести к ослаблению затяжки колесных гаек спустя время. Колеса могут отсоединиться от автомобиля, что приведет к аварии. При наличии ржавчины или грязи удаляйте их при перестановке колес. В крайнем случае протрите поверхность диска тканью или салфеткой; при необходимости удалите ржавчину или грязь скребком или проволочной щеткой.



Регулировка углов установки колес и балансировка

При обнаружении ненормального износа шин необходимо проверить углы установки колес. Балансировка колес необходима в случае возникновения тряски при движении по ровному дорожному покрытию. При первой возможности обратитесь к авторизованному дилеру Geely для устранения неполадок.

Замена колесных дисков

Если колесный диск погнут, на нем есть трещины или следы сильной коррозии, он требует замены. Если затяжка колесных гаек часто ослабевает, выполните замену колесных дисков, ступиц и колесных гаек. При замене упомянутых выше компонентов, а также датчиков системы TPMS используйте только оригинальную продукцию. Только так можно гарантировать оптимальное соответствие данному автомобилю.

1



Использование неподходящих колесных дисков или гаек может привести к снижению эффективности торможения и ухудшению управляемости автомобиля, и стать причиной ДТП с человеческими жертвами. Поэтому используйте только подходящие компоненты.



Использование неподходящих колесных дисков также может привести к сокращению срока службы ступичных подшипников, проблемам с охлаждением тормозных механизмов, необходимости калибровки спидометра или одометра, а также неправильному зазору между шинами или цепями противоскольжения, кузовом и шасси.

Использование бывших в употреблении колесных дисков и шин

Использование такой продукции запрещено, так как может стать причиной ДТП. Выбирайте только оригинальные колесные диски и новые шины.

Зимние шины

Зимние шины обеспечивают более эффективное сцепление с поверхностями, покрытыми снегом или льдом. При эксплуатации на сухих дорогах они, напротив, не гарантируют надежного сцепления с поверхностью, генерируют больше шума и быстрее изнашиваются. Кроме того, они влияют на управляемость автомобиля и тормозной путь.

Подробную информацию о выборе подходящих зимних шин уточняйте у авторизованного дилера Geely. Если вы решили использовать зимние шины, учитывайте следующие аспекты.

- На всех четырех колесах должны быть установлены шины одной марки и с одинаковым рисунком протектора.
- Можно использовать только радиальные шины, аналогичные оригинальным по размеру, индексам нагрузки и скорости.
- Не превышайте максимальную скорость согласно соответствующему индексу шины.



Поскольку зимние шины и модели других производителей могут не соответствовать техническим характеристикам, заложенным в систему

контроля давления воздуха в шинах на заводе-изготовителе, они могут подавать ложные сигналы о низком давлении воздуха в шинах или наоборот не подавать, когда это требуется.

Цепи противоскольжения



Цепи не входят в комплектацию данного автомобиля. Следующая информация предназначена только для справки.

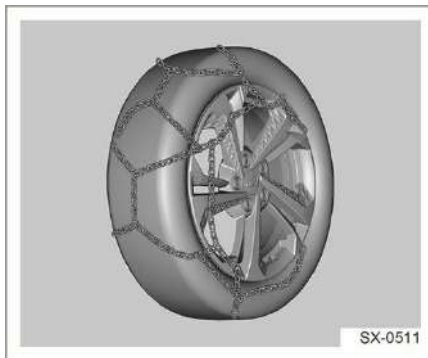

2

3

4

Принимайте решение о необходимости установки цепей противоскольжения в зависимости от фактических дорожных условий.

При использовании цепей противоскольжения старайтесь не загружать автомобиль полностью. Кроме того, двигайтесь с низкой скоростью, соблюдая осторожность. Несоблюдение этой рекомендации может привести к потере контроля над автомобилем и его повреждению.

Цепи противоскольжения должны соответствовать размеру шин автомобиля, а их установку следует выполнять, строго соблюдая инструкции производителя.



Не используйте цепи противоскольжения на сухих дорогах.



5

6

7

8

В случае прокола шины

В случае прокола шины действуйте в соответствии с приведенной ниже информацией.

1. При резком снижении давления воздуха в передней шине автомобиль начнет сильно уводить в сторону. Отпустите педаль акселератора и крепко держите руль. Сделайте корректирующее действие рулевым колесом, чтобы не допустить выезда на другую полосу. Затем плавно нажмите педаль тормоза и безопасно остановитесь.
2. При резком снижении давления в задней шине отпустите педаль акселератора. Поверните рулевое колесо в направлении движения, чтобы сохранить контроль над автомобилем. Могут возникнуть тряска и шум, но автомобиль сохранит управляемость. Затем плавно нажмите педаль тормоза, чтобы безопасно остановиться.

В случае медленного снижения давления в шине выполните следующие действия.

1. Медленно подведите автомобиль к безопасному и ровному месту на обочине дороги, чтобы избежать дальнейшего повреждения шин и колесных дисков.
2. Включите аварийную световую сигнализацию и установите знак аварийной остановки на соответствующем расстоянии от задней части автомобиля.
3. Установите запасное колесо.

 Соблюдайте осторожность. Автомобиль может соскользнуть с домкрата или опрокинуться, что несет в себе риск получения серьезных или смертельных травм. Замена колеса должна выполняться на ровной горизонтальной площадке. Для предотвращения непреднамеренного движения автомобиля необходимо принять следующие меры.

- Включите парковочную блокировку (Р) или переведите рычаг селектора в нейтральное положение (N).
- Включите электромеханический стояночный тормоз (EPB).
- Выключите двигатель. Не запускайте двигатель, когда автомобиль установлен на домкрате.
- Не позволяйте пассажирам находиться в автомобиле.
- Перед заменой колеса установите под остальные колеса противоткатные упоры. ◀

Установка запасного колеса



Припаркуйте автомобиль на ровной горизонтальной поверхности, расположенной не на проезжей части. Во избежание ДТП включите аварийную световую сигнализацию и установите знак аварийной остановки в 100 метрах от задней части автомобиля. ◀

Извлечение запасного колеса и набора инструментов

Домкрат и необходимые инструменты

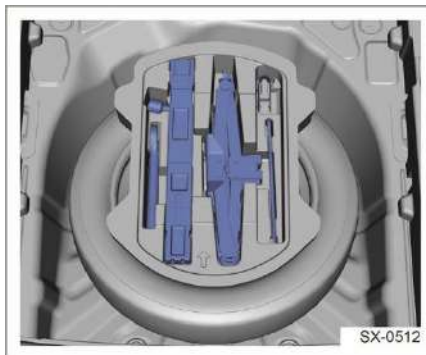

Домкрат и необходимые инструменты находятся в сумке под фальшполом багажного отделения.

Запасное колесо

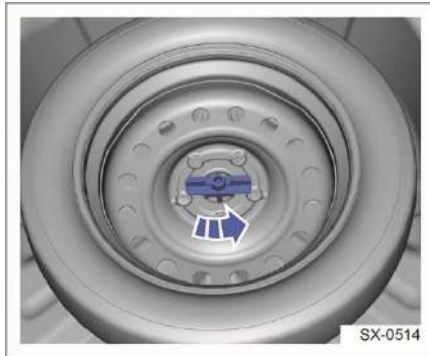

Хранится под фальшполом багажного отделения. Поднимите фальшпол багажного отделения, извлеките набор инструментов, освободите фиксатор запасного колеса и снимите запасное колесо.

Снятие поврежденного и установка запасного колеса

1. Убедитесь, что соблюдаете все меры предосторожности.

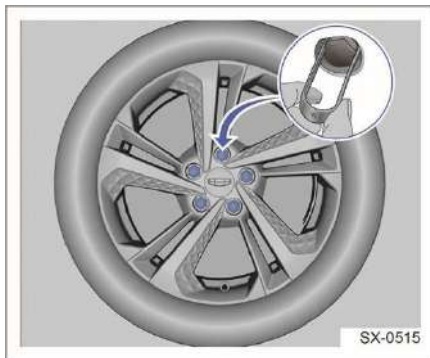

2. Извлеките съемник для колпачков гаек из набора инструментов. Ухватите колпачок колесной гайки съемником, как показано на рисунке, потяните колпачок наружу.

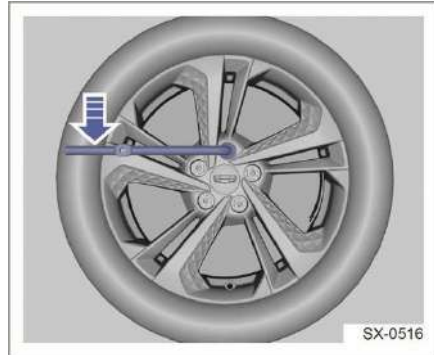

3. Установите на колесную гайку баллонный ключ и поверните его против часовой стрелки. Поочередно ослабьте все колесные гайки примерно на один оборот, но не отворачивайте их полностью.

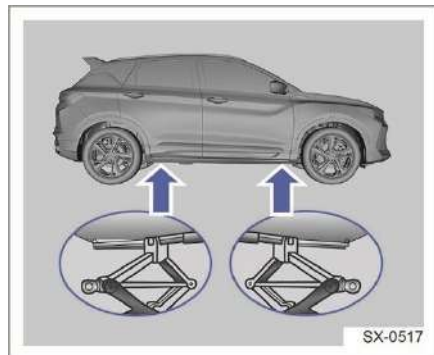

4. Установите домкрат на опорную поверхность под точкой подъема; при необходимости отрегулируйте высоту домкрата, прежде чем подставлять его под точку для подъема (см. рис.).

 **Неправильный выбор точки подъема может привести к повреждению автомобиля. Чтобы исключить травмы и повреждение автомобиля, перед началом подъема следует установить опорную площадку домкрата в надлежащее положение. ◀**

1

2

3

4

5

6

7

8

 Домкрат должен быть установлен на твердой и горизонтальной поверхности. Запрещается подкладывать под домкрат камни, кирпичи и т. п. ◀

 Работать под автомобилем, который поднят домкратом, чрезвычайно опасно. Соскальзывание автомобиля с домкрата может привести к тяжелой травме и даже смерти. Не ложитесь под автомобиль, который удерживается в поднятом положении только домкратом. ◀

 Запрещается выполнять ремонт или техническое обслуживание под автомобилем, который удерживается в поднятом положении только домкратом, без страховочного оборудования и надлежащей подготовки. Домкрат, которым укомплектован автомобиль, можно использовать только для замены колеса с поврежденной шиной. Если домкрат используется для других целей, при падении автомобиля с домкрата возможно причинение тяжелых и даже смертельных травм. ◀

 Во время подъема автомобиля с помощью домкрата кому-либо запрещается находиться в автомобиле. ◀

5. Подсоедините баллонный ключ.

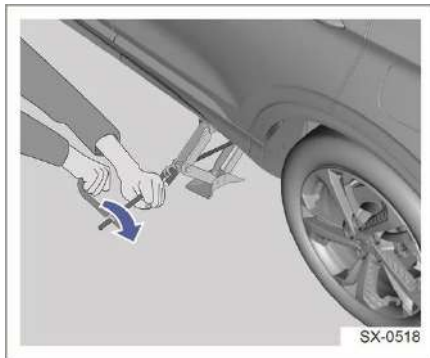

6. Вращая ключ по часовой стрелке, как показано на рисунке, поднимите автомобиль на высоту, достаточную для установки запасного колеса.

7. Снимите все колесные гайки.

8. Снимите колесо с поврежденной шиной. Снимите колпак колеса (при наличии).

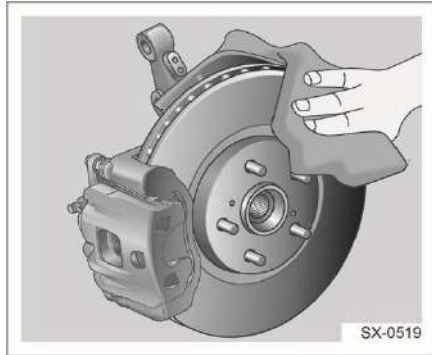

9. Очистите колесные болты, привалочные поверхности и запасное колесо от ржавчины и грязи.

 Ржавчина или грязь на привалочной поверхности колесного диска могут привести к ослаблению затяжки колесных гаек спустя время. Колеса могут отсоединиться от автомобиля, что приведет к аварии. При наличии удаляйте ржавчину или грязь при перестановке колес. В крайнем случае протрите поверхность диска тканью или салфеткой; при необходимости удалите ржавчину или грязь скребком или проволочной щеткой. ◀

10. Установите запасное колесо.

11. Установите колесные гайки. Заворачивайте каждую гайку в диагональной последовательности по часовой стрелке баллонным ключом так, чтобы прижать колесный диск к ступице.

12. Вращая рукоятку домкрата против часовой стрелки, опустите автомобиль.

 Запрещается наносить на болты и гайки моторное или смазочное масло, поскольку это приведет к ослаблению затяжки. В результате колесо может отсоединиться от автомобиля, что приведет к ДТП. ◀

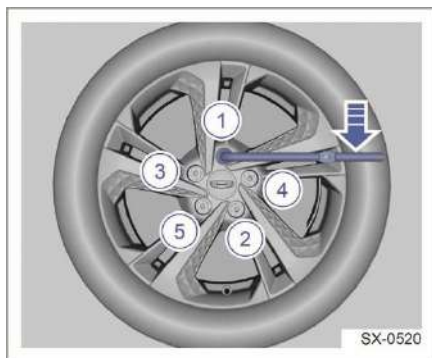

13. Затяните колесные гайки в крестообразном порядке, как показано на рисунке.
14. Полностью опустите домкрат и извлеките его из-под автомобиля.
15. Затяните колесные гайки с помощью баллонного ключа.
16. Установите колпачки колесных гаек.
17. При необходимости установите декоративный колпак на колесо.

 Если повреждено переднее колесо, не следует заменять его запасным. Для обеспечения безопасности движения переставьте исправное заднее колесо на место неисправного переднего, а на место заднего колеса установите запасное. После установки исправного заднего колеса на место переднего или установки запасного колеса значение давления в его шине, отображаемое на комбинации приборов, будет неправильным, поскольку не выполнена инициализация системы контроля давления в шинах. Для выполнения инициализации системы контроля давления в шинах с целью обеспечения безопасности движения

обратитесь к авторизованному дилеру Geely. ◀

Хранение запасного или поврежденного колеса и инструментов

Поместите колесо с поврежденной шиной или запасное колесо в нишу для запасного колеса в багажном отделении, уложив его внутренней стороной вверх. Затяните фиксатор. Затем поместите на запасное колесо набор инструментов. Поместите домкрат и другие инструменты в сумку для инструментов и закрепите их должным образом.

1

2

3

4

5

6

7

8

Замена предохранителей

Расположение и назначение предохранителей

Предохранители защищают цепи электроприборов от перегрузки по току, что позволяет предотвратить повреждение бортового электрооборудования. Перегорание предохранителя указывает на то, что защищаемая этим предохранителем цепь неисправна и не работает должным образом. В этом случае нужно извлечь предохранитель, относящийся к соответствующей цепи, и проверить целостность плавкой вставки.

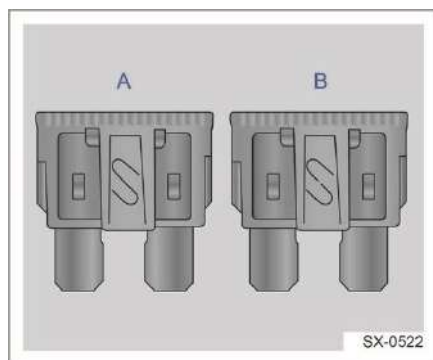

A — исправный предохранитель

B — неисправный предохранитель

Предохранители находятся в блоках предохранителей и реле, расположенных в левой части моторного отсека и на левой стороне передней панели.

Предохранители бывают трех типов:

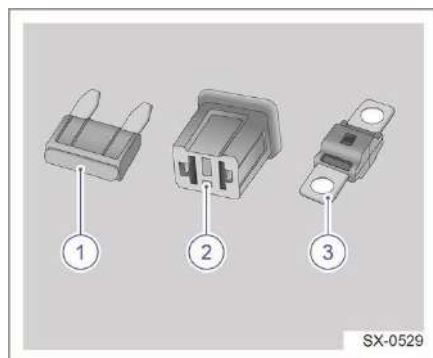

1. Пластиновый плавкий предохранитель: сравнительно тонкий, вставного типа; сила тока 5–25 А.
2. Плавкий предохранитель с задержкой срабатывания: прямоугольный, вставного типа; сила тока 20–60 А.
3. Предохранитель с болтовым креплением: высокоинерционный, болтового типа; сила тока 30–200 А.

Цвет обозначает номинальный ток предохранителя. Значение номинального тока также указано на предохранителе.

⚠ Не пытайтесь ремонтировать перегоревшие предохранители. Не устанавливайте предохранители другого цвета или другого номинального тока. Это может привести к повреждению бортовой сети автомобиля или возгоранию из-за перегрузки электропроводки. ◀

Блок предохранителей и реле в моторном отсеке

1. Откройте капот.

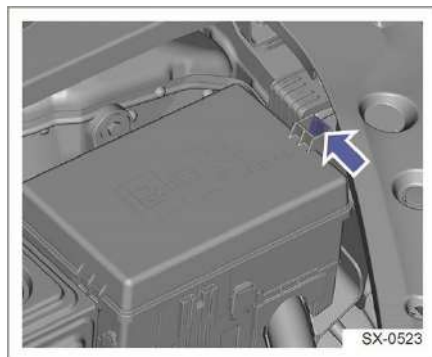

2. Ослабьте боковой фиксированный язычок замка, показанный на рисунке, и снимите крышку блока предохранителей и реле.
3. Допустимый ток и обозначение предохранителей находится внутри крышки блока предохранителей и реле.

«*» — опция.

«/» — зависит от комплектации.

 Количество предохранителей и реле зависит от комплектации автомобиля. ◀

 Попадание жидкости на электрические компоненты автомобиля может привести к их повреждению. Все электроприборы должны быть защищены крышками. ◀

1

2

3

4

5

6

7

8

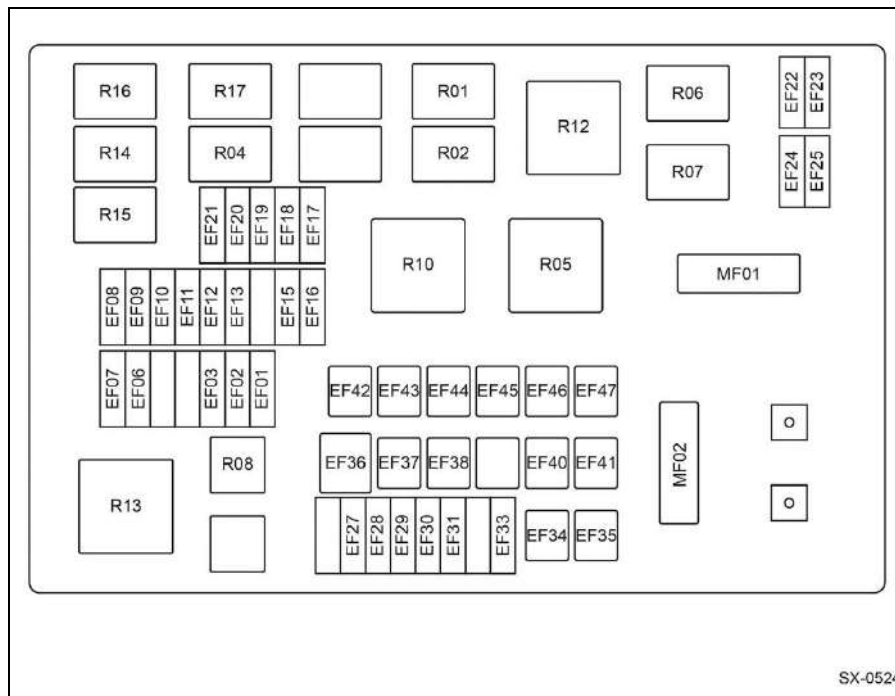

SX-0524

№ предохра- нителя	Название	Сила тока	Примечание
EF01	Предохранитель 7DCT3	30 A	/
EF02	Предохранитель 7DCT4	30 A	/
EF03	Предохранитель датчика положения педали тормоза/блока EMS	10 A	/
EF06	Предохранитель топливного насоса	20 A	/
EF07	Предохранитель клаксона	15 A	/
EF08	Предохранитель электромагнитного клапана/датчика	15 A	/
EF09	Предохранитель блока EMS	25 A	/
EF10	Предохранитель кислородного датчика	15 A	/
EF11	Предохранитель катушки зажигания	15 A	/
EF12	Реле (вентилятор, топливный насос, компрессор, стартер), SOV, предохранитель датчика положения педали тормоза	10 A	/
EF13	Предохранитель системы настройки звука двигателя*	5 A	/

№ предохранителя	Название	Сила тока	Примечание
EF15	Предохранитель стартера	10 А	/
EF16	Предохранитель цепи обратной связи стартера	10 А	/
EF17	Предохранитель IG + подогрева задних сидений*	10 А	/
EF18	Предохранитель системы ESC	10 А	/
EF19	Предохранитель IG + блока EMS/TCU	10 А	/
EF20	Предохранитель системы EPS	10 А	/
EF21	Предохранитель обогрева зеркал заднего вида*	10 А	/
EF22	Предохранитель ближнего света (левая фара)	10 А	/
EF23	Предохранитель ближнего света (правая фара)	10 А	/
EF24	Предохранитель дальнего света (левая фара)	10 А	/
EF25	Предохранитель дальнего света (правая фара)	10 А	/
EF27	Предохранитель подогрева задних сидений*	15 А	/
EF28	Предохранитель очистителя ветрового стекла	30 А	/
EF29	Предохранитель обогрева ветрового стекла*	10 А	/
EF30	Предохранитель системы IBS	5 А	/
EF31	Предохранитель передней вентиляции*	10 А	/
EF33	Предохранитель системы автоматической парковки / TRUNK LP	10 А	/
EF34	Предохранитель обогрева заднего стекла	30 А	/
EF35	Предохранитель цепи питания комбинации приборов	60 А	/
EF36	Предохранитель высокоскоростного вентилятора	50 А	/
EF37	Предохранитель левого стеклоподъемника	30 А	/
EF38	Предохранитель переднего вентилятора	30 А	/

1

2

3

4

5

6

7

8

№ предохра- нителя	Название	Сила тока	Примечание
EF40	Предохранитель низкоскоростного вентилятора	40 А	/
EF41	Предохранитель цепи питания правого стеклоподъемника	30 А	/
EF42	Предохранитель 7DCT2	30 А	/
EF43	Предохранитель стартера	30 А	/
EF44	Предохранитель 7DCT1	30 А	/
EF45	Предохранитель электродвигателя EPB	40 А	/
EF46	Предохранитель клапана EPB	40 А	/
EF47	Предохранитель цепи питания комбинации приборов	60 А	/
MF01	Предохранитель электроусилителя рулевого управления (EPS)	80 А	/
MF02	Предохранитель генератора	150 А	/

Блок реле и предохранителей в салоне



 Блок реле и предохранителей в салоне находится с левой стороны передней панели. Для проверки предохранителей следует открыть защитную крышку. Наклейка с информацией о предохранителях находится внутри крышки блока предохранителей.

«*» — опция.

«/» — зависит от комплектации.

Количество предохранителей и реле зависит от комплектации автомобиля. ◀

1

2

3

4

5

6

7

8

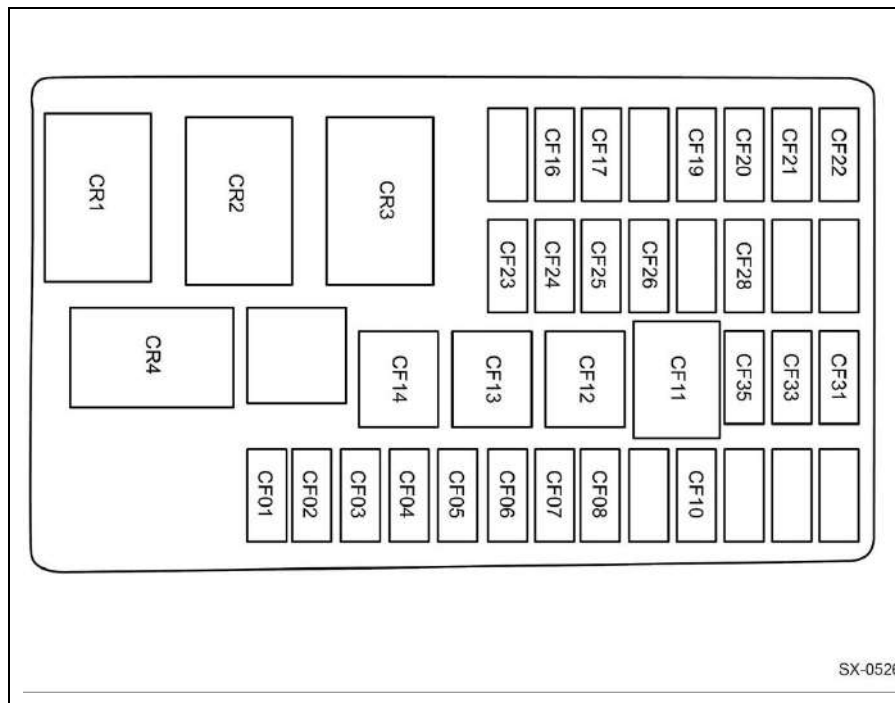

№ предохра- нителя	Название	Сила тока	Примечание
CF01	Предохранитель блока BCM (наружных световых приборов)	30 A	/
CF02	Предохранитель блока BCM (плафонов освещения салона)	30 A	/
CF03	Предохранитель блока переднего отопителя*	15 A	/
CF04	Предохранитель LP+ блока BCM (зеркал/ламп/атмосферной подсветки)	10 A	/
CF05	Предохранитель блока BCM (CDL)	20 A	/
CF06	Предохранитель системы OBD	10 A	/
CF07	Предохранитель FCS/RLS/видеорегистратора/ETC	10 A	/
CF08	Предохранитель шлюза	5 A	/
CF10	Предохранитель блока TCM / дисплея / HPS / камеры в салоне	10 A	/
CF11	Предохранитель памяти	20 A	/

№ предохранителя	Название	Сила тока	Примечание
CF12	Предохранитель электропривода двери багажного отделения*	25 А	/
CF13	Предохранитель электропривода люка в крыше*	30 А	/
	Предохранитель электропривода солнцезащитной шторки*	20 А	/
CF14	Предохранитель электропривода регулировки положения сиденья*	30 А	/
CF16	Предохранитель электродвигателя насоса стеклоомывателя	15 А	/
CF17	Предохранитель подогрева сиденья	10 А	/
CF19	Предохранитель переднего разъема USB	10 А	/
CF20	Предохранитель цепи питания USB / электропривода зеркал / APA / внутренней камеры	10 А	/
CF21	Предохранитель блока BCM / мультимедийной системы / ESGM / видеорегистратора / системы E-CALL / беспроводной зарядки	7,5 А	/
CF22	Предохранитель электрической розетки	15 А	/
CF23	Предохранитель AC_SW/AT/APALED/EGSM/шлюза/FCS	7,5 А	/
CF24	Предохранитель IG1 ACU	5 А	/
CF25	Предохранитель IPK / T-BOX / BCM / MIR DIM+ / электропривода солнцезащитной шторки / TCM	7,5 А	/
CF26	Предохранитель IG1 UEC	10 А	/
CF28	Предохранитель IG1 переднего отопителя	10 А	/
CF31	Предохранитель очистителя заднего стекла	10 А	/
CF33	Предохранитель IPK / AC / T-BOX / системы E-CALL	7,5 А	/
CF35	Предохранитель мультимедийной системы	15 А	/

1

2

3

4

5

6

7

8

Проверка или замена предохранителя

1. Выключите зажигание и все электроприборы. Затем отсоедините кабель от отрицательного вывода аккумуляторной батареи.

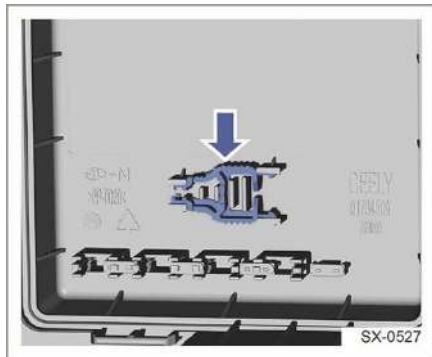

2. Захватите головку предохранителя с одного конца съемником для предохранителя, затем потяните предохранитель и снимите его. Проверьте предохранитель на предмет перегорания.
3. Замените перегоревший предохранитель новым такого же номинала. Если новый предохранитель сразу после установки перегорит, обратитесь за помощью в авторизованный сервисный центр Geely.

Замена ламп

Технические характеристики ламп

Как правило, для замены лампы необходимо снять некоторые компоненты автомобиля. Выполнение соответствующих работ требует профессиональных навыков. Обратитесь к авторизованному дилеру Geely для замены ламп.

Наименование	Описание	Тип	Мощность
Блок-фары	Ближний свет	Светодиод	-
	Дальний свет	Светодиод	-
	Дневные ходовые огни	Светодиод	-
	Передний указатель поворота	Светодиод	-
	Передний габаритный огонь	Светодиод	-
Задние комбинированные фонари	Стоп-сигналы	Светодиод	-
	Фонарь заднего хода	Светодиод	-
	Задний указатель поворота	Светодиод	-
	Задний габаритный огонь	Светодиод	-
Задний противотуманный фонарь	Задний противотуманный фонарь	Светодиод	-
Передний фонарь индивидуального освещения	Передний фонарь индивидуального освещения	Светодиод	-
Задний фонарь индивидуального освещения	Задний фонарь индивидуального освещения	Светодиод	-
Подсветка косметического зеркала*	Подсветка косметического зеркала	Светодиод	-
Лампа перчаточного ящика*	Лампа перчаточного ящика	W5W	5 Вт
Подсветка ниши для ног*	Подсветка ниши для ног	Светодиод	-
Верхний стоп-сигнал	Верхний стоп-сигнал	Светодиод	-
Лампа подсветки номерного знака	Лампа подсветки номерного знака	W5W	5 Вт
Плафон освещения багажного отделения	Плафон освещения багажного отделения	W5W	5 Вт

1

2

3

4

5

6

7

8

Действия в экстренных ситуациях

Перегрев двигателя

Термин «перегрев двигателя» фактически означает «чрезмерное повышение температуры охлаждающей жидкости двигателя». Если мигает контрольная лампа высокой температуры охлаждающей жидкости, это указывает на перегрев двигателя. В этом случае действуйте следующим образом:

1. Выключите кондиционер, если он работает. Выведите автомобиль в безопасное место за пределами проезжей части, желательно в тень. Включите аварийную световую сигнализацию, режим парковки (P) или нейтраль (N), а также стояночный тормоз.
2. Если из радиатора или расширительного бачка выходит охлаждающая жидкость или пар, выключите двигатель. Откройте капот после того, как перестанет выходить пар. Если охлаждающая жидкость или пар не выходят, оставьте двигатель включенным и убедитесь в том, что вентилятор системы охлаждения работает. Выключите зажигание, если вентилятор системы охлаждения не вращается.
3. Визуально проверьте ремень привода вспомогательных агрегатов на наличие трещин или ослабления. Проверьте целостность радиатора, шлангов и загляните под автомобиль, чтобы убедиться в отсутствии явных утечек охлаждающей жидкости. Следует учитывать, что капли воды, вытекающие из работающего кондиционера, являются признаком его нормальной работы.
4. Если ремень привода вспомогательных агрегатов поврежден или наблюдается утечка охлаждающей жидкости, немедленно выключите двигатель и обратитесь к авторизованному дилеру Geely.

5. Если приводной ремень двигателя не поврежден и отсутствует утечка охлаждающей жидкости, проверьте расширительный бачок. Если охлаждающая жидкость в бачке находится ниже метки MIN, доведите ее уровень до нормы. Дополнительную информацию см. в разделе «Долив охлаждающей жидкости» главы 7.
6. Когда температура охлаждающей жидкости снизится до нормальной, снова проверьте уровень охлаждающей жидкости в расширительном бачке. При необходимости доведите его до метки MAX. Существенная нехватка охлаждающей жидкости указывает на то, что в системе имеется утечка. При первой возможности обратитесь к авторизованному дилеру Geely для устранения неполадок.
7. После остановки в теплое время года вентилятор системы охлаждения нередко продолжает работать в автоматическом режиме, причем довольно долго. Это нормальная ситуация. Когда двигатель остынет и потребность в работе системы охлаждения отпадет, вентилятор автоматически отключится.



Во избежание травм не открывайте капот до тех пор, пока не прекратится выброс пара или охлаждающей жидкости, указывающий на то, что давление в системе остается высоким. При работающем (а также неработающем) двигателе не допускайте соприкосновения рук и одежды с ремнем привода вспомогательных агрегатов. При высокой температуре двигателя и радиатора не снимайте крышку радиатора. Выброс горячего пара и жидкости может привести к серьезным травмам. ◀

Самопроизвольное выключение двигателя

1. Продолжая поддерживать максимально прямолинейное движение, плавно снижайте скорость движения автомобиля и осторожно остановите автомобиль в безопасном месте на обочине дороги.
2. Включите аварийную световую сигнализацию.
3. Снова запустите двигатель.

Если двигатель не запускается, обратитесь к разделу «Если двигатель не запускается» в главе 5.



При выключенном двигателе усилители тормозов и рулевого управления не работают, поэтому вращение рулевого колеса и нажатие педали тормоза требуют больших усилий, чем обычно. ◀

Если автомобиль застрял

Если автомобиль застрял в снегу, грязи или песке, можно попытаться поочередно включать передачи переднего и заднего хода, чтобы «раскачать» автомобиль для его высвобождения.



Если рядом с автомобилем находятся люди или какие-либо объекты, не применяйте описанный выше прием. При «раскачивании» в любой момент может начаться непредсказуемое движение автомобиля вперед или назад, что может привести к повреждению находящихся рядом объектов или травмированию людей. ◀



Чтобы при «раскачивании» автомобиля не допустить повреждения трансмиссии и других компонентов, необходимо соблюдать следующие меры предосторожности.

- Перед включением передачи переднего или заднего хода не нажимайте педаль акселератора.
- Не допускайте работы двигателя на холостом ходу и чрезмерной пробуксовки колес.

Если в течение некоторого времени автомобиль не удастся высвободить методом раскачки, попытайтесь использовать другие методы, например буксировку. ◀

Система вызова экстренных служб*

При помощи встроенного контроллера эта система обнаруживает сигнал срабатывания подушек безопасности и осуществляемый вручную водителем экстренный вызов и посылает координаты местоположения, данные о направлении движения автомобиля во время столкновения и информацию об автомобиле в оперативный центр экстренных служб.

Условия активации системы

1. Контроллер обнаруживает сигнал срабатывания подушки безопасности.
2. Нажата кнопка SOS.

При выполнении любого из вышеперечисленных условий система отправит информацию в оперативный центр и одновременно осуществит экстренный вызов. Сотрудник оперативного центра подтвердит данные о происшествии и запросит помощь служб экстренного реагирования. После этого вызов завершится.

1

2

3

4

5

6

7

8

тип I

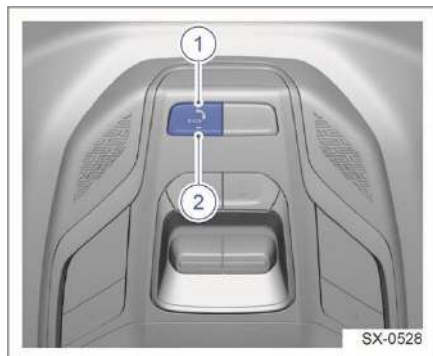

тип II

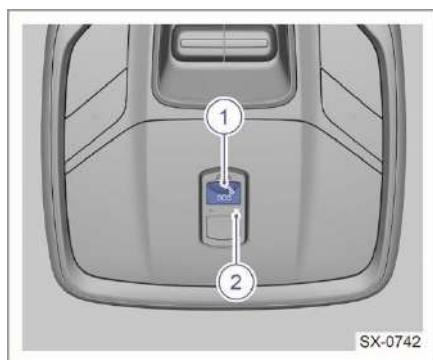

1. Кнопка SOS
2. Индикатор SOS

Чтобы вручную включить систему вызова экстренных служб, нажмите кнопку SOS на передней потолочной панели; индикатор SOS указывает состояние системы и вызова соответственно. Если система исправна, можно совершить голосовой вызов.

Специальные инструкции

1. Специалист оперативного центра совершит вызов по номеру телефона, зарегистрированному в системе или указанному при покупке автомобиля, при выполнении любого из следующих условий:
 - предоставлена неполная информация от пользователя;
 - прерывание вызова, в том числе вручную.
2. Система может работать неправильно, если выполняется одно из следующих условий:
 - система повреждена;
 - в области, где находится автомобиль, нет сети связи.

Техническое обслуживание и уход

Регулярное техническое обслуживание

 Для поддержания автомобиля в исправном техническом состоянии необходимо соблюдать периодичность работ по техническому обслуживанию и ремонту, а также использовать рекомендуемые к применению масла и смазки в соответствии с указаниями, приведенными в сервисной книжке. Любые повреждения, вызванные несоблюдением графика технического обслуживания, не покрываются гарантией. ◀

Надлежащее техническое обслуживание позволяет содержать автомобиль в исправном состоянии, а также снизить негативное влияние на окружающую среду. Важно выполнять все рекомендованные работы по техническому обслуживанию.

Ненадлежащее техническое обслуживание автомобиля может отрицательно влиять на качество окружающего воздуха. Ненадлежащий уровень рабочей жидкости или несоответствующее давление воздуха в шинах может привести к повышению токсичности отработавших газов. В целях защиты окружающей среды и поддержания автомобиля в исправном состоянии надлежащим образом выполняйте его техническое обслуживание.

 Рекомендуется увеличить количество обслуживаемых позиций и сократить интервалы регулярного технического обслуживания, если автомобиль эксплуатируется в следующих тяжелых условиях.

- Поездки на короткие расстояния (менее 5 км) при холодном двигателе (после стоянки в течение 1 ч) при температуре окружающей среды ниже -25°C .
- Эксплуатация автомобиля в условиях жаркого климата, когда температура

превышает 30°C , или в условиях холодного климата, когда температура остается ниже -15°C в течение продолжительного времени.

- Продолжительная работа двигателя на холостом ходу или длительное движение с низкой скоростью на большое расстояние.
- Регулярные длительные поездки с высокой скоростью.
- Регулярное движение с частыми остановками в условиях транспортного затора.
- Регулярные поездки по песчаным или пыльным дорогам.
- Регулярные поездки по неровным, грязным или заснеженным дорогам.
- Использование автомобиля в качестве такси, полицейского автомобиля и т. д.
- Заправка топливом ненадлежащего качества. ◀

 В случае эксплуатации автомобиля в суровых условиях в течение продолжительного времени, рекомендуется сократить интервалы технического обслуживания. ◀

 Если автомобиль часто используется для поездок на короткие расстояния (менее 10 километров) или для непродолжительных поездок в условиях холодного климата (при температуре -15°C), для увеличения срока службы моторного масла совершите поездку в следующих условиях.

- Эксплуатация в городе: средняя скорость 30–40 км/ч, более 50 минут.
- Эксплуатация за городом: средняя скорость более 80 км/ч, пробег — более 30 км. ◀

 В высокогорных районах (> 4000 метров) при температуре окружающего воздуха ниже -20°C из-за недостатка кислорода и изменения вязкости моторного масла после длительной стоянки могут возникнуть сложности с запуском холодного

1

2

3

4

5

6

7

8

двигателя. В таких условиях рекомендуется парковать автомобиль в теплом гараже на ночь. ◀



 На равнинах предельная температура холодного пуска двигателя составляет $-35\text{ }^{\circ}\text{C}$. Поскольку вязкость моторного масла в такой среде очень высока, на компоненты двигателя воздействует большое сопротивление. Для запуска может потребоваться несколько попыток. При температуре окружающего воздуха ниже $-35\text{ }^{\circ}\text{C}$ двигатель не запустится. В регионах с очень холодным климатом ($-30\text{ }^{\circ}\text{C}$ и ниже) рекомендуется парковать автомобиль в гараже. ◀

График технического обслуживания

Требования к техническому обслуживанию зависят от условий эксплуатации автомобиля. В определенных условиях может потребоваться сокращение интервалов технического обслуживания и замены.

При возникновении вопросов в отношении технического обслуживания автомобиля обращайтесь к авторизованному дилеру Geely. Этот график технического обслуживания действует в отношении следующих автомобилей.

- Автомобилей, которые используются для перевозки пассажиров и грузов с соблюдением допустимой загрузки.
- Автомобилей, которые эксплуатируются на качественных дорогах с соблюдением ограничения скорости, установленного правилами дорожного движения.
- Автомобилей, которые заправляются качественным топливом. См. раздел «Топливная система» в главе 5.

 Работы по техническому обслуживанию автомобиля могут представлять опасность для неподготовленного человека. При их выполнении возможно получение тяжелых травм. Самостоятельно выполнять

техническое обслуживание можно только в том случае, если вы располагаете базовыми знаниями о техническом обслуживании, а также необходимыми инструментами. В противном случае обращайтесь к авторизованному дилеру Geely. Используйте рекомендованные масла и рабочие жидкости. См. раздел «Рекомендуемые жидкости и заправочные объемы» в главе 8. Прежде чем приступать к эксплуатации автомобиля, необходимо заменить соответствующие детали и выполнить все необходимые ремонтные работы. Рекомендуется использовать только оригинальную продукцию Geely. ◀

Отметки о проведении технического обслуживания

Подробные сведения см. в сервисной книжке. После выполнения очередных работ по техническому обслуживанию у авторизованного дилера Geely обязательно проследите за тем, чтобы в сервисной книжке были проставлены подпись ответственного лица и печать.

Контроль токсичности отработавших газов

Автомобиль оснащается устройствами снижения токсичности отработавших газов и улавливания паров топлива, отвечающими действующим законодательным требованиям. Ненадлежащая настройка параметров двигателя может негативно повлиять на токсичность отработавших газов, мощность двигателя и расход топлива, а также привести к перегреву, а также последующим повреждением каталитического нейтрализатора и двигателя.

 Владелец или специалист по ремонту не должен заменять, модифицировать или регулировать такие устройства. Не изменяйте рабочие параметры двигателя, так как это может отрицательно сказаться на токсичности отработавших газов. ◀

Техническое обслуживание, осуществляемое владельцем автомобиля

 В случае значительного или резкого снижения уровня какой-либо рабочей жидкости или неравномерного износа шин при первой возможности обратитесь к авторизованному дилеру Geely. ◀

Помимо работ по техническому обслуживанию, упомянутых в сервисной книжке, владелец должен регулярно выполнять базовые проверки. Ниже перечислено несколько рекомендаций по этому поводу.

Ежедневные проверки

- Проверяйте работу световых приборов, звукового сигнала, очистителя и омывателя стекол, а также аварийной световой сигнализации.
- Проверяйте работу ремней безопасности и тормозной системы.
- Проверяйте площадку под автомобилем на предмет утечки масел и рабочих жидкостей.
- Проверяйте состояние шин.

Еженедельные проверки

- Уровень моторного масла.
- Уровень охлаждающей жидкости двигателя.
- Уровень тормозной жидкости.
- Уровень жидкости омывателя ветрового стекла.
- Давление в шинах и их состояние.
- Работа климатической установки.

 Если автомобиль длительное время эксплуатируется на высокой скорости, интервал проверки уровня моторного масла следует сократить. ◀

Восемь правил предотвращения случайного возгорания в автомобиле

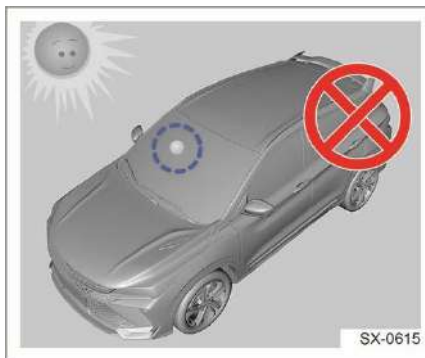

1. Не храните легковоспламеняющиеся предметы в автомобиле. Горючие и взрывоопасные предметы (зажигалки и т. д.) могут расширяться или взорваться из-за высокой температуры окружающей среды и таким образом вызвать пожар.
2. При остановке автомобиля не допускайте прямого контакта компонентов системы выпуска отработавших газов с листьями или ветвями. Это может привести к пожару.
3. Запрещается устанавливать декоративную подсветку конфигурации, отличной от оригинальной. При использовании приборов, мощность которых превышает номинальную, из-за чрезмерной нагрузки может произойти короткое замыкание, что может привести к пожару.

1

2

3

4

5

6

7

8



Токсичные жидкости

Жидкости, используемые в автомобиле, токсичны. Не глотайте их и не допускайте их контакта с открытыми ранами.

К токсичным относятся следующие жидкости: электролит аккумуляторной батареи, антифриз, тормозная жидкость и жидкость стеклоомывателя.

В целях безопасности прочитайте и соблюдайте все инструкции, напечатанные на этикетках и емкостях.

Отработавшее моторное масло

Длительный контакт с моторным маслом может привести к серьезным кожным заболеваниям. Тщательно мойте руки после контакта с моторным маслом. Не утилизируйте отработавшее моторное масло безответственно и старайтесь не допускать загрязнения окружающей среды.

4. При установке проигрывателя компакт-дисков и добавлении проводов в рамках послепродажного обслуживания между проводами разной емкости будет выделяться тепло, что может привести к возгоранию.
5. Запрещается использовать лампы, отличные от указанных. При использовании лампы, мощность которой превышает номинальную, нагрузка на провод становится чрезмерной. Это может привести к возгоранию.
6. Запрещается длительное время удерживать педаль акселератора нажатой на холостом ходу. Это приводит к сильному нагреву глушителя. Если под ним есть легковоспламеняющиеся материалы, они могут загореться.
7. Следы моторного масла, которые могут присутствовать в моторном отсеке, а также попавшие в него бумага или листья могут стать причиной возгорания. Поэтому необходимо регулярно проводить очистку моторного отсека.
8. После курения в автомобиле убедитесь, что окурок полностью погас. В противном случае это может привести к возгоранию.

Моторный отсек

Капот

Открытие капота

Для открывания капота выполните следующие действия:

1. Потяните ручку открывания капота, обозначенную соответствующим символом, под передней панелью со стороны водителя (слева).

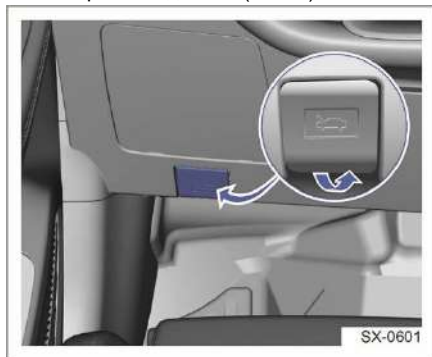

2. Чтобы открыть замок, поднимите вверх предохранительную защелку капота, язычок которой находится над центральной частью решетки радиатора.

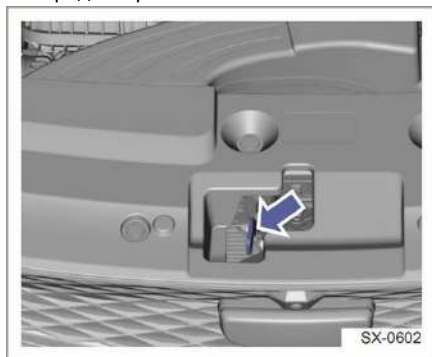

Если автомобиль сломался или попал в аварию под дождем, не открывайте капот самостоятельно. ◀

3. Поднимите капот. Установите упор, который будет удерживать капот в открытом состоянии.

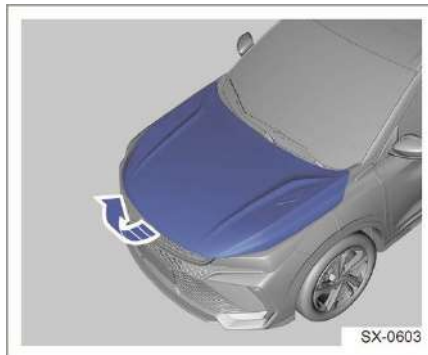

Не открывайте капот, если рычаг стеклоочистителя находится в вертикальном положении по отношению к ветровому стеклу. Это приведет к повреждению стеклоочистителя и ветрового стекла. ◀

Моторный отсек автомобиля — это зона повышенной опасности. Во время регулировок и проверок эксплуатационных жидкостей в моторном отсеке можно обжечься, поцарапаться или получить другую травму и даже вызвать пожар. Соблюдайте соответствующие меры предосторожности. ◀

Закрывание капота

Перед закрыванием капота убедитесь в отсутствии в моторном отсеке забытых инструментов, тряпок и т. п. Пробки всех заливных горловин должны быть установлены надлежащим образом. ◀

1

2

3

4

5

6

7

8

Верните упор капота в исходное положение. Затем опустите капот так, чтобы он находился приблизительно в 20 см от закрытого положения, и отпустите, чтобы он захлопнулся под действием собственной силы тяжести. Затем попытайтесь открыть его, взявшись за передний край, чтобы проверить надежность фиксации.



Если капот не закрыт должным образом, нельзя начинать движение. Не зафиксированный должным образом капот может внезапно открыться и закрыть водителю обзор. Следствием этого может стать повреждение автомобиля или другого имущества, а также травмы и даже гибель людей. ◀

Моторный отсек

Двигатель ВНЕ15-EFZ

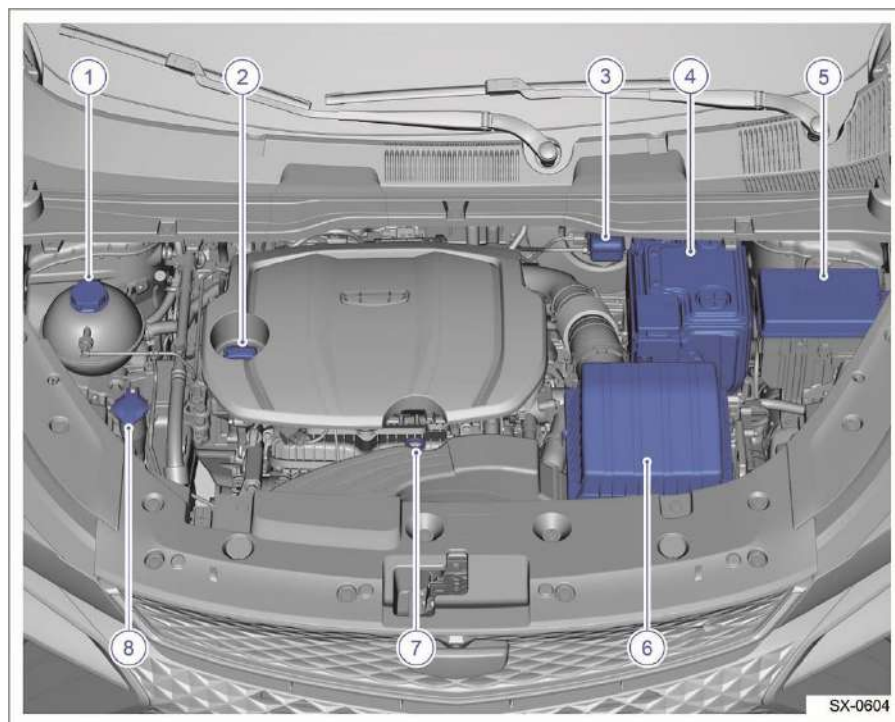

- | | |
|---|--|
| 1. Расширительный бачок | 5. Блок предохранителей и реле в моторном отсеке |
| 2. Крышка маслозаливной горловины двигателя | 6. Воздушный фильтр |
| 3. Бачок для тормозной жидкости | 7. Маслоизмерительный щуп двигателя |
| 4. Аккумуляторная батарея | 8. Бачок омывателя |

 К компонентам двигателя и моторного отсека предъявляются различные температурные требования, поэтому самостоятельно производить их замену нельзя. Если термостойкость нового компонента не будет отвечать установленным требованиям из-за использования в конструкции других материалов, это может привести к неисправности. ◀

Моторное масло и масляный фильтр

Моторное масло и масляный фильтр необходимо регулярно проверять и заменять в соответствии с указаниями в сервисной книжке. Это позволит избежать ускоренного износа подшипников и ухудшения работы двигателя.

Лучше всего проверять уровень масла в двигателе при каждой заправке автомобиля топливом. Чтобы получить достоверные результаты измерения, проверяйте уровень моторного масла до его полного остывания. Автомобиль при этом должен находиться на ровной горизонтальной площадке. Маслоизмерительный щуп двигателя можно узнать по кольцевой рукоятке желтого цвета. Расположение маслоизмерительного щупа двигателя показано на рисунке в разделе «Моторный отсек» данной главы.

Проверка уровня и долив моторного масла

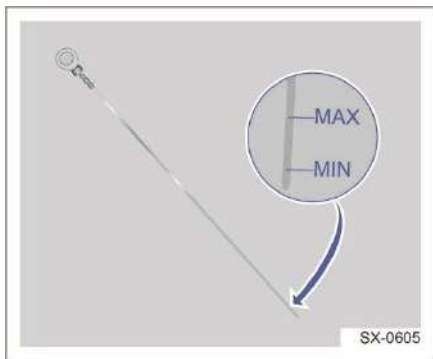

1. Заглушите двигатель и подождите 10 минут, пока моторное масло не стечет обратно в масляный поддон. Невыполнение этого требования может привести к тому, что щуп не покажет реальный уровень масла.
2. Извлеките маслоизмерительный щуп двигателя, протрите его насухо бумажным полотенцем или чистой тканью, а затем вставьте обратно до упора.

3. Снова извлеките маслоизмерительный щуп и определите уровень масла, который не должен быть ниже метки MIN на щупе.
4. Если уровень моторного масла находится ниже метки MIN, снимите крышку маслосливной горловины двигателя и долейте моторное масло с таким расчетом, чтобы его уровень находился между метками MIN и MAX на маслоизмерительном щупе.
5. Запустите двигатель и дайте ему поработать в режиме холостого хода в течение 3 мин, затем заглушите его. Через 10 минут повторно проверьте уровень моторного масла. При необходимости снова долейте моторное масло в необходимом количестве.
6. В конце убедитесь, что щуп моторного масла вставлен на место и крышка заливной горловины снова установлена на место.

В период обкатки может потребляться больше масла. Это нормально. Соблюдайте интервалы замены моторного масла, указанные в сервисной книжке. Используйте моторное масло, рекомендованное и допущенное к применению компанией Geely. См. раздел «Рекомендуемые масла и заправочные объемы» в главе 8.



Утилизируйте отработавшее моторное масло согласно требованиям законов по защите окружающей среды. ◀

Воздушный фильтр / фильтрующий элемент

Воздушный фильтр / фильтрующий элемент расположен в моторном отсеке со стороны водителя.

Периодичность проверки фильтрующего элемента

Периодичность проверки фильтрующего элемента воздушного фильтра указана в сервисной книжке.

Для проверки извлеките фильтрующий элемент и аккуратно покачайте его, чтобы стряхнуть пыль и грязь. Если на фильтрующем элементе образовалось много грязи, его необходимо заменить.

Замена фильтрующего элемента воздушного фильтра

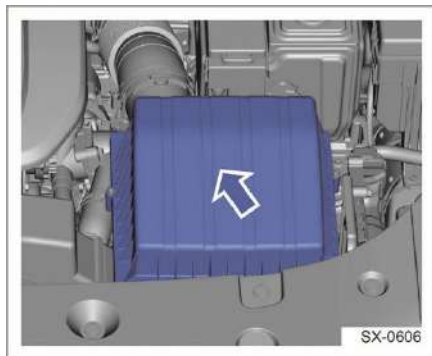

Замена производится следующим образом:

1. Откройте капот.
2. Отверните винты, соединяющие верхний и нижний части корпуса воздушного фильтра, и извлеките фильтрующий элемент.
3. Визуально определите степень загрязненности со стороны впуска воздуха фильтрующего элемента. Очистите фильтрующий элемент с выпускной стороны с помощью сжатого воздуха или замените его, если он слишком грязный.
4. Установите фильтрующий элемент на место, установите верхнюю и нижнюю части корпуса воздушного фильтра.
5. Затяните винты, чтобы зафиксировать крышку на месте.
6. Закройте капот.

Система охлаждения

Общие сведения о системе охлаждения

Охлаждающая жидкость, заправленная в систему охлаждения нового автомобиля, не только предохраняет двигатель от замерзания в условиях низкой температуры окружающего воздуха, но и защищает все компоненты системы от коррозии. Она также предотвращает образование отложений в системе и обеспечивает оптимальный температурный режим для работы двигателя.

 Не допускается заменять охлаждающую жидкость какой-либо другой жидкостью. Следует использовать марку и тип охлаждающей жидкости, рекомендованные производителем. ◀

 Вентилятор системы охлаждения может стать причиной травм даже при неработающем двигателе. Не допускайте контакта рук, одежды и инструментов с вентилятором. ◀

Во время работы двигателя шланги радиатора, отопителя и другие детали могут сильно нагреваться. Не прикасайтесь к этим компонентам во избежание получения ожога. Запрещается запускать двигатель при наличии утечки охлаждающей жидкости. Во время работы двигателя охлаждающая жидкость может полностью вытечь. В результате двигатель будет поврежден. Кроме того, можно получить ожоги. Прежде чем начинать движение на автомобиле, необходимо устранить все утечки. ◀

 Утилизируйте отработавшую охлаждающую жидкость в соответствии с действующими законами об охране окружающей среды. ◀

1

2

3

4

5

6

7

8

Проверка уровня охлаждающей жидкости

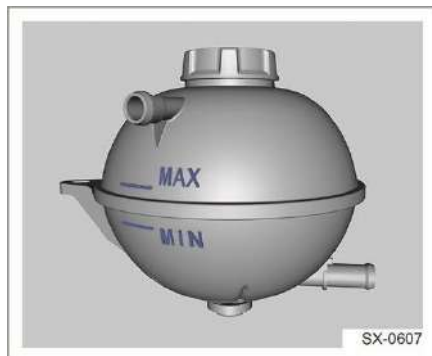

При проверке уровня охлаждающей жидкости автомобиль должен находиться на ровной горизонтальной площадке. Убедитесь, что уровень охлаждающей жидкости в расширительном бачке находится между метками MIN и MAX. Если охлаждающая жидкость в бачке горячая, не выполняйте никаких действий до тех пор, пока она не остынет. Если уровень охлаждающей жидкости опустился ниже метки MIN, заправьте расширительный бачок системы охлаждения охлаждающей жидкостью в соответствии с предписанной процедурой.

Доливка охлаждающей жидкости

Не открывайте крышку расширительного бачка до тех пор, пока система охлаждения, в том числе крышка бачка и верхний шланг радиатора, не остынут в достаточной мере.



1. Медленно поворачивайте крышку против часовой стрелки. Откройте крышку после того, как пройдет характерный шипящий звук, указывающий на то, что в бачке сохраняется давление.
2. Продолжая поворачивать крышку, снимите ее.



Выброс пара и кипящей жидкости из горячей системы охлаждения может привести к тяжелым ожогам. Система охлаждения находится под давлением, поэтому даже при незначительном открывании крышки бачка возможен выброс кипящей жидкости. Если необходимо открыть крышку, подождите, пока система охлаждения и крышка расширительного бачка не остынут. ◀

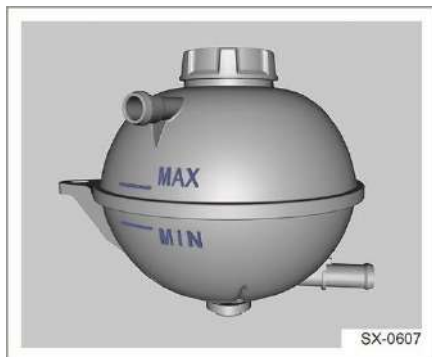

3. Долейте охлаждающую жидкость в расширительный бачок так, чтобы ее уровень находился между метками MAX и MIN.



При проливе охлаждающей жидкости на детали горячего двигателя можно получить ожог. ◀



Не смешивайте охлаждающие жидкости разных марок и с разными характеристиками. В состав охлаждающих жидкостей разных марок входят химические соединения разных типов, например антикоррозионные и стабилизирующие добавки. При смешивании таких веществ могут происходить химические реакции с опасными последствиями, такими как образование осадка, расслоение и коррозия. Это может привести к сокращению срока службы двигателя. ◀



Используйте одобренную Geely охлаждающую жидкость на основе этиленгликоля. Гарантия Geely не распространяется на повреждения или неисправности, вызванные использованием некачественной или не соответствующей требованиям охлаждающей жидкости. ◀

4. При открытом бачке запустите двигатель и подождите, пока не начнет нагреваться верхний шланг радиатора. Не касайтесь вентилятора системы охлаждения. В этот момент уровень охлаждающей жидкости в расширительном бачке может

снизиться. Уровень охлаждающей жидкости должен находиться между метками MAX и MIN на расширительном бачке. Если это не так, долейте необходимое количество охлаждающей жидкости.

5. Установите крышку на место и затяните надлежащим образом.



Если крышка не будет плотно затянута, может произойти утечка охлаждающей жидкости и повреждение двигателя. Обеспечьте правильную затяжку крышки. Существенное понижение уровня охлаждающей жидкости в течение короткого промежутка времени может быть следствием утечки в системе охлаждения. При первой возможности обратитесь к авторизованному дилеру Geely для устранения неполадок. ◀

1

2

3

4

5

6

7

8

Тормозная система

Общая информация

Автомобили с эффективно работающей тормозной системой должны своевременно и быстро замедляться или останавливаться после нажатия педали тормоза при любой скорости с минимальной длиной тормозного пути. Эффективное торможение играет очень важную роль в повышении средней скорости автомобиля и обеспечении безопасности движения.

Чрезмерно изношенные тормозные колодки не обеспечивают должной эффективности тормозной системы. Износ тормозных колодок зависит в основном от условий эксплуатации автомобиля и манеры вождения. Если автомобиль часто эксплуатируется в городских условиях для поездок на короткие расстояния, рекомендуется сократить периодичность проверки толщины тормозных колодок, указанную в сервисной книжке автомобиля.

Если тормозную жидкость не менять в течение длительного времени, в трубопроводах системы при торможении может создаваться сопротивление воздуха, в результате чего эффективность торможения значительно снижается.



Не применяйте резкое торможение при движении автомобиля по узкой дороге, в дождь или по дороге, покрытой снегом, льдом или грязью.

При движении на затяжном спуске переключайтесь на пониженную передачу. Для уменьшения скорости используйте главным образом торможение двигателем, а рабочую тормозную систему используйте как вспомогательное средство замедления. Не используйте движение накатом и не переводите рычаг переключения передач в нейтральное положение.

После преодоления участка, покрытого водой, необходимо несколько раз подряд нажать педаль тормоза, чтобы удалить влагу с тормозных накладок. Такие действия позволят восстановить эффективность тормозной системы. ◀



Чтобы обеспечить оптимальную эффективность работы тормозной системы и минимальный износ тормозных механизмов, для замены тормозных колодок обращайтесь к авторизованному дилеру Geely.

На протяжении первых 200–300 км пробега осуществляется притирка новых тормозных колодок, поэтому их фрикционные характеристики в этот период не достигают своих максимальных значений. Именно поэтому необходима притирка тормозных колодок. В этот период эффективность торможения ниже обычной. Ощутить это можно по увеличению усилия, требуемого для нажатия педали тормоза. Кроме того, необходима притирка новых тормозных колодок в соответствии с приведенным выше описанием.

Соблюдайте дистанцию до транспортных средств впереди. Будьте осторожны при использовании новых тормозных колодок и шин в случае экстренного торможения. Избегайте ситуаций, описанных выше. ◀

Ход педали тормоза

Если педаль тормоза после торможения не возвращается в исходное положение или ее ход увеличивается слишком быстро, обратитесь к авторизованному дилеру Geely. Эти проявления могут указывать на необходимость ремонта тормозной системы.

Замена компонентов тормозной системы

Тормозная система автомобиля имеет очень сложную конструкцию. Многие компоненты изготовлены с высокой точностью, поскольку для получения максимальной эффективности торможения они должны идеально совмещаться друг с другом. При замене деталей тормозной системы обязательно используйте разрешенные к применению оригинальные запасные части. В случае установки некачественных деталей тормозной системы эффективность торможения может значительно уменьшиться.

Тормозная жидкость

Допускается использовать только тормозную жидкость марки DOT4.

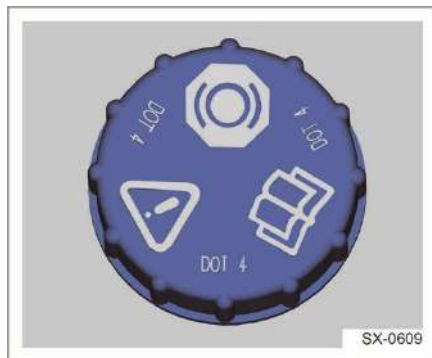

Существует две причины, по которым уровень тормозной жидкости в бачке может снижаться.

1. Уровень тормозной жидкости может понизиться вследствие нормального износа тормозных колодок. После установки новых тормозных колодок уровень восстановится до нормы.
2. Также уровень тормозной жидкости может снижаться в результате утечки. В этом случае необходимо устранить утечку, так как она приведет к нарушению нормальной работы тормозной системы.

Проблему утечки невозможно устранить простой доливкой тормозной жидкости. Если тормозную жидкость доливают в процессе износа тормозных колодок, после установки новых тормозных колодок количество тормозной жидкости в бачке может оказаться избыточным. Доливайте или удаляйте тормозную жидкость по мере необходимости только после того, как ремонт гидравлической системы тормозов будет завершен. Когда уровень тормозной жидкости снижается до определенного предела, загорается контрольная лампа тормозной системы.

 При добавлении избыточного количества тормозной жидкости она может пролиться на двигатель и воспламениться, если двигатель горячий. При этом находящиеся поблизости люди могут получить ожоги,

а автомобиль будет поврежден. Поэтому доливайте тормозную жидкость по мере необходимости только после того, как ремонт гидравлической системы тормозов будет завершен. ◀

 Разрешается использовать только тормозную жидкость DOT4 из закрытой емкости. Перед открыванием крышки бачка тормозной жидкости обязательно очистите крышку и участок вокруг нее. Это предотвратит попадание грязи внутрь бачка. ◀

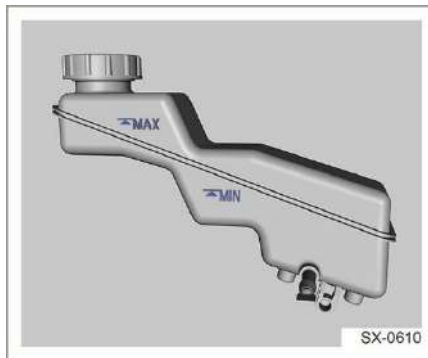

Уровень тормозной жидкости должен находиться между метками MAX и MIN.

 Использование ненадлежащей жидкости может привести к серьезному повреждению деталей гидропривода тормозов. Например, уплотнительные детали гидропривода тормозов могут быть серьезно повреждены вследствие добавления всего нескольких капель минерального (например, моторного) масла. Их придется заменить. Не доливайте в систему жидкость ненадлежащего качества. Пролив тормозной жидкости на окрашенные поверхности автомобиля может привести к повреждению лакокрасочного покрытия. Не допускайте попадания тормозной жидкости на кузов автомобиля. Немедленно смойте тормозную жидкость, если она попала на автомобиль. ◀

1

2

3

4

5

6

7

8

Усилитель рулевого управления

Электроусилитель рулевого управления (EPS)

Эффективность рулевого управления является одним из важных параметров автомобиля. Она оказывает непосредственное влияние на курсовую устойчивость автомобиля. Также она играет важную роль в обеспечении безопасности движения, снижении вероятности ДТП и создании комфортных условий работы для водителя.

Если вы ощущаете, что усилие, прилагаемое к рулевому колесу, увеличилось, обратитесь к авторизованному дилеру Geely для проверки автомобиля.

 Если аккумуляторная батарея полностью разрядилась, после зарядки поверните рулевое колесо влево и вправо до упора, задерживая на 1 с до возврата в положение для прямолинейного движения. ◀

 Если рулевое управление неисправно и требуется ремонт рулевого колеса или рулевого механизма, при первой возможности обратитесь к авторизованному дилеру Geely. ◀

Блок-фары

Запотевание фар

Конструкцией блок-фары предусмотрена ее вентиляция для адаптации к нормальному изменению давления при включении и выключении ламп. Поэтому запотевание является нормальным явлением, которое обусловлено конструкцией фары. Когда влага проникает внутрь фары через вентиляционные отверстия, при снижении температуры наружного воздуха фары могут запотевать. При запотевании на внутренней поверхности рассеивателей фар образуется тонкий слой водяного конденсата. В нормальных условиях эксплуатации конденсат, образующийся на стеклах фар, удаляется естественным образом в процессе поездки или через некоторое время после включения фар. Перечисленные ниже явления считаются приемлемыми.

- Наличие тонкого слоя конденсата (без продолговатых пятен, образуемых стекающей водой, без водяных «дорожек» и без видимых мелких водяных капель).
- Площадь распространения конденсата не превышает 50 % общей площади рассеивателей.

Перечисленные ниже явления считаются неприемлемыми (как правило, это бывает обусловлено проникновением воды внутрь фары).

- Наличие большого количества воды внутри фар.
- Наличие на внутренней поверхности рассеивателей фар большого количества водяных капель, водяных «дорожек» или продолговатых пятен, которые образует стекающая вода.

При возникновении любой из вышеперечисленных неприемлемых явлений при первой возможности обратитесь к авторизованному дилеру Geely для устранения неполадок.

Аккумуляторная батарея

Обслуживание аккумуляторной батареи

Автомобиль оснащен необслуживаемой аккумуляторной батареей. Расположение аккумуляторной батареи показано в разделе «Моторный отсек» главы 7.

В выводах аккумуляторной батареи,  клеммах и связанных с ними деталях содержится свинец и его соединения. Эти химические вещества могут нанести вред здоровью человека. Поэтому после работы с этими компонентами обязательно вымойте руки.



Чтобы продлить срок службы аккумуляторной батареи и поддержать нормальное функционирование электрической системы автомобиля, необходимо соблюдать перечисленные ниже рекомендации.

- Не допускайте избыточной зарядки аккумуляторной батареи или нахождения в разряженном состоянии в течение длительного времени.
- Если аккумуляторная батарея разряжена или уровень ее заряда недостаточен для запуска двигателя автомобиля (об этом может свидетельствовать тусклый свет фар), необходимо зарядить аккумуляторную батарею от внешнего источника электропитания.
- Аккумуляторную батарею следует держать вдали от источников тепла и открытого огня. При зарядке аккумуляторной батареи и при обращении с ней необходимо обеспечить хорошую вентиляцию, чтобы предотвратить возможные травмы и ожоги.
- Не допускайте разрядку батареи большим током.
- Чтобы исключить негативное воздействие вибрации, аккумуляторная батарея должна быть надежно закреплена на автомобиле.

- Проверьте надежность крепления кабельных клемм к выводам аккумуляторной батареи, чтобы исключить искрение, которое может привести к взрыву аккумуляторной батареи. Окислы и сульфаты, образующиеся в соединениях клемм с выводами аккумуляторной батареи, следует удалять, а клеммы покрывать техническим вазелином, чтобы предотвратить развитие коррозии.

При эксплуатации автомобиля в регионах с холодным климатом нельзя допускать чрезмерной разрядки аккумуляторной батареи, чтобы исключить замерзание электролита.

1

2

3

4

5

6

7

8

Проверка аккумуляторной батареи

Автомобиль оснащен необслуживаемой аккумуляторной батареей. По этой причине необходимость поддержания уровня электролита отсутствует. Для проверки состояния аккумуляторной батареи обращайтесь к авторизованному дилеру Geely.

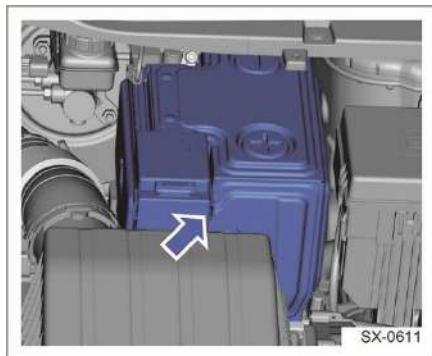

Замена аккумуляторной батареи

Для замены следует использовать аналогичную оригинальной аккумуляторную батарею. Для снятия, замены и установки аккумуляторной батареи обращайтесь к авторизованному дилеру Geely.



После замены передайте снятую аккумуляторную батарею авторизованному дилеру Geely или в специальную организацию для утилизации в соответствии с требованиями действующего природоохранного законодательства. В аккумуляторной батарее содержится едкий кислотный раствор. При транспортировке и хранении аккумуляторной батареи следите, чтобы она была обращена верхней частью вверх. Не роняйте аккумуляторную батарею. ◀



Кислота, содержащаяся в аккумуляторной батарее, может вызвать ожоги и стать причиной образования взрывоопасного газа. Соблюдайте осторожность. Правила

безопасного обращения с аккумуляторной батареей см. в разделе «Запуск двигателя от внешнего источника» главы 6. ◀

Длительная стоянка автомобиля

Во время стоянки в электрической системе автомобиля происходит слабое потребление тока, в результате чего аккумуляторная батарея может полностью разрядиться. Если вы не планируете эксплуатировать автомобиль в течение длительного времени, отсоедините черный отрицательный кабель (-) от аккумуляторной батареи, чтобы предотвратить ее чрезмерную разрядку. Автомобиль следует оставлять на длительную стоянку в прохладном, вентилируемом, чистом и сухом месте. В закрытом и влажном помещении ржавчина и старение деталей автомобиля ускоряются. Своевременно проводите регулярное техническое обслуживание автомобиля в соответствии с указаниями в сервисной книжке.

Омыватели стекол

Выбор омывающей жидкости

Перед использованием омывающей жидкости изучите инструкции производителя. Если температура в регионе эксплуатации автомобиля опускается ниже 0 °С, следует выбирать омывающую жидкость с достаточно низкой температурой замерзания,

 Температура замерзания омывающей жидкости должна быть на 10 °С ниже минимальной температуры в регионе. ◀

Долив омывающей жидкости

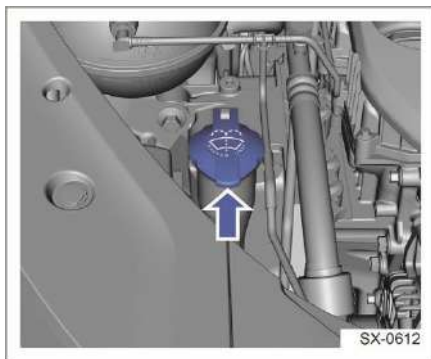

Откройте крышку заливной горловины с символом стеклоомывателя и долейте жидкость стеклоомывателя в бачок.

 Если используется концентрированная жидкость, разбавьте ее водой в соответствии с инструкцией производителя. Не добавляйте воду в готовую к использованию омывающую жидкость. В противном случае жидкость может замерзнуть и повредить бачок стеклоомывателя и другие компоненты системы.

В очень холодную погоду не заполняйте бачок для омывающей жидкости полностью. Это позволит оставить свободное место для расширения жидкости стеклоомывателя при замерзании и не допустить разрыва бачка,

который возможен при его полной заправке.

Не используйте охлаждающую жидкость (антифриз) в качестве омывающей. Это может привести к повреждению стеклоомывателя и лакокрасочного покрытия автомобиля. ◀

1

2

3

4

5

6

7

8

Очистители стекол

Щетки стеклоочистителей

 Смазка, силикон и нефтепродукты могут негативно повлиять на очищающие свойства щеток стеклоочистителя. Регулярно промывайте их теплой мыльной водой и проверяйте состояние. Как можно чаще мойте ветровое стекло. Не используйте щетки стеклоочистителя для соскабливания грязи и песка с ветрового стекла, так как такое обращение может ухудшить очищающую способность щеток и сократить срок их службы.

Обнаружив, что щетки стеклоочистителя затвердели или растрескались и оставляют царапины на стекле или не удаляют загрязнения на определенных участках, замените щетки.

Регулярно очищайте ветровое стекло разрешенным к применению средством для очистки стекол, особенно перед заменой щеток.

Используйте только щетки стеклоочистителя, аналогичные оригинальным.

Если щетки стеклоочистителя и ветровое стекло покрыты инеем, снегом или заледенели, перед использованием стеклоочистителя следует очистить щетки и стекло, чтобы не допустить повреждения. Если ветровое стекло сухое или на его поверхности имеются твердые предметы, не используйте стеклоочиститель. В противном случае возможно повреждение щеток стеклоочистителя и ветрового стекла.

Не наносите воск на ветровое стекло и не подвергайте его поверхностной кристаллизации. Это может привести к возникновению вибрации и ненормального шума при работе стеклоочистителя. ◀

Замена щеток очистителя ветрового стекла

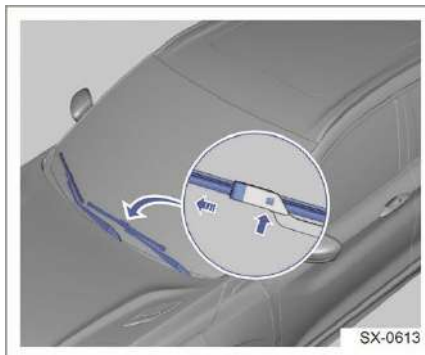

Чтобы перейти в сервисный режим, в течение 30 секунд после выключения зажигания переведите рычаг комбинированного переключателя стеклоочистителя вниз (в положение однократного включения). Щетки сделают один рабочий цикл и остановятся в вертикальном положении, упрощающем их замену. После включения зажигания щетки возвращаются в исходное положение. Необходимо проверить щетки стеклоочистителя на наличие износа и повреждений. Порядок замены щеток стеклоочистителя:

1. Отведите щетку стеклоочистителя от ветрового стекла.
2. Нажмите на кнопку фиксатора над щеткой.
3. Потяните щетку в направлении стрелки, чтобы отделить ее от рычага стеклоочистителя.
4. Снимите щетку стеклоочистителя.

 Во избежание повреждений не допускайте контакта рычага стеклоочистителя без установленной щетки с ветровым стеклом. Ущерб по этой причине не покрывается гарантией. ◀

5. Протяните новую щетку в рычаг стеклоочистителя до щелчка.
6. Верните рычаг стеклоочистителя к ветровому стеклу, а стеклоочиститель — в нормальное положение.

Замена щетки очистителя заднего стекла

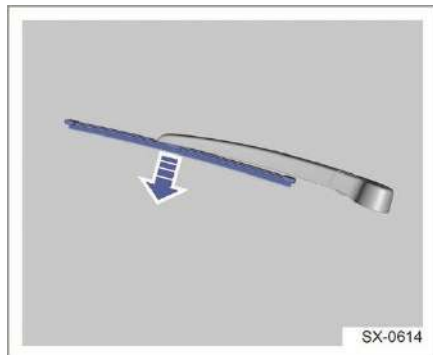

Проверьте щетку очистителя заднего стекла на наличие износа или трещин. Порядок замены щетки:

1. Выключите очиститель заднего стекла.
2. Отведите щетку от заднего стекла.
3. Снимите щетку с рычага.

Во избежание повреждений не допускайте контакта рычага стеклоочистителя без установленной щетки с задним стеклом. Ущерб по этой причине не покрывается гарантией. ◀

4. Установите новую щетку.
5. Верните рычаг стеклоочистителя к заднему стеклу.

Очистка и уход за автомобилем

Мытье кузова

Регулярная мойка автомобиля помогает защитить лакокрасочное покрытие кузова. Перед мойкой выключайте двигатель. Не мойте автомобиль под прямыми солнечными лучами. Если автомобиль долгое время находился под прямыми солнечными лучами, перед мойкой необходимо дождаться остывания поверхности кузова.

При использовании автоматической мойки обязательно следуйте инструкциям.

Во избежание повреждения лакокрасочного покрытия автомобиля следует немедленно удалять вызывающие коррозию вещества (птичий помет, смолу, насекомых, пятна асфальта, соль, промышленную пыль и т. д.). При необходимости для удаления следов битума и стойких масляных пятен используйте технический спирт, который затем удалите с поверхности мягким нейтральным мыльным раствором. ◀

Мытье автомобиля с помощью мойки высокого давления

- Перед мойкой убедитесь в том, что лючок топливозаправочной горловины закрыт должным образом.
- Всегда мойте автомобиль в строгом соответствии с инструкциями по эксплуатации мойки и обращайтесь особое внимание на рабочее давление и расстояние распыления. Сопло должно находиться на расстоянии не менее 30 см от поверхности кузова. Постоянно смещайте сопло и не распыляйте воду на одно и то же место, так как поток воды под высоким давлением может привести к серьезному повреждению некоторых компонентов автомобиля.

1

2

3

4

5

6

7

8

- Не используйте многосопловую систему для мойки автомобиля.
- Не направляйте сопло на моторный отсек. Вода под высоким давлением может повредить электрические компоненты, что приведет к неисправности.
- Не направляйте сопло на разъем в нижней части шасси.
- Не используйте воду под высоким давлением или пар для очистки камер и датчиков.
- Не распыляйте воду под давлением с близкого расстояния на окрашенные бамперы или мягкие детали, такие как резиновые шланги, пластмассовые компоненты и изоляционные материалы.

Мытье автомобиля на автоматической мойке

- Перед выполнением автоматической мойки проверьте вместе с оператором наличие установленных дополнительных деталей, следуйте его рекомендациям.
- Перед мойкой автомобиля сложите наружные зеркала заднего вида.
- Лакокрасочное покрытие кузова автомобиля выдерживает мытье автоматической мойкой. Однако степень воздействия на него зависит от конструкции мойки, чистящей щетки, состояния используемой воды, а также от типа чистящего средства и воскового растворителя. Если лакокрасочное покрытие кузова потемнело или поцарапалось после мойки, следует немедленно сообщить об этом оператору.
- Отдавайте предпочтение бесконтактной автомойке. В этом случае исключается контакт деталей (например, щетки) с поверхностью кузова.

Очистка салона

Регулярная чистка салона помогает улучшить микроклимат внутри автомобиля. Пыль и грязь скапливаются на внутренней отделке и могут повредить напольное покрытие, обивку, кожаные и пластиковые поверхности. Пятна следует удалять немедленно, так как при высокой температуре они довольно быстро затвердевают.

Смахивайте пыль с небольших кнопок и рукояток маленькой мягкой кистью.

Для очистки элементов отделки салона следует использовать только специально предназначенные для этого чистящие средства. В случае несоблюдения данного требования можно необратимо повредить отделку. Чтобы не допустить чрезмерного распыления чистящего средства, распыляйте его на чистую ветошь. Случайно распыленное на какие-либо предметы внутри автомобиля чистящее средство следует немедленно удалить.

Температура пистолета, используемого для нанесения защитной пленки, очень высока. Следует учитывать, что пистолет для тепловой обработки не подходит для обработки внутренней отделки при нанесении защитной пленки, т. к. может повредить внутреннюю отделку.



Очистка автомобильных стекол с помощью абразивных чистящих средств может привести к появлению царапин и/или повреждению нагревательных нитей. Используйте только мягкую ткань и чистящее средство для стекол. ◀

Чистящее средство содержит растворитель, пары которого могут конденсироваться на поверхностях салона. Перед использованием прочтите и соблюдайте все инструкции по технике безопасности, приведенные на этикетках. Во время очистки автомобильного салона откройте двери и окна, чтобы обеспечить интенсивную вентиляцию.

При очистке салона следуйте приведенным ниже рекомендациям.

- Не используйте бритвенные лезвия и другие острые предметы для удаления грязи с элементов внутренней отделки.
- Не используйте жесткие щетки. Они могут повредить внутреннюю отделку автомобиля.
- Не прикладывайте чрезмерное усилие при очистке поверхности ветошью. Это не способствует более тщательной очистке, но может привести к повреждениям.
- Используйте только мягкое нейтральное мыло. Избегайте использования сильных моющих средств или обезжиривающего мыла. Чрезмерное количество мыла оставляет пятна и легко впитывает грязь.
- Не смачивайте обильно элементы отделки при очистке.
- Использование органических растворителей, таких как керосин или спирт, может привести к повреждению салона.

Очистка тканевой обивки и напольного покрытия

Для удаления пыли и рыхлых загрязнений используйте пылесос с мягкой щеткой. Пятна следует в первую очередь

попытаться удалить чистой водой с добавлением соды. Перед чисткой выберите подходящий метод удаления пятен:

- Мокрые пятна: аккуратно промокните пятно бумажным полотенцем так, чтобы оно впитало всю влагу.
- Затвердевшие пятна: уберите пятно вручную, затем удалите остатки пылесосом.

Порядок очистки

1. Смочите чистую безворсовую белую ткань чистой водой или водой с добавлением соды.
2. Выжмите ткань, чтобы удалить избыточную влагу.
3. Действуя от краев к середине, попытайтесь удалить пятно.
4. Если пятна не удаются полностью, повторите вышеописанные операции очистки с использованием умеренного количества мыльного раствора.

Если это не помогает, рассмотрите возможность использования синтетического чистящего средства для ткани или моющего средства. Перед использованием этих продуктов проверьте стойкость цвета на участке, скрытом от глаз. Если удалось добиться очищающего эффекта без изменения цвета, средство можно использовать для очистки всей поверхности. После очистки для впитывания остатков влаги можно использовать бумажное полотенце.

Очистка кожаной обивки

Удалить пыль можно мягкой тканью, смоченной в воде. Если необходима более тщательная очистка, используйте мягкую ткань, смоченную в нейтральном мыльном растворе. Дайте коже высохнуть естественным образом. Не сушите ее путем нагрева. Не применяйте паровой очиститель.

1

2

3

4

5

6

7

8

Не используйте пятновыводители или средства для защиты кожи. Они могут вызывать необратимые изменения внешнего вида и тактильных свойств обивки. Не используйте для очистки салона автомобиля средства на основе силикона, воска или продукты, содержащие органические растворители. Эффект блеска, который эти средства усиливают, распределяется неравномерно, что приводит к изменению внешнего вида отделки. Ни в коем случае не используйте для ухода за кожей крем для обуви.

Очистка передней панели и пластмассовых компонентов

Не используйте моющее и полирующее средство на пластиковых поверхностях; это приведет к необратимому изменению внешнего вида и качества внутренней отделки. Некоторые имеющиеся в продаже средства усиливают блеск передней панели. Это может привести к появлению нежелательного отражения на ветровом стекле и даже нарушить обзорность при определенных обстоятельствах.

Основные параметры автомобиля

Габаритные размеры

Параметр	Единица измерения	Значение
Длина	мм	4380
Ширина	мм	1810
Высота	мм	1615
Колея передних колес	мм	1546
Колея задних колес	мм	1557
Колесная база	мм	2600

Масса

Параметр	Единица измерения	VNE15-AFZ+7DCT	VNE15-EFZ+7DCT
Компоновка и тип привода	-	Переднемоторная, передний привод	Переднемоторная, передний привод
Количество мест	чел.	5	5
Снаряженная масса	кг	1357	1357
Нагрузка на переднюю ось в снаряженном состоянии	кг	819	819
Нагрузка на заднюю ось в снаряженном состоянии	кг	538	538
Разрешенная максимальная масса	кг	1732	1732
Разрешенная максимальная нагрузка на переднюю ось	кг	928	928
Разрешенная максимальная нагрузка на заднюю ось	кг	804	804
Свободный ход педали акселератора	мм	0–4	0–4
Свободный ход педали тормоза	мм	0–25	0–25

1

2

3

4

5

6

7

8

Ключевые характеристики двигателя

Параметр	Единица измерения	ВНЕ15-AFZ	ВНЕ15-EFZ
Тип двигателя	-	С жидкостным охлаждением, рядный, 4-цилиндровый	С жидкостным охлаждением, рядный, 4-цилиндровый
Диаметр цилиндра × ход поршня	мм × мм	73,4 × 88,57	73,4 × 88,57
Рабочий объем	л	1,499	1,499
Степень сжатия	-	11:1	11:1
Макс. мощность	кВт	108	128
Обороты двигателя при макс. мощности	об/мин	6000	6000
Макс. крутящий момент	Н·м	270	290
Обороты двигателя при макс. крутящем моменте	об/мин	2000–3500	2000–3500
Обороты холостого хода	об/мин	710	710
Порядок работы цилиндров	-	1-3-4-2	1-3-4-2

Динамические показатели

Параметр	Единица измерения	ВНЕ15-AFZ+7DCT	ВНЕ15-EFZ+7DCT
Макс. скорость автомобиля	км/ч	195	200
Макс. преодолеваемый подъем	%	40	40

Экологический стандарт

Параметр	Значение
Экологический стандарт	Евро-6

Колеса и шины

Тип используемых шин и колесных дисков

Параметр	Тип I	Тип II
Размерность колесного диска	17 × 6.5J	18 × 7J
Размерность шины	215/60 (R17)	215/55 (R18)

Запасное колесо

Размерность колесного диска	Размерность шины
16 × 3.5B	T125/80 D16

Динамический дисбаланс колеса

Колесный диск	Шина	Динамический дисбаланс
17 × 6.5J	215/60 (R17)	≤ 8 г
18 × 7J	215/55 (R18)	≤ 8 г

Давление в шинах (холодное состояние)

Колесо	Единица измерения	Значение
Переднее	кПа	230
Заднее	кПа	230
Запасное	кПа	420

1

2

3

4

5

6

7

8

Углы установки колес (без нагрузки)

Параметр	Значение
Максимальный угол поворота переднего колеса (внутреннего/внешнего)	$38^\circ \pm 2^\circ / 30,5^\circ \pm 2^\circ$
Развал передних колес	$-20' \pm 39'$ (разница слева и справа $\leq 42'$)
Развал задних колес	$-1^\circ 26' \pm 30'$ (разница справа и слева: $\leq 30'$)
Угол поперечного наклона шкворня	$12^\circ 48' \pm 45'$ (разница справа и слева: $\leq 30'$)
Угол продольного наклона шкворня	$4^\circ 42' \pm 30'$ (разница справа и слева: $\leq 30'$)
Схождение передних колес	$6' \pm 3'$ (разница слева и справа $\leq 5'$)
Схождение задних колес	$0' \pm 12'$ (разница слева и справа $\leq 18'$)

Масла и жидкости

Рекомендуемые жидкости и заправочные объемы

Жидкость/вещество	Спецификация/тип	Заправочный объем
Бензин	См. табличку на лючке топливного бака	45 л
Моторное масло	SP 0W-20	4,3 л (заправка на заводе) 4,0 л (повторная заправка)
Охлаждающая жидкость двигателя	Охлаждающая жидкость на основе этиленгликоля	6,2 л
Трансмиссионное масло	Shell Spirax High Perf HDCTF	3,3 л (заправка на заводе) 2,7 л (повторная заправка)
Тормозная жидкость	DOT4	780 мл
Омывающая жидкость	Омывающая жидкость с температурой замерзания -25 °C	3,5 л
Хладагент кондиционера	R134a	500 г

1

2

3

4

5

6

7

8

Указатель

А

Аварийная световая сигнализация	197
Автоматическая коробка передач (7DCT)	139
Адаптивный круиз-контроль (ACC)*	164
Аккумуляторная батарея	239
Антиблокировочная система тормозов (ABS)	145
Антипробуксовочная система (TCS)	148
Аптечка*	198
Ассистент движения на спуске (HDC)	147
Ассистент трогания на подъеме (HNC)	148

Б

Багажное отделение	70
Беспроводная зарядка*	68
Блок предохранителей в салоне	217
Блок предохранителей и реле в моторном отсеке	213
Буксировка автомобиля	201
Буксировочная проушина	201

В

Введение	1
Вещевые отделения	64
Видеорегистратор*	159
Внутреннее зеркало заднего вида	54
Вождение	130
Выбор детского удерживающего устройства	106
Выбор омывающей жидкости	241

Г

Габаритные размеры	247
Гидравлический усилитель тормозов (НВА)	147

Д

Датчик наружного освещения	76
Держатель для документов*	66
Динамические показатели	248
Длительная стоянка автомобиля	240
Долив омывающей жидкости	241
Доливка охлаждающей жидкости	234

Е

Если автомобиль застрял	223
Если двигатель не запускается	130

З

Задние плафоны освещения салона	61
Задние сиденья	88
Замена аккумуляторной батареи	240
Замена компонентов тормозной системы	236
Замена щетки очистителя заднего стекла	243
Замена щеток очистителя ветрового стекла	242
Запотевание фар	238
Запуск двигателя (без ключа)	126
Запуск двигателя от внешнего источника	199
Защитная функция ремня безопасности	91
Звуковой сигнал	50
Знак аварийной остановки	197

И

Идентификационный номер транспортного средства	8
Изображения	8
Иммобилайзер	119
Инструкции по буксировке	201
Интеллектуальная система управления дальним светом (IHBC)*	193
Интеллектуальный круиз-контроль (ICC)*	173
Информационный дисплей (тип I)	20
Информационный дисплей (тип II)	31
Информация о передачах	139
Использование детского удерживающего устройства	108
Источники питания	67

К

Камера заднего вида	152
Капот	229
Карман для журналов	70
Ключевые характеристики двигателя	248

Кнопочный выключатель зажигания (система бесключевого доступа)	125
Колеса и шины	249
Комбинированный переключатель наружных световых приборов	44
Комбинированный переключатель стеклоочистителей	47
Контрольно-измерительные приборы и указатели (тип I)	15
Контрольно-измерительные приборы и указатели (тип II)	17
Контрольные лампы и индикаторы	38
Круиз-контроль (СС)	161
Крючок для одежды	69

Л

Лампа перчаточного ящика*	63
---------------------------------	----

М

Манометр для измерения давления воздуха в шинах*	198
Масса	247
Меры предосторожности на АЗС	137
Моторное масло и масляный фильтр	232
Моторный отсек	231
Мытье кузова	243

Н

Наружные зеркала заднего вида	52
Настройки климатической установки	82

О

Обзор комбинации приборов (тип I)	13
Обзор комбинации приборов (тип II)	14
Обслуживание и замена подушек безопасности	105
Обслуживание и замена ремней безопасности	97
Общие сведения о подушках безопасности	98
Общие сведения о ремнях безопасности	91
Общие сведения о системах помощи водителю	161
Общие сведения о системе охлаждения	233
Общие сведения о тормозной системе	236
Огнетушитель*	197
Описание каталитического нейтрализатора	134

Органы управления на рулевом колесе	51
Отделение для очков*	66
Отработавшие газы	135
Очистка салона	244

П

Панорамная крыша*	57
Парктроник	149
Перегрев автомобиля	222
Передние сиденья	85
Перчаточный ящик	64
Плафон освещения багажного отделения	63
Плафоны освещения в передней части салона	60
Подогрев рулевого колеса*	50
Подогрев/вентиляция сидений*	89
Подсветка ниши для ног*	63
Подстаканник	67
Полка багажного отделения	70
Положения рычага селектора	140
Потолочные поручни	69
Примечания для пользователей	7
Проверка аккумуляторной батареи	240
Проверка или замена предохранителей	220
Проверка уровня охлаждающей жидкости	234
Процедура запуска двигателя	126

Р

Рабочая тормозная система	143
Разъемы USB	69
Расположение и назначение предохранителей	212
Расположение идентификационного номера транспортного средства	8
Расположение подушек безопасности	99
Регулировка дефлекторов системы вентиляции и обслуживание климатической установки	81
Регулировка положения рулевого колеса	50
Регулярное техническое обслуживание	225
Рейтинг на крыше	71
Рекомендации	8
Рекомендуемые жидкости и заправочные объемы	251

С

Самопроизвольное выключение двигателя	222
Сертификационная табличка автомобиля	10
Система автоматического экстренного торможения (АЕВ)*	184
Система автоматической парковки*	157
Система вентиляции	78
Система вызова экстренных служб	223
Система контроля полосы движения (LKA)*	181
Система контроля токсичности выбросов	135
Система кругового обзора*	154
Система мониторинга слепых зон (SVA)*	192
Система старт-стоп	128
Система управления климатической установкой	73
Смарт-ключ	117
Со стороны водителя	11
Со стороны переднего пассажира	12
Солнцезащитный козырек и косметическое зеркало	65
Срабатывание подушек безопасности	102
Стояночный тормоз	144

Т

Технические характеристики ламп	221
Топливозаправочная горловина и заправка топливом	137
Тормозная жидкость	236
Требования к вождению	135
Требования к запуску двигателя	135
Требования к топливу	134, 136
Трехточечный ремень безопасности	95

У

Управление замками дверей	119
Установка детских удерживающих устройств	111
Установка запасного колеса	208

Ф

Функция информирования об ограничении скорости (SLIF)*	190
--	-----

Х

Ход педали тормоза	236
--------------------------	-----

Ц

Центральный подлокотник	66
-------------------------------	----

Ш

Шины	203
------------	-----

Щ

Щетки стеклоочистителя	242
------------------------------	-----

Э

Экологический стандарт	248
Электрические стеклоподъемники	55
Электронная система контроля курсовой устойчивости (ESC)	146
Электроусилитель рулевого управления (EPS)	238
Атмосферная подсветка	62