

Предисловие

Уважаемый владелец!

Благодарим вас за доверие к Geely и выбор автомобиля Geely, отличающегося превосходными характеристиками безопасности, комфорта, мощности и экономичности. Мы надеемся, что наши премиальные продукты и услуги принесут вам радость и удовольствие.

Перед началом эксплуатации автомобиля, пожалуйста, прочтите и соблюдайте положения настоящего руководства. Это поможет вам лучше понять и использовать автомобили Geely, а также обеспечить оптимальное техническое состояние и максимальную производительность вашего автомобиля в будущем. Чем больше вы знаете о своём автомобиле, тем больше удовольствия и безопасности вы получите от вождения.

По любым вопросам, вопросам поддержки или обслуживания обращайтесь в выбранный вами авторизованный сервисный центр Geely. Наши специалисты службы послепродажного обслуживания Geely, прошедшие обучение у производителя, обеспечат вам высочайший уровень обслуживания и предоставят исчерпывающую информацию о продукте. Чтобы ваш автомобиль Geely оставался надёжным и функциональным в течение длительного времени, обязательно регулярно проводите техническое обслуживание в соответствии с требованиями настоящего руководства.

Поскольку информация, содержащаяся в руководстве, является неотъемлемой частью транспортного средства, при продаже или сдаче транспортного средства в аренду, пожалуйста, убедитесь, что данное руководство было предоставлено новому владельцу.

Счастливой жизни, Geely Drive!

Апрель 2025 г.

Примечание: Обложка и изображения в руководстве приведены исключительно для справки. Все изображения соответствуют фактическому продукту.

Содержание

Руководство по эксплуатации

5. Введение в руководство пользователя

Примечания для пользователей

Пояснения

Условные обозначения

6 Об автомобиле

5 Внешний вид

6 Интерьер

7 Передний отсек

Запирание и отпирание автомобиля

11 Ключ и противоугонная система

11 Смарт-ключ

12 Иммоилайзер двигателя

13. Запирание и отпирание автомобиля

Безключевое запирание и отпирание

Дистанционное запирание и отпирание

Центральный замок

Автоматическое запирание и отпирание

16. Отпирание дверной ручки

17 Открытие/закрытие багажника

18. Замок безопасности для детей

20 Пусковой переключатель

20. Пусковой переключатель (бесключевой запуск)

Знакомство с автомобилем

21 Сидения

21 Передние сидения

24 Задние сидения

25 Подогрев сидений/вентиляция/массаж

27 Функция памяти сиденья

29. Комбинация приборов

29 Комбинация приборов. Общая информация

33 Контрольные лампы и индикаторы

38. Проекционный дисплей (HUD)

38 Проекционный дисплей. Общие сведения*

40 Система кондиционирования воздуха

40 Передняя панель управления системой кондиционирования

45 Задняя панель управления системой кондиционирования

1

2

3

4

5

6

7

8

<p>48 Регулировка дефлектора</p> <p>49 Настройки системы кондиционирования воздуха</p> <p>49 Система контроля качества воздуха*</p> <p>50 Комбинированный переключатель освещения</p> <p>50 Комбинированный переключатель света</p> <p>52 Внутреннее освещение</p> <p>54 Наружное освещение</p> <p>55 Комбинированный переключатель стеклоочистителей</p> <p>55 Комбинированный переключатель стеклоочистителей</p> <p>57 Рулевое колесо</p> <p>57 Звуковой сигнал</p> <p>57 Регулировка рулевого колеса</p> <p>59 Подогрев рулевого колеса*</p> <p>59 Кнопки на рулевом колесе</p> <p>61 Зеркала заднего вида</p>	<p>72 Солнцезащитный козырек</p> <p>72 Солнцезащитный козырек и косметическое зеркало</p> <p>73 Отсеки для хранения вещей</p> <p>73 Передние отсеки для хранения вещей</p> <p>75 Задние отсеки для хранения вещей</p> <p>76 Багажное отделение</p> <p>77 Оборудование для зарядки</p> <p>77 Электрическая розетка</p> <p>78 Беспроводная зарядка мобильного телефона</p> <p>79 Универсальный переключатель</p> <p>79 Универсальный переключатель. Общая информация</p> <p>80 багажников на крышу</p> <p>80 Багажников на крышу</p> <p>Защитные устройства</p> <p>81 Ремни безопасности</p> <p>81 Ремни безопасности. Общие сведения</p>
<p>61 Наружные зеркала заднего вида</p> <p>63 Внутреннее зеркало заднего вида</p> <p>64 Окно</p> <p>64 Электрические стеклоподъемники</p> <p>67 Верхний люк</p> <p>67 Панорамный верхний люк</p>	<p>82 Трехточечный ремень безопасности</p> <p>84 Подушки безопасности</p> <p>84 Подушки безопасности. Общие сведения</p> <p>85 Расположение подушек безопасности</p> <p>87 Срабатывание подушек безопасности</p> <p>89 Детские удерживающие устройства</p> <p>89 Выбор детского удерживающего устройства</p>

<p>91 Использование детского удерживающего устройства</p> <p>92 Установка детского удерживающего устройства</p> <p>Запуск двигателя и вождение автомобиля</p> <p>95 Вождение автомобиля</p> <p>95 Инструкции по вождению</p> <p>100 Запуск автомобиля</p> <p>100 Запуск двигателя (бесключевой запуск)</p> <p>101 Переключение передач</p> <p>101 Информация о передаче</p> <p>101 Переключение передач</p> <p>103 Режим вождения</p> <p>103 Режим вождения</p> <p>104 Интеллектуальная система вождения</p> <p>104 Интеллектуальная система вождения</p> <p>Введение</p>	
--	--

105 Адаптивный круиз-контроль (ACC) 113 Интеллектуальный круиз-контроль (ICC)

120 Система удержания полосы движения (LKA)

123 Поддержка предотвращения столкновений Фронт (CMSF)

128 Идентификация дорожных знаков (TSI)

132 Боковое и заднее препятствие Радар обнаружения*

138 Автоматическое управление дальним светом (АНВС)

139 Система помощи при парковке

139 Рабочий тормоз

139 Стояночный тормоз

141 Антиблокировочная тормозная система (АБС)	остановки	
142 Электронное тормозное усилие Распределение (EBD)	153 Огнетушитель*	
142 Электронный контроль устойчивости (ESC)	154 Аптечка первой помощи *	1
143 Программа противодействия качению (ARP)	154 Аварийная разблокировка	
143 Система экстренного торможения (ВА)	154 Аварийное отпирание двери	2
143 Система контроля тяги (TCS)	155 Аварийное отпирание багажника	
143 Система помощи при старте на подъеме (НАС)		3
143 Система управления спуском с горы (HDC)		
144 Предупреждение об опасности (HAZ)		4
144 Электроусилитель руля (EPS)		
144 Система полного привода		
146 Система помощи при парковке		5
146 Система помощи при парковке		
148 мониторов с круговым обзором		6
150 Заправка		
150 Заправка		7
151 Выхлопная система		
151 Трехкомпонентный каталитический нейтрализатор		
151 Бензиновый сажевый фильтр*		
Действия в чрезвычайной ситуации		
153 Аварийное оборудование		8
153 Аварийная сигнальная лампа		
153 Треугольник аварийной		

156 Замена батарейки ключа
156 Замена батарейки ключа

157 Быстрый старт
157 Быстрый старт

159 Буксировочных Транспортных Средств
159 Буксировка
 полноприводного
 автомобиля
 Транспортные
 средства
159 советов по буксировке
159 Буксировочная проушина

161 Замена запасного колеса
161 Замена запасного
 колеса

163 Замена предохранителей
163 Проверка или
 замена
 Предохранители
165 Блок
 предохранителей в
 переднем отсеке
167 Внутренний блок
 предохранителей

170 Замена лампочек
170 Замена лампочек

171 Действия в
 чрезвычайн
 ых
 ситуациях
 Ситуации

171 Перегрев двигателя
171 Когда
 автомобиль
 застрял
171 Экстренная
 помощь при ДТП

Ответ*

Ремонт и техническое обслуживание

173 Описания технического обслуживания
173 Регулярное
 техническое обслуживание

173 Жидкость

173 Открытие и закрытие капота
174 Моторное масло

174 Охлаждающая жидкость

175 Тормозная жидкость

176 Жидкость для
стеклоомывателя

177 щеток стеклоочистителя

177 Замена щеток
стеклоочистителя

179 Батарея

179 Техническое обслуживание
аккумулятора

181 Зима

181 Техническое обслуживание
шин

184 Уборочные машины

184 Внешняя уборка

185 Чистка салона

Технические данные

187 Идентификация
транспортного средства

187 Идентификационный номер
транспортного средства

188 Метка сертификации транспортного
средства

188 Код двигателя

189 Регистратор данных событий (EDR)

190 Технические параметры

190 Габариты
автомобиля

190 Массовые параметры
транспортного средства

190 Энергоэффективность
автомобиля

190 Уровень выбросов

191 Параметры главного
двигателя

191 Параметры шин

191 Параметры регулировки колес

192 рекомендуемые жидкости

192 Рекомендуемые жидкости и
Мощности

О настоящем руководстве

Примечания для пользователей

Инструкции по эксплуатации

- Подробные инструкции по работе с мультимедийной системой указаны в соответствующем руководстве.
- Вся информация в настоящем руководстве является актуальной на момент публикации. Содержание настоящего руководства основано на информации о продукте, актуальной на момент публикации. Для соответствия требованиям клиентов, а также законодательству и нормативным актам функциональные и эксплуатационные характеристики автомобиля будут постоянно совершенствоваться и оптимизироваться. Характеристики вашего автомобиля могут отличаться от описанных в настоящем руководстве.
- Версия программного обеспечения и настройки автомобиля могут быть обновлены с течением времени. Перед обновлением вы будете проинформированы для получения вашего согласия. Информация, отображаемая после обновления, может отличаться от описанной в Руководстве по эксплуатации, поставляемом вместе с приобретенным автомобилем. Приоритет остается за актуальной информацией.

Важные советы

- Регулярно проверяйте степень износа шин и соответствие давления воздуха в них номинальному в соответствии с рекомендациями, приведенными в настоящем руководстве.

- Используйте только рекомендованные масла и рабочие жидкости. Выполняйте техническое обслуживание в соответствии с требованиями, изложенными в сервисной книжке вашего автомобиля.

Меры предосторожности

- Автомобиль оснащен антиблокировочной системой тормозов (ABS). При экстренном торможении всегда полностью нажимайте на педаль тормоза, избегайте прерывистого торможения, так и находящейся под автомобилем поверхности. Во избежание риска серьезной неисправности, возникновения пожара или угрозы жизни и здоровью людей не допускайте длительной работы двигателя на холостом ходу и/ или с повышенными оборотами холостого хода.
- Автомобиль оборудован надувными подушками безопасности. Чтобы обеспечить безопасность детей, не размещайте детское удерживающее устройство, устанавливаемое против хода движения, на сиденье, защищенном фронтальной подушкой безопасности (если она не выключена).
- Необходимо правильно размещать напольные коврики и использовать коврики подходящего размера. Коврик, расположенный со стороны водителя, не должен создавать помех для нормальной работы педалями. Плохо закрепленный коврик может сместиться во время движения, что затруднит нажатие педалей и привести к дорожно-транспортному происшествию. Не допускайте длительной стоянки автомобиля с работающим двигателем во избежание отравления выхлопными газами и ущерба здоровью.
- Длительная работа двигателя неподвижного автомобиля на холостом ходу, особенно на повышенных оборотах, может привести к перегреву элементов выпускной системы. В свою очередь, перегрев может стать причиной повышенного нагрева элементов конструкции, прилегающих элементов конструкции, так и находящейся под автомобилем поверхности. Во избежание риска серьезной неисправности, возникновения пожара или угрозы жизни и здоровью людей не допускайте длительной работы двигателя на холостом ходу и/ или с повышенными оборотами холостого хода.

Аксессуары, запасные части и модификации

- В целях вашей безопасности запрещается самовольное снятие или замена деталей или компонентов транспортного средства.
- Дороборудование или установка дополнительных устройств не допускается. Изготовитель и импортер не несет ответственности за какой-либо ущерб, прямым или косвенным образом вызванный несоблюдением данного требования.
- Geely несет ответственность только за проверенные и сертифицированные оригинальные аксессуары. Предпочтение отдается оригинальным аксессуарам Geely, поскольку они обеспечивают сохранение эксплуатационных характеристик и безопасности автомобиля.

Пояснения

Расшифровка значков

В данном руководстве представлена информация по всем моделям. В связи с различиями в комплектациях и моделях, описания в данном руководстве могут отличаться от фактической

комплектации вашего автомобиля. Преимущество имеет фактически полученный вами автомобиль.

Предупреждение

Игнорирование предупреждения может привести к серьезным травмам или смерти. Указанные шаги или требования должны строго соблюдаться. 

Осторожность

Требования, изложенные под данным заголовком, должны строго соблюдаться. В противном случае несоблюдение требований может привести к повреждению автомобиля. 

Описание

Указанные сведения содержат информацию, которая помогает использовать автомобиль более

эффективно. 

Защита окружающей среды



Указывает на необходимость соблюдения мер по защите окружающей среды. 

Примечание (*)

Символ «*» после заголовка или наименования указывает на то, что описанная конфигурация или функция доступна только в некоторых моделях. Ваш автомобиль может быть не оснащен ею. 

Условные обозначения



Указывает на объект.



Указывает направление движения объекта.



Указывает направление вращения объекта.



Указывает на недопустимость действия или ситуации.

Знакомство с автомобилем

Внешний вид

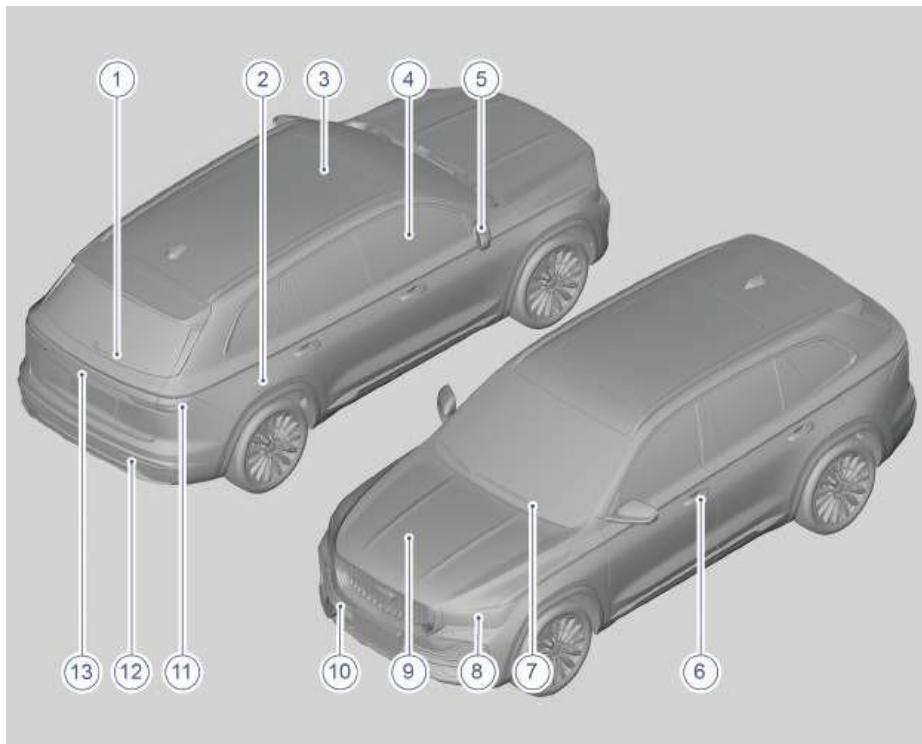

- | | |
|----------------------------------|--|
| 1. Задний дворник | 8. Передние комбинированные фары |
| 2. Крышка топливного бака | 9. Капот моторного отсека |
| 3. Панорамный люк на крыше | 10. Передняя крышка буксировочного крюка |
| 4. Окно | 11. Задний фонарь |
| 5. Наружное зеркало заднего вида | 12. Задняя крышка буксировочного крюка |
| 6. Наружная дверная ручка | 13. Дверь багажного отделения |
| 7. Передние дворники | |

Обзор интерьера

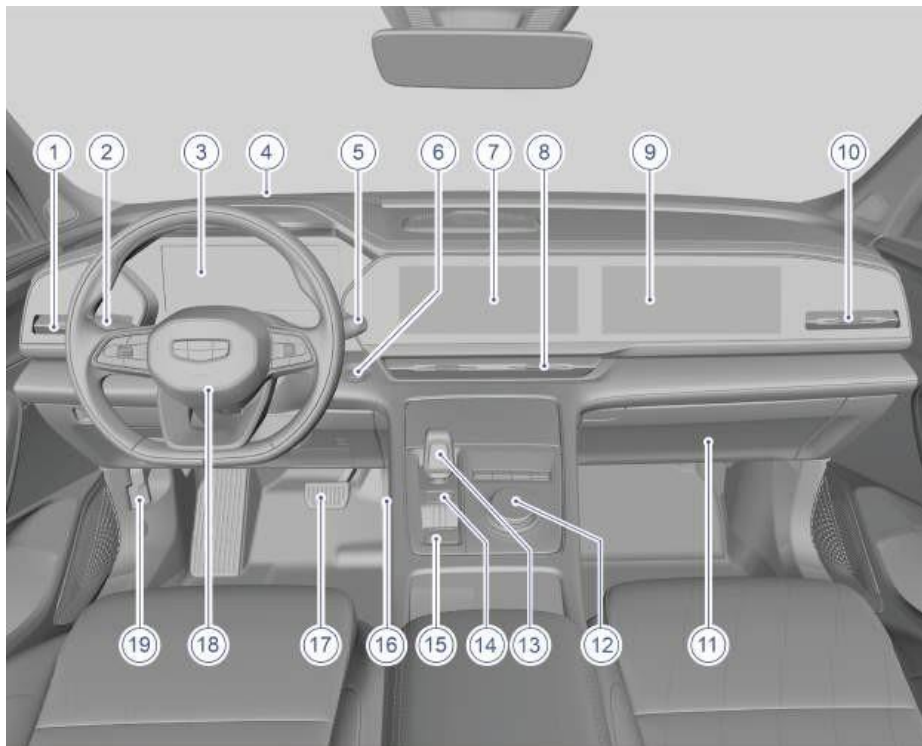

- | | |
|--|--|
| 1. Левый дефлектор | 11. Перчаточный ящик |
| 2. Комбинированный переключатель освещения | 12. Переключатель режимов движения |
| 3. Комбинация приборов | 13. Рычаг селектора |
| 4. Проекционный дисплей* | 14. Кнопка включения передачи Р |
| 5. Комбинированный переключатель стеклоочистителей | 15. Выключатель электронного стояночного тормоза (EPB) |
| 6. Пусковой переключатель | 16. Педаль акселератора |
| 7. Центральный дисплей | 17. Педаль тормоза |
| 8. Центральный дефлектор | 18. Рулевое колесо |
| 9. Дисплей со стороны пассажира | 19. Рукоятка отпирания капота моторного отсека |
| 10. Правый дефлектор | |

Обзор моторного отсека

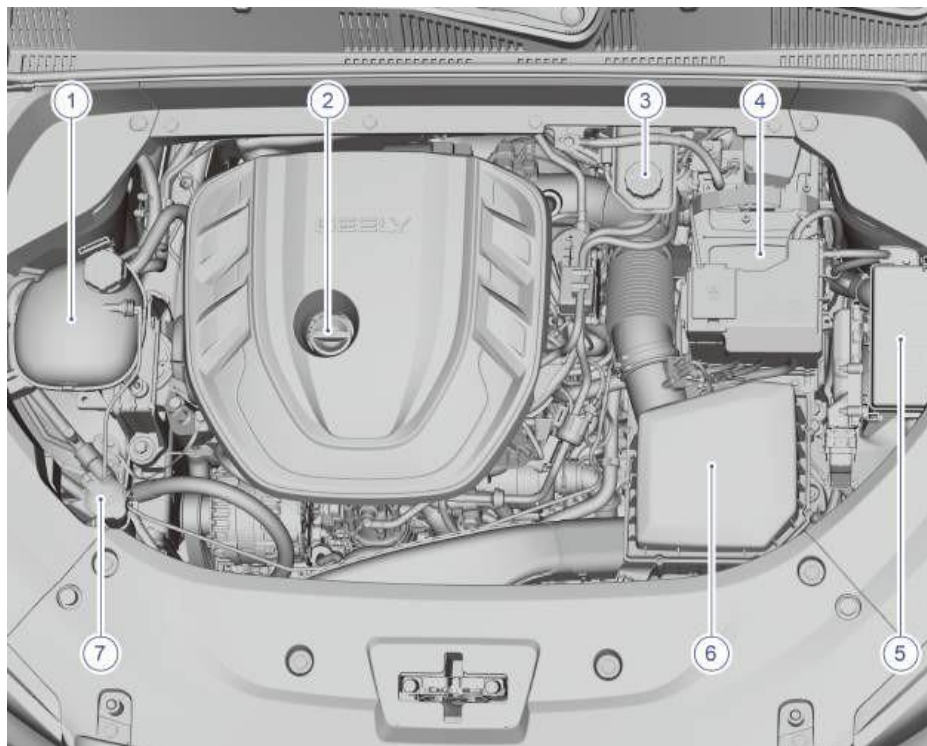

1. Расширительный бачок охлаждающей жидкости
2. Крышка заливной горловины моторного масла
3. Бачок тормозной жидкости
4. Аккумулятор
5. Блок предохранителей
6. Воздушный фильтр
7. Бачок омывающей жидкости

Ключ и противоугонная система

Смарт ключ

Основные сведения

Смарт-ключ связан с системами автомобиля. В случае утери, повреждения или кражи смарт-ключа немедленно обратитесь в сервисный центр Geely, чтобы отключить функции управления автомобилем с помощью смарт-ключа, такие как запуск, разблокировка и блокировка. Если смарт-ключ будет найден, сервисный центр Geely сможет повторно активировать вышеуказанные функции смарт-ключа.

i Новый смарт-ключ не может быть выдан Вам немедленно. Сервисному центру Geely требуется некоторое время, чтобы подобрать новый смарт-ключ. ◀

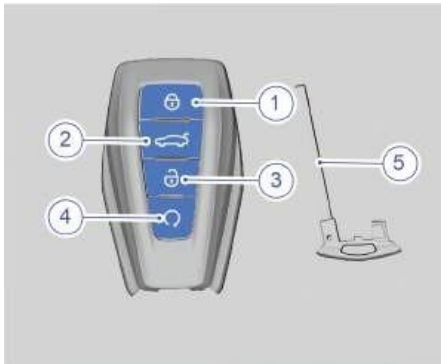

1. Кнопка отпирания дверей /определение местоположения автомобиля
2. Кнопка отпирания багажного отделения
3. Кнопка отпирания дверей
4. Кнопка дистанционного запуска двигателя
5. Запасной механический ключ



- Если автомобиль закрыт и определить его местоположение не удастся, то необходимо быстро дважды нажать кнопку определения местоположения автомобиля на смарт-ключе. Габаритные огни включатся, указатели поворота начнут мигать, и прозвучит звуковой сигнал. Для настройки режима поиска автомобиля нажмите последовательно следующие кнопки на дисплее мультимедиа: MyCar → Lock & Key → Car search mode и затем выберите в интерфейсе либо звуковой сигнал и мигание, либо мигание.
- Когда автомобиль закрыт и смарт-ключ находится в зоне действия датчика, кратковременно нажмите кнопку отпирания дверей/определения местоположения на смарт-ключе, затем нажмите и удерживайте кнопку дистанционного запуска в течение 2 секунд, чтобы запустить автомобиль.
- Когда двигатель запущен дистанционно и смарт-ключ находится в радиусе действия автомобиля, дважды нажмите кнопку дистанционного запуска, чтобы заглушить двигатель. ◀

⚠ Пожалуйста, храните резервный смарт-ключ в безопасном месте и не кладите его в транспортное средство.

Радиопомехи, создаваемые устройствами со встроенным противоугонным чипом, могут привести к неправильной работе системы смарт-ключа и противоугонной системы, вследствие чего запуск двигателя автомобиля может быть невозможен.

Извлечение механического ключа

Нажмите кнопку разблокировки на задней стороне смарт-ключа и вытащите механический ключ

1

2

3

4

5

6

7

8

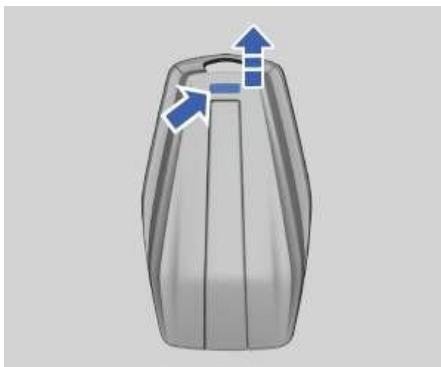

Если на работу смарт-ключа влияют электромагнитные помехи, автомобиль может не обнаружить ключ, не запуститься, не разблокироваться и не заблокироваться и т.д.

Ситуации, при которых смарт-ключ может работать некорректно:

- Смарт-ключ закрыт металлическими экранами, например, смарт-ключ и мобильный телефон с металлическим корпусом помещенные вместе.
- Размещение смарт-ключа рядом с резервным источником питания или в зоне действия помех, когда внешние устройства и оборудование работают от резервного источника питания.

- Размещение электронного устройства с сильными помехами (например, ноутбук, гарнитура Bluetooth, работающие преобразователи мощности и зарядные устройства, карты доступа Bluetooth, переговорные устройства и другие устройства с сильными помехами) рядом или вместе со смарт-ключом.

Не изменяйте частоту передачи смарт-ключа и не увеличивайте мощность передачи (включая установку дополнительных усилителей частоты), не подключайте внешнюю антенну и не используйте другие передающие устройства.

После срабатывания противоугонной сигнализации путем открытия двери с помощью механического ключа, необходимо нажать кнопку открытия на смарт-ключе.

Противоугонная система

Противоугонную систему двигателя не нужно активировать или отключать вручную. При нажатии кнопки запуска двигателя и при обнаружении в автомобиле действующего смарт-ключа противоугонная система автоматически отключится. Если ни один из следующих двух способов не помогает запустить автомобиль, обратитесь в сервисный центр Geely для получения нового смарт-ключа.

- Если смарт-ключ поврежден, используйте другой смарт-ключ.



- Чтобы завести автомобиль, поместите смарт-ключ в предназначенное для этого

место в нижнем отсеке хранения.

 Не оставляйте смарт-ключ или устройства, которые могут отключить противоугонную систему в транспортном средстве. ◀

Блокировка и разблокировка автомобиля

Блокировка и разблокировка без ключа

Бесключевая блокировка

Тип I

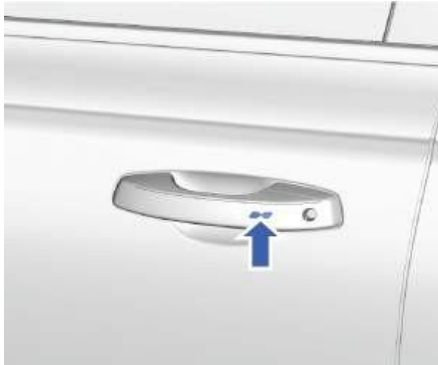

Выключите зажигание, закройте все четыре двери, капот, багажник и крышку топливного бака, положите руку на датчик блокировки на ручке двери со стороны водителя или переднего пассажира и запирайте автомобиль. После успешного запирания указатели поворота мигнут один раз, раздастся звуковой сигнал, а подсветка салона погаснет.

Нажмите последовательно следующее на дисплее мультимедиа: MyCar → Lock & Key, а затем включите или отключите звуковой сигнал блокировки в интерфейсе.

Тип II



Нажмите последовательно на дисплее мультимедиа: MyCar → Lock & Key, а затем включите функцию разблокировки/блокировки без помощи водителя на интерфейсе. После включения этой функции выключите зажигание, закройте все четыре двери, капот, багажник и крышку топливного бака. Автомобиль будет разблокирован. Когда водитель покидает автомобиль с действующим смарт-ключом, автомобиль запирается. После успешной блокировки указатели поворота мигают один раз, раздастся звуковой сигнал, автомобиль переходит в режим защиты от угона.

Нажмите последовательно следующее на дисплее мультимедиа: MyCar → Lock & Key, а затем включите или отключите звуковой сигнал блокировки в интерфейсе.

1

2

3

4

5

6

7

8

Разблокировка без ключа

Тип I



Если для функции настройки бесключевого доступа выбрана настройка «автомобиль» на дисплее мультимедийной системы, то когда действительный смарт-ключ находится на расстоянии до 1 метра от левой или правой передней двери автомобиля, поместите руку в область датчика отпирания на наружной дверной ручке, и все двери будут автоматически отперты. Затем потяните за ручку двери, чтобы открыть дверь. После успешного отпирания указатели поворота мигнут 2 раза.

Тип II



На дисплее мультимедийной системы нажмите: MyCar → Lock & Key, а затем активируйте функцию отпирания при приближении к автомобилю / запирания

при удалении от автомобиля в этом интерфейсе. Если эта функция активирована, то при приближении водителя с действительным смарт-ключом к запертому автомобилю автомобиль будет открыт, и указатели поворота мигнут 2 раза.



При выходе из строя смарт-ключа или центрального замка двери, дверь можно открыть или закрыть механическим ключом. ◀



Бесключевого блокировка не будет срабатывать если:

- Пусковой переключатель включен.
- Дверь не закрыта.

Если при запирании замка прикосновением к датчику на ручке передней двери не слышен звук запираения и не мигает указатель поворота, это означает, что замок не запирается.

Возможные причины:

- Если автомобиль заперт, а смарт-ключ находится в багажном отделении, то автомобиль не будет закрыт, чтобы предотвратить запираение смарт-ключа внутри автомобиля.
- Для предотвращения случайного нажатия кнопки, после того как водитель отпирания автомобиль ручкой передней двери, функция бесключевого запираения срабатывает с задержкой в 3 секунды. Аналогично, в течение 3 секунд после запираения функция бесключевого отпирания не может быть использована.
- В зоне обнаружения смарт-ключа есть «слепые зоны». Не размещайте смарт-ключ в труднодоступных местах. ◀





- Смарт-ключ работает только на определённом расстоянии. Обратите внимание, что на радиус его действия иногда влияют физические и географические факторы. В целях безопасности необходимо проверять выполнение операции по запираению автомобиля.
- Если автомобиль находится на заправочной станции, большой парковке, подстанции и в других местах с помехами сигнала, а также если смарт-ключ находится рядом с оборудованием, создающим помехи, смарт-ключ может работать некорректно. В результате этого иногда будут наблюдаться проблемы в отпирании или запираении автомобиля. В этом случае подождите 3 секунды, прежде чем положить руку на датчик на ручке двери.
- В целях экономии электроэнергии, потребляемой транспортным средством, функция разблокировки и блокировки без участия водителя может быть автоматически отключена и может быть повторно активирована путем запуска двигателя транспортного средства.
- После включения функции разблокировки при приближении/блокировки на дальнем расстоянии, пожалуйста, убедитесь, что автомобиль успешно заперт, исходя из сигналов, подаваемых автомобилем при закрытии.

Удаленная блокировка и разблокировка

Удаленная блокировка

Выключите пусковой переключатель, закройте все четыре двери, капот, багажник и лючок бензобака, нажмите кнопку блокировки

на смарт-ключе , закройте автомобиль, после этого указатель поворота мигнет один раз, раздастся звуковой сигнал, освещение салона выключится, и аудиосистема выключится. Нажмите последовательно следующие кнопки на дисплее мультимедиа: MyCar → Lock & Key, чтобы отключить функцию автоматического закрытия окон при запираении автомобиля. Нажмите и удерживайте кнопку запираения на смарт-ключе , четыре дверных стекла, люк на крыше и шторка люка будут закрыты.

Нажмите последовательно следующее на дисплее мультимедиа: MyCar → Lock & Key, а затем включите или отключите звуковой сигнал при запираении автомобиля. ◀

Удаленная разблокировка

Нажмите кнопку разблокировки на смарт-ключе , автомобиль отпирается и указатели поворота мигают дважды.

 Детям строго запрещено залезать в багажник. Убедитесь, что багажник закрыт, когда автомобиль остаётся без присмотра. Если ребёнок окажется запертым в багажнике, он не сможет выбраться и получит тепловой удар или другие травмы. ◀

1

2

3

4

5

6

7

8

Центральный замок и разблокировка

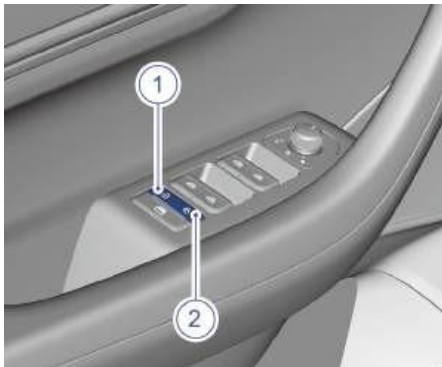

1. Кнопка разблокировки
2. Кнопка блокировки

Все двери будут разблокированы, если нажать кнопку отпирания на ручке , при закрытых дверях.

Все двери будут заблокированы, если нажать кнопку запираения , при закрытых дверях.

 Разблокировка с помощью кнопок центрального управления внутри автомобиля возможна только при отключенной противоугонной системе. В других случаях автомобиль никак не отреагирует.

Автоматическая блокировка и разблокировка

Автоматическая повторная блокировка

Используйте смарт-ключ, чтобы разблокировать автомобиль. Если через некоторое время капот, четыре двери или багажник не будут открыты, автомобиль автоматически заблокируется, указатель поворота

мигнет один раз, прозвучит звуковой сигнал, и автомобиль перейдет в режим защиты от

угона.

Автоматическая блокировка во время движения

Если двигатель автомобиля запущен и скорость автомобиля превышает 7 км/ч, замки всех четырех дверей автоматически заблокируются.

Автоматическая разблокировка при парковке

Нажмите последовательно на дисплее мультимедиа: MyCar → Lock & Key, и включите или отключите автоматическую разблокировку при парковке в интерфейсе.

Разблокировка при столкновении

В случае серьезного столкновения во время движения, все четыре двери автоматически разблокируются, чтобы пассажиры могли быстро покинуть автомобиль. Возможность автоматической разблокировки зависит от силы удара и типа аварийной ситуации.

Разблокировка дверной ручки

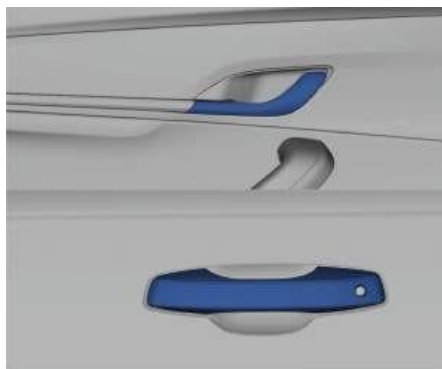

Когда двери разблокированы, их можно открыть, потянув за внутренние/внешние ручки автомобиля. Если все четыре двери заперты, все двери разблокируются, если потянуть за внутреннюю ручку со стороны водителя.

Открытие/закрытие багажника

Открытие багажника

Открывая или закрывая дверь багажного отделения вручную, будьте осторожны. Открывать и закрывать следует медленно. Несоблюдение этого правила может привести к травмам или потере работоспособности механизма открытия двери багажного отделения. ◀

Открытие двери багажного отделения изнутри автомобиля



Когда автомобиль неподвижен и противоугонная система находится в выключенном состоянии, дверь багажного отделения можно открыть, нажав кнопку открытия двери багажного отделения в верхней части экрана мультимедиа.

Если кнопка настройки на рулевом колесе установлена на открытие/закрытие двери багажного отделения, то она откроется при нажатии и удерживании кнопки настройки на рулевом колесе.

Открытие двери багажного отделения снаружи автомобиля

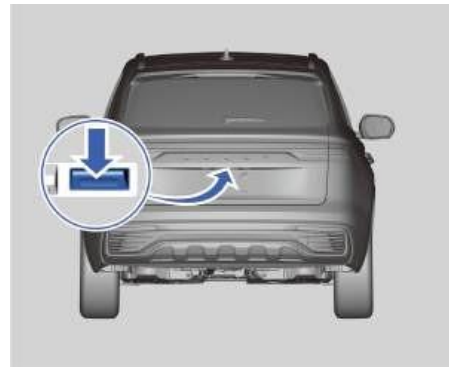

Когда автомобиль неподвижен и не заблокирован, нажмите кнопку на двери багажного отделения, чтобы её открыть.

Когда смарт-ключ находится рядом с дверью багажного отделения, нажмите кнопку на двери багажного отделения, чтобы её открыть.

Открытие двери багажного отделения с помощью смарт-ключа



Когда пусковой переключатель двигателя выключен, нажмите и удерживайте кнопку открытия двери багажного отделения на смарт-ключе, чтобы её открыть.

1

2

3

4

5

6

7

8

Автоматическое открытие двери багажного отделения

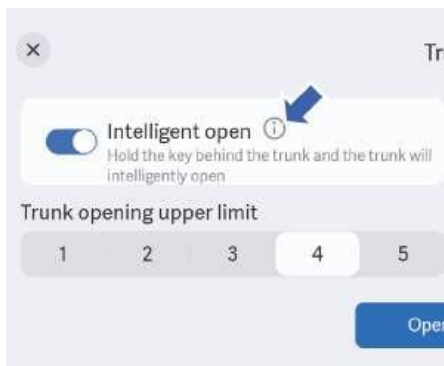

Проведите пальцем вниз от верхнего края экрана и коснитесь треугольного значка в правом нижнем углу значка багажника, чтобы включить функцию интеллектуального открытия. Имея при себе смарт-ключ, находясь от двери багажного отделения на расстоянии около 0,8 метров, подождите 3 секунды. Когда указатель поворота начнет мигать, медленно отойдите назад. Когда указатель поворота начнет мигать чаще, остановитесь и подождите несколько секунд, и она откроется автоматически.

Регулировка высоты открытия двери багажного отделения



1. Открывая дверь багажного отделения снаружи автомобиля, нажмите кнопку, расположенную на двери,

чтобы приостановить процесс открытия.

2. Далее, нажмите и удерживайте кнопку двери багажного отделения, прозвучат два звуковых сигнала. Это означает, что высота открытия двери багажного отделения успешно установлена. При следующем открытии двери, будет использоваться установленное значение высоты.
3. Чтобы отрегулировать высоту открытия, вручную поднимите или опустите дверь багажного отделения и повторите шаг 2, высота открытия будет сброшена.

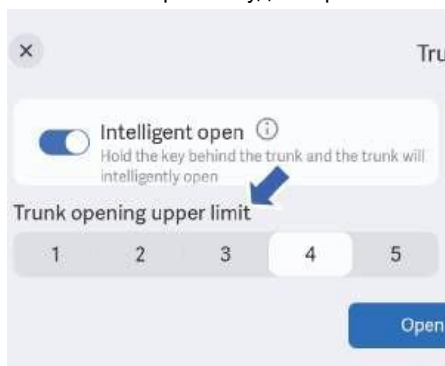

Проведите пальцем вниз от верхней части экрана и коснитесь треугольного символа в нижнем правом углу настроек двери багажного отделения, а затем задайте верхний предел высоты открытия (значение 1 — это самое низкое значение высоты открытия).

Закрытие двери багажного отделения

Закрытие двери багажного отделения внутри автомобиля



Когда автомобиль неподвижен, дверь багажного отделения открыта, а внешняя противоугонная система отключена, нажмите кнопку закрытия двери багажного отделения в верхней части экрана мультимедиа, чтобы закрыть её. Если кнопка настройки на рулевом колесе установлена на открытие/закрытие двери багажного отделения, то она закроется при нажатии и отпускании кнопки на рулевом колесе.

Закрытие двери багажного отделения снаружи автомобиля



Когда автомобиль неподвижен и дверь багажного отделения открыта, нажмите кнопку на двери, чтобы её закрыть.

Устройство защиты от открывания двери детьми



Левая и правая задние двери оснащены устройствами защиты от открывания детьми. Если на левом или правом заднем сиденье находится ребенок, следует задействовать предохранительные устройства. Устройства защиты от открывания дверей детьми находятся на наружных боковых краях задних дверей. Вставьте механический ключ в предохранительное устройство и поверните его в направлении стрелки. Предохранительное устройство будет переведено в положение «блокировка». При таком положении замка дверь невозможно открыть изнутри, но можно открыть снаружи. Это гарантирует безопасность детей.

! После установки блокировки обязательно проверьте, можно ли открыть дверь изнутри, чтобы убедиться в работоспособности механизма блокировки. ◀

Пусковой переключатель (настройки бесключевого доступа)



Автомобиль оснащен электронным пусковым переключателем кнопочного типа для бесключевого запуска двигателя. Для работы системы необходимо, чтобы действительный смарт-ключ находился внутри автомобиля и определялся системой. Режимы питания, переключаемые с помощью пускового переключателя:

Режим 0: Откройте двери автомобиля и откройте водительскую дверь. В этом режиме электрооборудование, такое как часы, аудиосистема и габаритные фонари, можно использовать только в течение ограниченного периода времени.

Режим I: Когда пусковой переключатель находится в Режиме 0, однократно нажмите его, не нажимая при этом педаль тормоза. Пусковой переключатель перейдет в Режим I. Нажмите пусковой переключатель снова, чтобы перевести его обратно в Режим 0. В этом режиме некоторое электрооборудование, например, стеклоподъемники, может использоваться в автоматическом режиме работы.

- Если пусковой переключатель после остановки двигателя остается в режиме I, электрооборудование автомобиля будет потреблять

энергию аккумуляторной батареи. Если напряжение аккумуляторной батареи слишком низкое, то оставшейся энергии может оказаться недостаточно для запуска двигателя.

- Режим II: Когда пусковой переключатель находится в Режиме 0 или I, нажмите и удерживайте его в течение нескольких секунд, не нажимая при этом педаль тормоза. Пусковой переключатель перейдет в Режим II. В этом режиме доступна большая часть электрического оборудования, например, фары и противотуманные фонари. Система выполняет самодиагностику в течение нескольких секунд.

Не оставляйте смарт-ключи внутри автомобиля или в пределах досягаемости детей, дети могут активировать системы управления автомобилем, что может привести к серьезным травмам.



Если бесключевой запуск двигателя не работает, возможно, автомобиль находится вблизи сильного электромагнитного сигнала, который создает помехи.

Сиденье

Переднее сиденье

Регулировка подголовника переднего сиденья

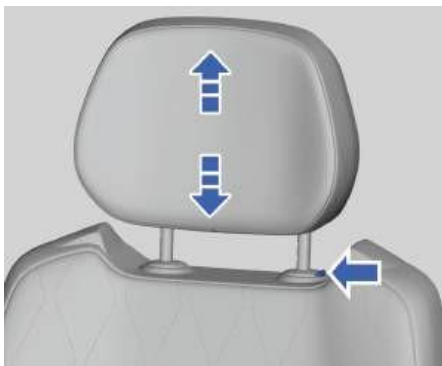

1. Нажмите и удерживайте кнопку регулировки под подголовником сиденья.
2. Поднимите или опустите подголовник на нужную высоту, а затем отпустите кнопку.
3. Аккуратно нажмите или поднимите подголовник еще раз, пока не услышите щелчок, чтобы убедиться, что подголовник зафиксирован на месте.

! Перед началом движения автомобиля отрегулируйте подголовник так, чтобы он находился на одном уровне с головой. Это необходимо для предотвращения серьезных травм в случае аварии.

! Не регулируйте положение сидений и подголовников во время движения, чтобы предотвратить потерю контроля над управлением автомобилем и тем самым снизить вероятность возникновения аварийных ситуаций.

Спинка сиденья не должна быть слишком наклонена во время движения. В случае дорожно-транспортного происшествия - это может привести к

В случае возникновения дорожно-транспортного происшествия, ремень безопасности обеспечивает максимальную защиту только при условии сохранения правильного положения сидя. ◀

Регулировка положений водительского сиденья

! Не кладите никаких предметов под сиденье с электроприводом и не препятствуйте движению сиденья. В противном случае возможно повреждение электродвигателя регулировки сиденья. ◀

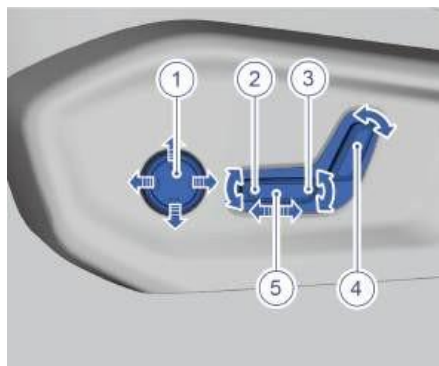

1. Регулировка поясничной опоры сиденья

Нажмите и удерживайте переднюю или заднюю часть переключателя регулировки поясничной опоры сиденья, чтобы увеличить или уменьшите выступание поясничной опоры.

Нажмите и удерживайте верхнюю или нижнюю часть переключателя регулировки поясничной опоры сиденья, чтобы поднять или опустить поясничную опору.

2. Нажмите и удерживайте переднюю часть переключателя вверх или вниз, чтобы отрегулировать положение сиденья.
3. Нажмите и удерживайте заднюю часть переключателя вверх или вниз, чтобы отрегулировать высоту сиденья.

- Нажмите и удерживайте переключатель вперед или назад, чтобы отрегулировать угол наклона спинки сиденья.
- Переместите переключатель вперед/назад, чтобы отрегулировать положение сиденья спереди и сзади.



Нажмите последовательно следующее на дисплее мультимедиа: A/C → Seat → Position, нажмите на сиденье водителя, а затем отрегулируйте сиденье, поясничную опору и подушку сиденья в интерфейсе регулировки сиденья водителя.

- Нажмите и удерживайте переключатель вперед или назад, чтобы отрегулировать угол наклона спинки сиденья.
- Нажмите и удерживайте переключатель вперед или назад, чтобы отрегулировать продольное положение сиденья.

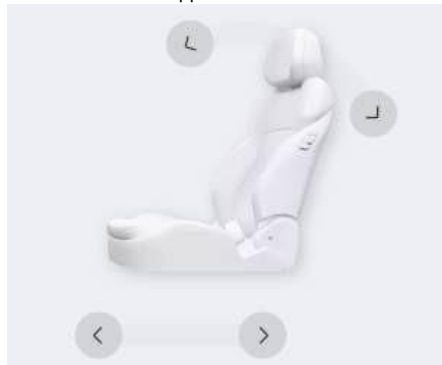

- Нажмите последовательно следующее на дисплее мультимедиа: A/C → Seat → Position, нажмите на значок сиденья переднего пассажира, а затем отрегулируйте положение сиденья, а также угол наклона спинки в интерфейсе регулировки сиденья переднего пассажира.

Регулировка сиденья переднего пассажира

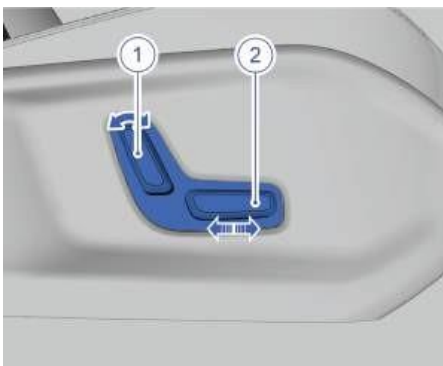

Регулировка задних пассажирских сидений

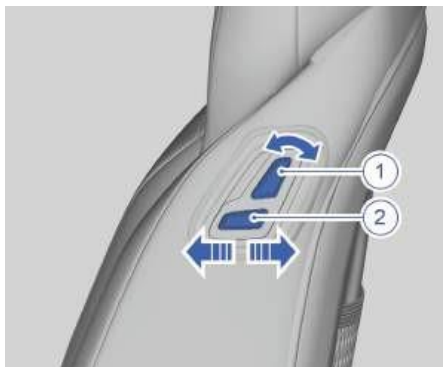

1. Нажмите или удерживайте переключатель вперед или назад, чтобы отрегулировать угол наклона спинки сиденья.
2. Нажмите и удерживайте переключатель вперед или назад, чтобы отрегулировать продольное положение сиденья.

Складывание переднего пассажирского сиденья



1. Нажмите кнопку «Сложить сиденье» в верхней части экрана мультимедиа, наклоните сиденье и извлеките подголовник;



2. Прежде чем складывать сиденье, уберите предметы, которые могут помешать складыванию сиденья

⊠ Не садитесь на переднее и заднее пассажирские сиденья, когда переднее сиденье сложено.

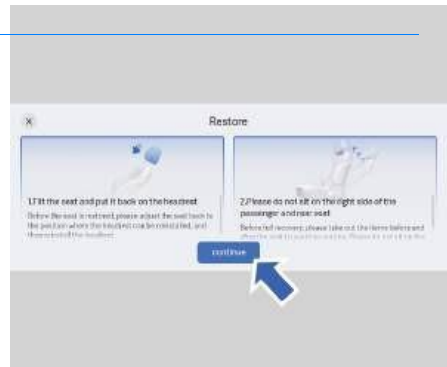

3. После того, как сиденье полностью сложено, нажмите кнопку возврата в прежнее состояние, далее наклоните сиденье и установите подголовник на место. Повторно нажмите кнопку возврата к прежнему состоянию, и переднее пассажирское сиденье вернется в удобное для пассажира положение.

Интеллектуальная аудиосистема в подголовнике*

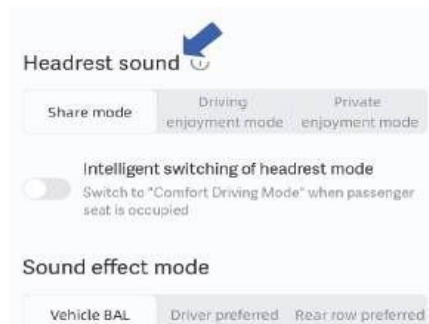

Нажмите последовательно на дисплее мультимедиа: MyCar → Sound → Headrest sound, а затем включите функцию интеллектуального переключения режимов аудиосистемы подголовников. Когда на переднем пассажирском сиденье находится пассажир, система автоматически переключится в режим вождения. Подголовник водителя с динамиками можно регулировать вверх и вниз, но нельзя снять. Если подголовник с аудиосистемой неисправен, обратитесь в сервисный центр Geely. ◀

Заднее сиденье

Регулировка подголовников заднего сиденья

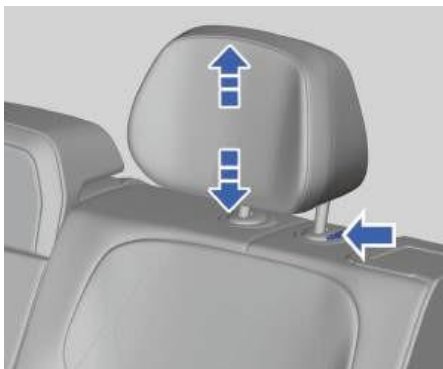

1. Нажмите и удерживайте кнопку регулировки высоты подголовником сиденья.
2. Поднимите или опустите подголовник на нужную высоту, а затем отпустите кнопку.
3. Аккуратно нажмите или поднимите подголовник еще раз, пока не услышите щелчок, чтобы убедиться, что подголовник зафиксирован на месте.

i Нажмите и удерживайте кнопку регулировки, чтобы установить или снять подголовник.

Регулировка наклона спинки заднего сиденья

Тип I



1. Ручки разблокировки установлены с обеих сторон спинки заднего сиденья. Потяните за ручку и отклоните спинку назад, чтобы установить ее во 2-ое положение.
2. Снова потяните за ручку и сдвиньте спинку сиденья вперед, чтобы установить ее в изначальное положение.

Тип II

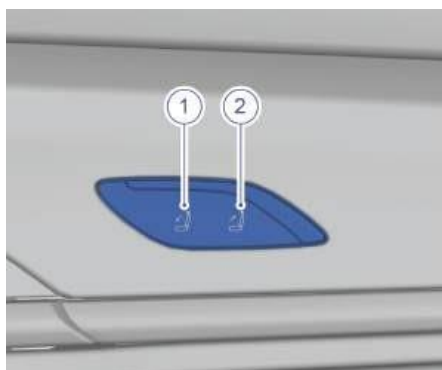

1. Кнопка наклона спинки заднего сиденья вперед
2. Кнопка наклона спинки заднего сиденья назад

Нажмите и удерживайте кнопку регулировки наклона спинки сиденья на задней двери, чтобы отрегулировать угол наклона спинки сиденья.

 Покачайте вперед или назад спинку заднего сиденья, чтобы убедиться в надежной ее фиксации.

В противном случае ремень безопасности может функционировать некорректно. ◀

Складывание спинки заднего сиденья

Задние сиденья состоят из левого и правого задних сидений, которые складываются в соотношении 4/6. Для увеличения площади багажного отделения с целью перевозки крупногабаритных грузов.



1. Опустите подголовник заднего сиденья в крайнее нижнее положение.
2. Потяните за ручку на спинке заднего сиденья.
3. Полностью сложите спинку заднего сиденья, потянув ее на себя.

После того как спинка сложена, обязательно оставьте немного места между пространством для подголовника заднего сиденья и передним сиденьем.

Раскладывание спинки заднего сиденья

Поднимите спинку и нажмите ее назад до тех пор, пока красная метка на соответствующей ручке разблокировки не исчезнет, и спинка зафиксирована. В противном случае невозможно правильное функционирование ремня безопасности.



Во время движения транспортного средства пассажирам не разрешается сидеть на сложенных сиденьях или в багажном отделении.

Сиденья должны использоваться по прямому назначению. Для предотвращения травм в случае столкновения или экстренного торможения, возвращая спинку в исходное положение, необходимо соблюдать следующие меры предосторожности:

- Покачайте спинку заднего сиденья вперед или назад, чтобы убедиться в ее надежной фиксации. В противном случае невозможно правильное функционирование ремня безопасности.
- Убедитесь, что ремень безопасности не перекручен и не зажат сиденьем, расположен в правильном положении.



Если детское кресло установлено на заднем сиденье, то перед использованием функции складывания спинки заднего сиденья необходимо снять детское кресло и защитную монтажную втулку. ◀

1

2

3

4

5

6

7

8

Подогрев и вентиляция сидений, функция массажа

Подогрев сидений



1. Нажмите кнопку A/C на дисплее мультимедии, чтобы войти в интерфейс настройки системы кондиционирования воздуха;
2. Затем нажмите на кнопку сиденья и выберите иконку подогрева сиденья;
3. Нажмите кнопку регулировки подогрева необходимого сиденья.



Индикатор подогрева сиденья показывает степень подогрева сиденья. При включении первого режима обогрева сидений слабый. При включении второго режима обогрева сидений средний. При включении третьего режима обогрева сидений высокий. При включении автоматического режима обогрева сидений работает автономно. ◀



Не рекомендуется включать функцию подогрева сидений, если вы не чувствуете боль и повышение температуры в результате приема лекарств, паралича, онемения или хронических заболеваний, таких как диабет. В противном случае можно получить ожог.



- Не становитесь коленями на сиденье, чтобы не создавать концентрированную нагрузку и не повредить элементы подогрева сидений.
- Не подвергайте сиденья влажной очистке.
- Подогрев сидений рекомендуется включать только при работающем двигателе автомобиля, чтобы избежать разрядки аккумуляторной батареи.
- Если уровень заряда аккумуляторной батареи слишком низкий, система подогрева сидений автоматически отключится, в целях экономии энергии.
- Запрещается размещать подушки на сиденья, если включена функция подогрева сидений.

Функция массажа на водительском сиденье



1. Нажмите кнопку A/C на дисплее мультимедии, чтобы войти в интерфейс настройки системы кондиционирования воздуха;
2. Затем нажмите на кнопку сиденья и выберите иконку вентиляции;
3. Нажмите кнопку вентиляции необходимого сиденья.

Некоторые модели оснащены вентиляцией только водительского сиденья.

i Индикатор вентиляции сиденья показывает, в каком режиме находится система вентиляция сиденья.

При включении первого режима вентиляция сидений работает на низкой скорости. При включении второго режима вентиляция сидений работает на средней скорости. При включении третьего режима вентиляция сидений работает на высокой скорости. При включении режима «Авто» вентиляция сидений работает автономно. ◀

i Функция подогрева сидений и функция вентиляции сидений не могут работать одновременно на одном сиденье. ◀

1. Нажмите кнопку A/C на дисплее мультимедии, чтобы войти в интерфейс настройки системы кондиционирования воздуха;



2. Затем нажмите кнопку сиденья и выберите иконку массажа;



3. Нажмите кнопку включения функции массажа водительского сиденья. В этом интерфейсе вы можете включить/выключить функцию массажа, отрегулировать интенсивность массажа и его режим.

i Индикатор массажа сиденья указывает на силу массажа, передаваемого через водительское сиденье. При включении 1-ого режима, массаж сиденья мягкий; при включении 2-ого режима, массаж сиденья стандартный;

1

2

3

4

5

6

7

8

при включении 3-ого режима, массаж сиденья будет сильным; если индикатор не горит, это означает, что функция массажа выключена. ◀

Функция памяти сиденья

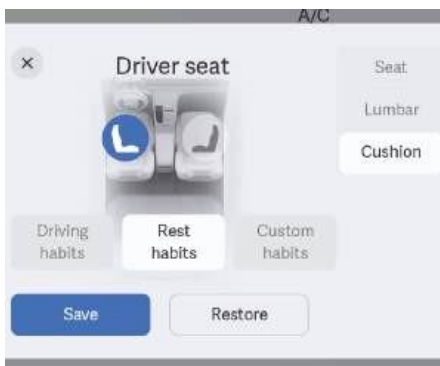

1. Нажмите последовательно следующее на дисплее мультимедиа: A/C → Seat → Position, отрегулируйте сиденье водителя или переднего пассажира в удобное для Вас положение;
2. Нажмите кнопку «Сохранить», чтобы сохранить положение сиденья, далее нажмите кнопку «Восстановить», чтобы восстановить сохраненное положение сиденья.

i При регулировке сиденья водителя или переднего пассажира, интерфейс регулировки памяти сиденья автоматически появится на дисплее мультимедиа.

! Не регулируйте положение сиденья во время движения автомобиля, это может привести к потере управления транспортным средством, что может привести к аварии и серьезным травмам.

i Когда пусковой переключатель находится в режиме II или двигатель запущен, скорость автомобиля должна быть меньше 5 км/ч для активации функции памяти сидений. ◀

Смещение сиденья для посадки/высадки водителя

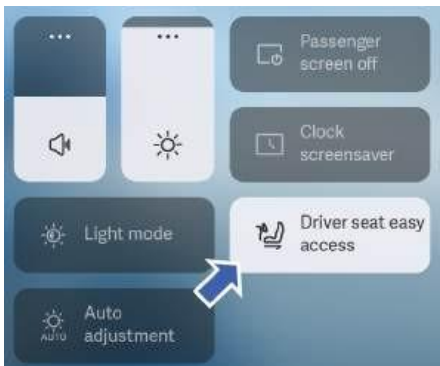

Нажмите на иконку функции смещения сиденья в верхней части экрана мультимедиа, чтобы включить или выключить функцию.

- Удобная высадка: после парковки, откройте водительскую дверь, и водительское сиденье автоматически отодвинется назад, чтобы водителю было легче выйти из автомобиля.
- Удобная посадка: когда водитель садится в автомобиль, закрывает дверь и запускает двигатель, водительское сиденье автоматически возвращается в положение, в котором оно находилось до высадки водителя из автомобиля.

 Во время действия функции комфортной посадки/высадки, при изменении режима пускового переключателя или при нажатии переключателя регулировки положения сиденья действие функции смещения сиденья для посадки/высадки водителя прерывается. ◀

Комбинация приборов

Обзор комбинации приборов



1. Информационное меню

- Отображает текущий пробег, промежуточный пробег, давление в шинах и состояние автомобиля.

2. Часы

- По умолчанию отображается время по GPS.

3. Спидометр

- Спидометр показывает текущую скорость автомобиля.

4. Уведомления

- Отображает информацию об источнике звука мультимедии, проекционном дисплее (при наличии) и другую информацию.

5. Указатель наружной температуры

- Отображает наружную температуру: Диапазон отображения -40~85 градусов Цельсия.

6. Отображение режима вождения и текущей передачи

- Здесь отображаются: интеллектуальный режим, экономичный режим, комфортный режим, спортивный режим, режим

“Снег”, режим бездорожья или режим “Песок”; в соответствии с текущим режимом вождения, выбранным водителем.

- Отображение передач: отображает выбранную водителем передачу. Возможны следующие варианты: P, R, N, D, M.

7. Индикатор температуры охлаждающей жидкости

- Индикатор температуры охлаждающей жидкости показывает температуру охлаждающей жидкости двигателя, которая изменяется в зависимости от температуры окружающего воздуха и нагрузки на двигатель. Верхний предел указателя температуры охлаждающей жидкости обозначен буквой H, а нижний — буквой C.

1

2

3

4

5

6

7

8

8. Запас хода

- Показывает расстояние, которое можно проехать на текущем заправленном объеме топлива.

9. Текущая функциональная информация

- Отображается информация о выбранной функции помощи вождению, идентификация функции интеллектуальной помощи вождению и состояние функции интеллектуальной помощи вождению.

10. Тахометр

- Тахометр показывает частоту вращения двигателя в минуту (об/мин), диапазон шкалы тахометра составляет 0~8000 об/мин.

Режим отображения комбинации приборов можно настроить вручную с помощью дисплея мультимедии. ◀

Изображения интерфейса комбинации приборов приведены только для справки. Приоритет отдается фактическому автомобилю. ◀

Настройки экрана дисплея

Запрещается настраивать экран комбинации приборов во время движения автомобиля.

Активируйте режим многофункционального управления на рулевом колесе перед настройкой комбинации приборов. ◀

Переключение режимов управления на рулевом колесе

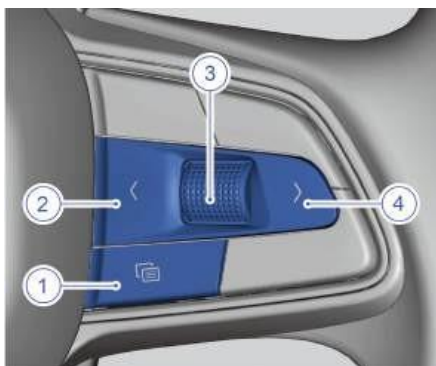

Нажмите кнопку вызова меню, чтобы открыть меню комбинации приборов. Комбинацией приборов можно управлять с помощью кнопок на правой стороне рулевого колеса. Когда меню комбинации приборов закрыто, кнопки на правой стороне руля позволяют управлять только источником звука для мультимедийной системы.

- Кнопка вызова меню: Коротко нажмите эту кнопку, чтобы открыть/закрыть меню комбинации приборов. Когда меню комбинации приборов открыто, кнопки выбора на рулевом колесе управляют комбинацией приборов. Когда меню комбинации приборов закрыто, кнопки выбора на рулевом колесе управляют мультимедийной системой.
- Левая кнопка: Когда открыто меню комбинации приборов, нажмите эту кнопку, чтобы выбрать пункты меню слева в меню комбинации приборов.
- Кнопка выбора: короткое нажатие этой кнопки позволяет выбрать или выполнить пункт в выделенной области, а также скрыть общую предупреждающую информацию. Прокрутка кнопки выбора позволяет перейти на предыдущий или следующий пункт.
- Правая кнопка: Когда открыто меню комбинации приборов, кратковременно нажмите эту кнопку, чтобы выбрать пункт справа в меню комбинации приборов.

Переключение интерфейса бортового компьютера

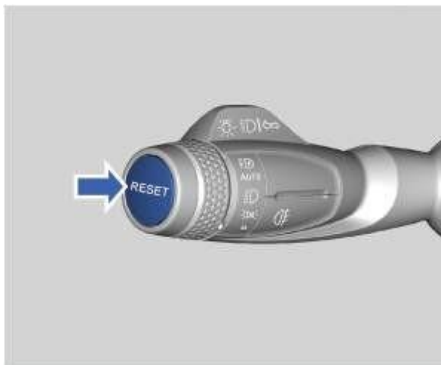

- При кратковременном нажатии кнопки RESET на левом конце комбинированного переключателя освещения — пробег, промежуточный пробег, давление в шинах и состояние автомобиля переключаются поочередно.
- При каждом включении зажигания бортовой компьютер отображает информацию, записанную в последний раз.

Сброс показаний бортового компьютера

- В интерфейсе общего пробега или текущего пробега бортового компьютера нажмите и удерживайте кнопку RESET на левом конце комбинированного переключателя освещения, чтобы очистить информацию в соответствующем интерфейсе бортового компьютера.

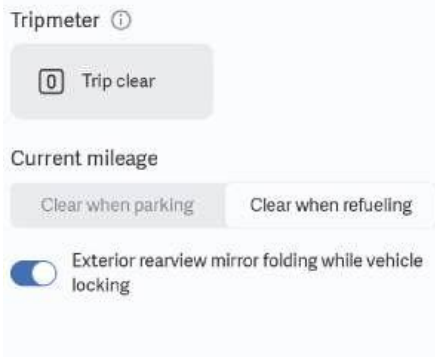

- Кроме того, последовательно нажмите на дисплее мультимедиа: MyCar → Others и выберите в этом интерфейсе информацию, которую необходимо очистить; вы также можете задать метод очистки пробега — очистить при парковке или очистить при заправке.

1

2

3

4

5

6

7

8

Использование меню и настройки

Меню первого уровня	Меню второго уровня
Музыка	-
Проекционный дисплей*	Включить/выключить проекционный дисплей
	Регулировка высоты и яркости
Предупреждающая информация	-

Контрольные лампы и индикаторы. Общие сведения

Изображение	Имя	Описание
	Индикатор включения габаритных огней	Габаритные огни включены
		Габаритные огни неисправны
	Индикатор включения фар дальнего света	Дальний свет фар включен
	Индикатор неисправности фар дальнего света	Фары дальнего света неисправны
	Индикатор включения ближнего света фар	Ближний свет включен
	Индикатор неисправности ближнего света фар	Фары ближнего света неисправны
	Индикатор системы автоматического управления дальним светом (АНВС)	Система автоматического управления дальним светом включена
		Система автоматического управления дальним светом неисправна
	Индикатор включения задних противотуманных фонарей	Задние противотуманные фары включены
	Левый указатель поворота	Левый указатель поворота включен
	Правый указатель поворота	Правый указатель поворота включен
	Контрольная лампа неисправности системы снижения токсичности выбросов	Система снижения токсичности выбросов неисправна
	Контрольная лампа неисправности систем управления двигателем	Системы управления двигателем неисправны
	Контрольная лампа давления моторного масла	Низкое давление моторного масла
	Контрольная лампа неисправности подушек безопасности	Система подушек безопасности неисправна
	Контрольная лампа температуры охлаждающей жидкости двигателя	Температура охлаждающей жидкости в норме

1

2

3

4

5

6

7

8

Изображение	Имя	Описание
	Контрольная лампа высокой температуры охлаждающей жидкости в двигателе	Температура охлаждающей жидкости в двигателе высокая
	Индикатор системы предотвращения последствий фронтального столкновения (CMSF)	Система предотвращения последствий фронтального столкновения выключена
		Система предотвращения последствий фронтального столкновения неисправна
	Индикатор состояния системы удержания полосы движения (LKA)	Система удержания полосы движения активирована, но не начала действовать
		Система удержания полосы движения неисправна
	Индикатор состояния системы электрического усилителя рулевого управления (EPS)	Снижение эффективности/временное ухудшение характеристик электрического усилителя рулевого управления
		Электрический усилитель рулевого управления неисправен
	Индикатор состояния системы контроля давления в шинах (TPMS)	Горит постоянно: в одной или нескольких шинах низкое давление. Мигает, затем горит постоянно: система контроля давления в шинах неисправна.
	Индикатор состояния системы адаптивного круиз-контроля (ACC)	Система адаптивного круиз-контроля не активирована
		Система адаптивного круиз-контроля активирована
		Система адаптивного круиз-контроля активирована (режим ожидания)
	Индикатор состояния системы интеллектуального круиз-контроля (ICC)	Система интеллектуального круиз-контроля недоступна
		Система интеллектуального круиз-контроля не активирована
		Система интеллектуального круиз-контроля активирована

Изображение	Имя	Описание
	Индикатор состояния электронной системы контроля курсовой устойчивости (ESC)	Горит всегда: электронная система контроля курсовой устойчивости неисправна Мигает: активирована электронная система контроля курсовой устойчивости.
	Индикатор отключения электронной системы курсовой устойчивости (ESC)	Электронная система контроля курсовой устойчивости отключена
	Индикатор состояния системы помощи при спуске с горы (HDC)	спуск с холма управление в режиме ожидания
	Индикатор состояния системы контроля движения под уклоном (HDC)	Система контроля движения под уклоном активирована
		Система контроля движения под уклоном неисправна
	Контрольная лампа уровня топлива	Уровень топлива в норме
		Низкий уровень топлива
	Индикатор состояния тормозной системы	Тормозная система неисправна
		Электронная система распределения тормозного усилия неисправна, или уровень тормозной жидкости низкий, или датчик уровня тормозной жидкости неисправен, или к электрическому усилителю тормозов не подается питание*, или гидравлический усилитель тормозов не обеспечивает достаточного усиления*
	Контрольная лампа состояния коробки передач	Коробка передач неисправна
		Снижение рабочих характеристик коробки передач
	Главный предупреждающий индикатор	Возникла серьезная неисправность, которая может повлиять на управляемость автомобиля.

1

2

3



4

5

6

7

8

	<p>Главный предупреждающий индикатор</p>	<p>Появляется сообщение/уведомление о неисправности, которое отображается на панели приборов</p>
	<p>Индикатор состояния системы контроля слепых зон*</p>	<p>Задний радар среднего диапазона работает.</p>

Изображение	Имя	Описание
	Индикатор состояния системы контроля слепых зон*	<p>Всегда включен: временная неисправность заднего радара среднего диапазона</p> <p>Мигает: калибровка заднего радара среднего диапазона не завершена</p>
	Контрольная лампа неисправности антиблокировочной системы тормозов (ABS)	Антиблокировочная система тормозов неисправна
	Предупреждающий индикатор ремня безопасности	Ремень безопасности не пристегнут. Пожалуйста, пристегните ремень безопасности.
	Контрольная лампа неисправности системы зарядки аккумуляторной батареи	Система зарядки аккумуляторной батареи неисправна
	Индикатор состояния системы автоматического удержания стояночного тормоза (AUTO HOLD)	Система автоматического удержания стояночного тормоза активна
	Предупреждающий индикатор неисправности стоп-сигнала	Стоп-сигнал неисправен
	Индикатор состояния электрического стояночного тормоза (EPB)	<p>Горит всегда: система электрического стояночного тормоза включена.</p> <p>Мигает: система электрического стояночного тормоза работает или система электрического стояночного тормоза неисправна.</p>
 	Предупреждающий индикатор неисправности подвески	<p>По отношению к скорости движения высота подвески слишком высокая/слишком низкая.</p> <p>Неисправность элементов подвески</p>
	Индикатор неисправности системы распознавания дорожных знаков TSI*	Система распознавания дорожных знаков неисправна
	Индикатор ограничения скорости*	Функция ISA не обнаруживает знаков ограничения скорости или текущий маршрут движения не имеет ограничения скорости.

 Когда пусковой переключатель находится в режиме II или автомобиль запускается, загораются некоторые контрольные лампы. Выполните самодиагностику, включив зажигание на несколько секунд, прежде чем выходить из автомобиля. Если по какой-либо причине постоянно горят контрольные лампы или они загораются во время движения, то необходимо как можно скорее обратиться в авторизованный сервисный центр для проведения ремонта. В противном случае, могут произойти несчастные случаи, что повлечет за собой материальный ущерб и серьезные травмы. ◀

 Черные иконки в таблице отображаются белыми на дисплее комбинации приборов. ◀

1

2

3

4

5

6

7

8

Проекционный дисплей (HUD)

Проекционный дисплей*

Область отображения информации на проекционном дисплее расположена под лобовым стеклом, примерно в 4 метрах от поля зрения водителя, и представлена виртуальным изображением. Водитель может включать/выключать проекционный дисплей, а также регулировать его верхнее и нижнее положение и яркость.

Настройка проекционного дисплея (HUD)



Нажмите последовательно следующие кнопки на дисплее мультимедиа: MyCar → Common → HUD, чтобы настроить проекционный дисплей.

Проекционный дисплей (HUD)

Включить/выключить проекционный дисплей.

Регулировка высоты и яркости



В указанном интерфейсе выполните регулировку высоты и яркости. После завершения настройки нажмите кнопку выбора на правой стороне рулевого колеса, чтобы сохранить настройки и выйти.

- Регулировка высоты: прокрутите вверх или вниз кнопку меню на правой стороне рулевого колеса.
- Регулировка яркости: нажмите левую или правую кнопку выбора на правой стороне рулевого колеса.

i Яркость проекционного дисплея (HUD) может автоматически регулироваться в зависимости от внешнего освещения. ◀

Режим «Снег»

Включить/выключить режим снега.

i Включение режима «Снег» облегчает просмотр информации на лобовом стекле, четкое отображение информации (HUD) при движении по снегу. ◀

▷ На видимость проекционного дисплея (HUD) влияют следующие факторы:

- Использование поляризационных фильтров или поляризационных солнцезащитных очков, которые затемняют изображение на проекционном дисплее

- При сильном солнечном свете отображаемая часть изображения может постепенно исчезать, а затем восстанавливаться, что является нормальным явлением.
- Если посторонние предметы на крышке проекционного дисплея блокируют свет, это повлияет на отображение информации.
- Повреждения лобового стекла. Для его качественной замены обратитесь в сервисный центр Geely.
- Сильный дождь или скользкое дорожное покрытие могут повлиять на качество изображения, что является нормой. ◀

Информация на проекционном дисплее (HUD)

В диапазоне проекционного дисплея отображается информация системы интеллектуальной помощи водителю (ADAS), которая будет соответствовать реальной обстановке, которую видит водитель.

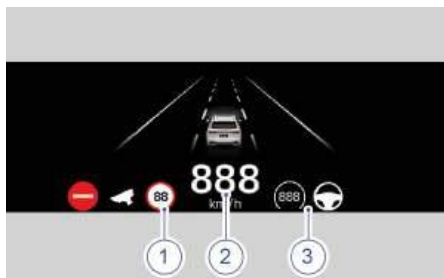

1. Информация об ограничении скорости на дороге
2. Информация о скорости
3. Интеллектуальная система помощи водителю (ADAS)

Система кондиционирования воздуха

Передняя панель управления системой кондиционирования воздуха

Панель управления системой кондиционирования воздуха на приборной панели

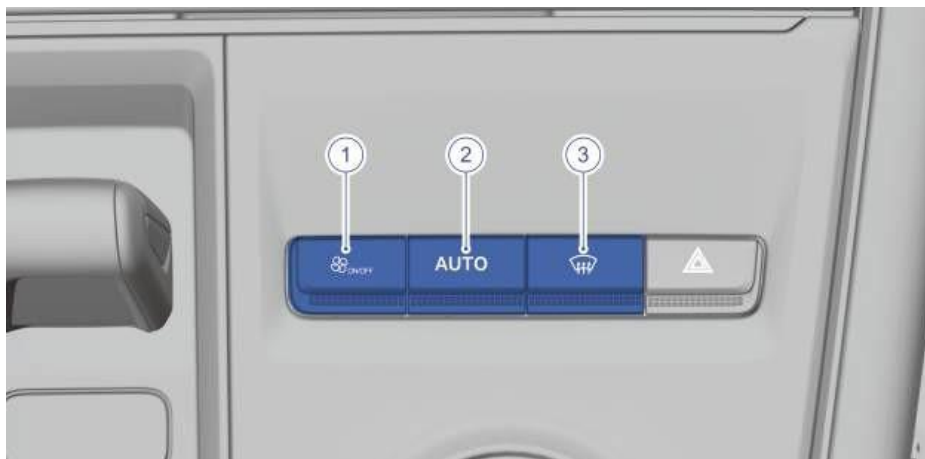

Панель управления системой кондиционирования воздуха на дисплее мультимедии



- | | | | |
|-----|--|-----|---|
| 1. | Кнопка включения/выключения кондиционера | 11. | Кнопка включения режима ECO |
| 2. | Кнопка включения автоматического режима AUTO | 12. | Кнопка A/C MAX |
| 3. | Кнопка обогрева ветрового стекла | 13. | Кнопка A/C |
| 4. | Кнопка регулировки температуры воздуха со стороны водителя | 14. | Кнопка активации задней панели управления кондиционером |
| 5. | Кнопка выбора режимов внутренней и внешней циркуляции | 15. | Кнопка включения подачи воздуха к ногам |
| 6. | Кнопка регулировки скорости вентилятора воздуха к лицу | 16. | Кнопка включения подачи воздуха к ногам |
| 7. | Кнопка включения электрообогревателя ветрового стекла | 17. | Кнопка включения режима обдува ветрового стекла |
| 8. | Кнопка включения обогрева внешних зеркал заднего вида и заднего стекла | 18. | Кнопка синхронизации |
| 9. | Кнопка регулировки температуры воздуха со стороны переднего пассажира | 19. | Кнопка G-clean* |
| 10. | Кнопка включения функции напоминания о закрытии дверных окон | | |



На панели управления кондиционером на мультимедийном дисплее кнопки режима обдува окна, режима обдува лица и режима обдува ног можно использовать по отдельности или в комбинации по мере необходимости. ◀

Описание функционала кнопок системы управления передним кондиционером

1. Кнопка включения/выключения кондиционера

Нажмите эту кнопку, чтобы включить или выключить работу всей системы кондиционирования воздуха.

2. Кнопка включения автоматического режима AUTO

Нажмите, чтобы включить или выключить автоматическое управление системой кондиционирования воздуха.

3. Кнопка обогрева ветрового стекла

Чтобы быстро удалить запотевание или иней с лобового стекла, включите этот режим. Для достижения наилучших результатов перед размораживанием удалите с лобового стекла весь лёд и снег.

В режиме обогрева нажатие кнопки регулировки скорости вентилятора соответственно увеличит или уменьшит скорость воздуха, при этом режим обдува лобового стекла останется прежним. При отключении функции обогрева скорость воздуха и режим его подачи вернуться к значениям, которые были до включения режима обогрева ветрового стекла.

Когда система кондиционирования воздуха отключена, нажмите кнопку обогрева ветрового стекла, после этого система кондиционирования воздуха активируется и установится в режим обогрева ветрового стекла.

4. Кнопка регулировки температуры воздуха

со стороны водителя

Увеличивает или уменьшает заданную температуру на 0,5 градуса Цельсия. Диапазон настройки температуры воздуха составляет 16–28 градусов Цельсия. Если заданная температура превышает 28 градусов Цельсия, то отображение температуры изменится на HI, а когда ниже 16 градусов Цельсия на LO.

Нажмите последовательно на дисплее мультимедиа: MyCar → Others.

→ Universal knob, выберите температуру, и поверните переключатель режимов движения, чтобы уменьшить или увеличить температуру.

5. Кнопка выбора режимов внутренней и внешней циркуляции

Эта кнопка используется для переключения между внутренней и внешней циркуляцией воздуха. Если индикатор кнопки горит, то включен режим внутренней циркуляции.

Когда система кондиционирования воздуха выключена, нажмите кнопку выбора режимов внутренней и внешней циркуляции, после этого система кондиционирования воздуха останется выключенной, но будет переключен режим между внутренней и внешней циркуляцией.

6. Кнопка регулировки скорости вентилятора

Кнопка регулировки скорости вентилятора используется для ручной настройки скорости подачи воздуха. Кнопки слева/справа на правой стороне рулевого колеса позволяют уменьшить или увеличить скорость вентилятора. Нажмите последовательно следующие кнопки на дисплее мультимедиа: MyCar → Others → Universal knob, выберите управление скоростью вентилятора, затем поверните переключатель режимов движения, чтобы уменьшить или увеличить скорость вращения вентилятора.

7. Кнопка включения электрообогревателя ветрового стекла*

При запуске двигателя нажмите кнопку включения электрообогревателя ветрового стекла, кнопка загорится, функция активируется, далее она автоматически выключится через определенное время, а кнопка погаснет.

Время обогрева зависит от наружной температуры: минимум 1 минута, а максимум - 10 минут.

8. Кнопка включения обогрева внешних зеркал заднего вида и заднего стекла

Нажмите эту кнопку, чтобы включить или выключить функцию обогрева наружных зеркал заднего вида и заднего стекла.

При включении этой функции загорается индикатор кнопки. Функция обогрева наружных зеркал заднего вида и заднего стекла автоматически выключается через 5–15 минут работы. Если необходимо отключить данную функцию во время ее работы, нажмите кнопку ещё раз.

 Не используйте скребок или острый инструмент для удаления инея или других загрязнений с внутренней стороны ветрового или заднего стекол, чтобы не повредить решетку обогревателя. Ремонт, вызванный такими повреждениями, не покрывается гарантией. Убедитесь, что все предметы находятся на безопасном расстоянии от ветрового и лобового стекол ◀

9. Кнопка регулировки температуры воздуха со стороны переднего пассажира

Регулирует температуру воздуха со стороны переднего пассажира. Увеличивает или уменьшает заданную температуру на 0,5 градуса по Цельсию. Диапазон настройки температур составляет 16–28 градусов Цельсия.

Если заданная температура выше 28 градусов Цельсия, то отображение температуры сменится на HI, а если ниже 16 градусов Цельсия, то на LO.

Нажмите следующее на дисплее мультимедиа: MyCar

→ Others → Universal knob, выберите температуру, затем поверните переключатель режимов движения, чтобы понизить или повысить температуру воздуха со стороны переднего пассажира.

10. Кнопка включения функции напоминания о закрытии дверных окон

Нажмите эту кнопку, чтобы включить или выключить функцию напоминания о закрытии дверных окон.

11. Кнопка ECO

Нажмите эту кнопку, чтобы включить или выключить энергосберегающий режим работы системы кондиционирования воздуха.

12. Кнопка A/C MAX

Нажмите эту кнопку, чтобы автоматически установить минимальную температуру кондиционера и максимальную скорость вентилятора.

13. Кнопка A/C

Нажмите кнопку A/C, и функция охлаждения компрессора системы кондиционирования воздуха активирется, при это загорится индикатор. Нажмите кнопку ещё раз, чтобы выключить функцию охлаждения компрессора системы кондиционирования воздуха кондиционера
Когда система кондиционирования воздуха выключена, нажмите кнопку A/C, чтобы активировать ее.

 Если производительность системы кондиционирования воздуха ниже ожидаемой, убедитесь в отсутствии отложений грязи на поверхности конденсатора кондиционера (расположен перед радиатором). В случае наличия отложений – обратитесь в сервисный центр Geely для очистки. ◀

 Установка защитного щитка перед передней крышкой двигателя уменьшит поток воздуха в систему кондиционирования воздуха, тем самым снижая производительность системы. ◀

14. Кнопка активации панели управления задним кондиционером

Нажмите указанную кнопку, и мультимедийный дисплей перейдет к интерфейсу управления задним кондиционером.

15. Кнопка включения подачи воздуха к ногам

Нажмите указанную кнопку, чтобы выбрать режим обдува ног.

16. Кнопка включения подачи воздуха к лицу

Нажмите указанную кнопку, чтобы выбрать режим подачи воздуха к лицу.

17. Кнопка включения режима обдува ветрового стекла

Нажмите указанную кнопку, чтобы активировать режим подачи воздуха на ветровое стекло.

18. Кнопка синхронизации

Нажмите указанную кнопку, чтобы включить функцию двухзонного управления. При этом значок кнопки будет подсвечен, и температура со стороны водителя и переднего пассажира будет регулироваться одновременно. Нажмите кнопку синхронизации ещё раз, и значок кнопки больше не будет подсвечен, и температуру со стороны водителя и переднего пассажира можно будет регулировать независимо.

19. Кнопка G-clean*

Нажмите указанную кнопку, и система кондиционирования воздуха автоматически включит функцию очистки подаваемого в салон воздуха и сможет анализировать качество воздуха в режиме реального времени, а также автоматически переключать внутреннюю и внешнюю циркуляцию в соответствии с качественными параметрами воздуха.

Датчик дождя и солнечного света

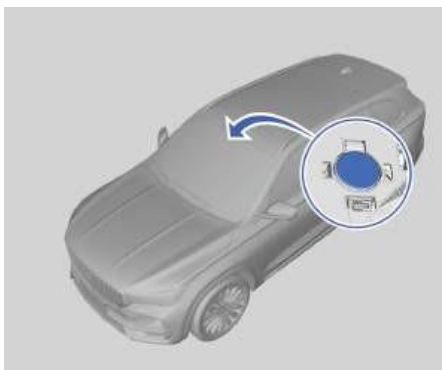

Этот датчик используется для контроля температуры в автомобиле, автоматической очистки ветрового стекла и автоматического включения и выключения света.

i Содержите датчик в чистоте и не приклеивайте к нему посторонние предметы, например, этикетки. В противном случае система контроля температуры и автоматическое освещение будут работать неправильно. ◀

Система кондиционирования воздуха

Панель управления системой кондиционирования воздуха сзади



1

2

3

4

Панель управления системой кондиционирования воздуха сзади на дисплее мультимедиа



5

6

7

8

1. Кнопка включения автоматического режима AUTO режима подачи
2. Кнопка переключения режимов обдува MODE
3. Кнопка уменьшения температуры воздуха в зоне задних сидений
4. Кнопка выключения управления
5. Кнопка увеличения температуры воздуха в зоне задних сидений включения функции напоминания о закрытии дверных окон
6. Кнопка регулировки температуры в зоне задних сидений заднего левого сиденья*
7. Кнопка включения режима подачи воздуха к лицу
8. Кнопка включения воздуха к ногам
9. Кнопка активации передней панели управления кондиционером
10. Кнопка включения/выключения обдува в зоне задних сидений
11. Кнопка блокировки задней панели
12. Кнопка обогрева
13. Кнопка обогрева заднего правого сиденья*
14. Кнопка обогрева заднего правого сиденья*



На задней панели управления кондиционером сзади на дисплее мультимедии кнопку включения режима подачи воздуха к лицу и кнопку включения режима подачи воздуха к ногам можно использовать по независимо или одновременно по мере необходимости. ◀

1. Кнопка включения автоматического режима AUTO

После нажатия кнопки AUTO загорается значок  на задней панели управления кондиционером, а значок режима обдува отображаться не будет. При нажатии кнопки MODE на задней панели управления кондиционером будет отображаться режим обдува, а значок  не будет отображаться.

Когда система кондиционирования воздуха отключена, нажмите кнопку AUTO, чтобы включить ее и перейти в полностью автоматический режим управления; значение температуры будет установлено на то, которое было выбрано до выключения системы.

2. Кнопка переключения режимов обдува MODE

Нажмите кнопку MODE, чтобы переключить режим обдува между тремя значениями: обдув лица, обдув лица/ног и обдув ног, значок на задней панели управления кондиционером  не будет отображаться.

Когда кондиционер выключен, нажмите кнопку MODE, чтобы активировать его.

3. Кнопка уменьшения температуры воздуха в зоне задних сидений

Нажмите указанную кнопку, чтобы уменьшить температуру на 0,5 градусов Цельсия. Текущее значение температуры отобразится на панели управления задним кондиционером. Если температура ниже 16 градусов Цельсия, значение отображается как LO.

Когда кондиционер выключен, нажмите кнопку уменьшения температуры воздуха в зоне задних сидений, чтобы активировать систему.

4. Кнопка выключения.

Когда система кондиционирования воздуха работает, нажмите кнопку выключения, чтобы выключить систему кондиционирования в зоне задних сидений.

5. Кнопка увеличения температуры воздуха в зоне задних сидений

Нажмите указанную кнопку, чтобы увеличить температуру на 0,5 градусов Цельсия. Текущее значение температуры отобразится на панели управления задним кондиционером. Если температура превышает 28 градусов Цельсия, значение отображается как HI.

Когда кондиционер выключен, нажмите кнопку увеличения температуры воздуха в зоне задних сидений, чтобы активировать систему.

6. Кнопка регулировки температуры воздуха в зоне задних сидений.

Позволяет регулировать температуру в зоне задних сидений. Двигайте регулятор вверх или вниз, чтобы увеличить или уменьшить температуру на 0,5 градусов Цельсия. Диапазон настройки температуры воздуха составляет от 16 до 28 градусов Цельсия. Если температура выше 28 градусов Цельсия, значение отобразится как HI, а если ниже 16 градусов Цельсия, то значение отобразится как LO.

7. Кнопка включения режима подачи воздуха к лицу

Нажмите указанную кнопку, чтобы активировать режим подачи воздуха к лицу.

8. Кнопка включения режима подачи воздуха к ногам
Нажмите указанную кнопку, чтобы активировать режим подачи воздуха к ногам.
9. Кнопка активации передней панели управления кондиционером
Нажмите указанную кнопку, и экран дисплея мультимедии перейдет к интерфейсу управления передним кондиционером.
10. Кнопка включения/выключения обдува в зоне задних сидений
Нажмите указанную кнопку, и передний пассажир сможет управлять включением/выключением заднего кондиционера.
11. Кнопка блокировки задней панели управления
Нажмите указанную кнопку, чтобы заблокировать заднюю панель управления кондиционером, после чего кнопки на задней панели управления будут недоступны.
12. Кнопка включения функции напоминания о закрытии дверных окон
Нажмите указанную кнопку, чтобы настроить функцию напоминания о закрытии дверных окон в интерфейсе настроек.
13. Кнопка обогрева заднего левого сиденья*
Нажмите указанную кнопку, чтобы активировать обогрев заднего левого сиденья.
14. Кнопка обогрева заднего правого сиденья*
Нажмите указанную кнопку, чтобы активировать обогрев заднего правого сиденья.

Дефлекторы вентиляции

Дефлекторы вентиляции в передней части салона

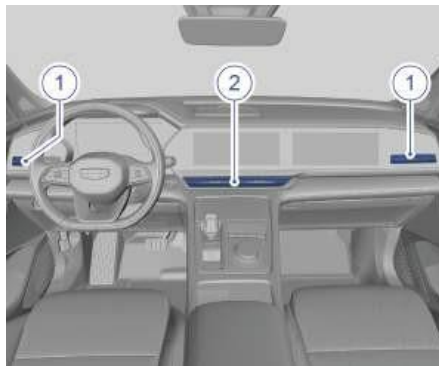

1. Боковые дефлектора обдува
2. Центральный дефлектор обдува

Дефлектор вентиляции сзади



Регулируйте направление потока воздуха, изменяя направление решетки дефлектора вверх, вниз, влево и вправо, также подачу воздуха можно отключить.

Настройки системы кондиционирования воздуха

Функция напоминания о закрытии окон дверей

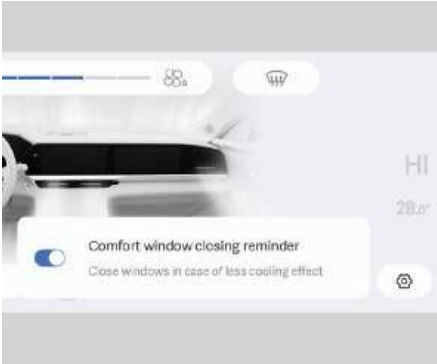

Нажмите последовательно на дисплее мультимедиа следующие кнопки: A/C → Settings, чтобы включить или выключить функцию напоминания о закрытии дверных окон.

Если во время работы кондиционера на его эффективность повлияет открытое окно или люк, на экране дисплея мультимедиа появится соответствующая информация, напоминающая вам о необходимости закрыть окна или люк.

Управление системой кондиционирования воздуха смарт-ключом

После длительной парковки, кратковременно нажмите кнопку разблокировки на смарт-ключе, чтобы активировать систему кондиционирования воздуха. При этом кондиционер автоматически активируется в режиме внешней циркуляции.

Функция отложенной активации

Если на испарителе конденсируется вода из-за

охлаждения воздуха кондиционером, система автоматически включится для удаления влаги после того, как водитель и пассажиры покинут салон.



1. Кнопка G-clean

Нажмите кнопку G-clean, и система кондиционирования воздуха автоматически включит функцию очистки, которая анализирует качество воздуха в режиме реального времени и автоматически переключает внутреннюю и внешнюю циркуляцию в зависимости от количества отработавших газов в подаваемом воздухе, чтобы предотвратить попадание загрязненного воздуха в салон. Когда система контроля качества воздуха AQS активирована, загорается зеленый значок AQS на дисплее мультимедиа. Датчик качества воздуха AQS включен по умолчанию.

1

2

3

4

5

6

7

8

Комбинированные переключатели освещения и стеклоочистителей

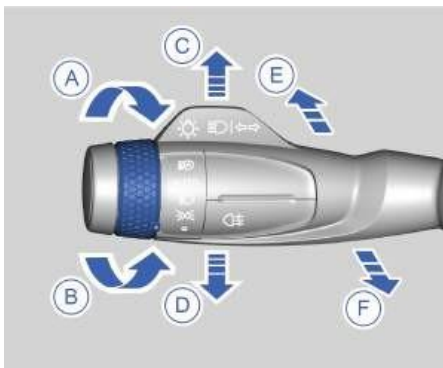

Комбинированный переключатель освещения



Габаритные огни

При запуске двигателя поверните комбинированный переключатель освещения в направлении В, пока индикатор * не будет указывать на значок , после чего габаритные огни активируются.

Ближний свет фар

Поверните комбинированный переключатель освещения в направлении В, пока индикатор * не укажет на значок , после чего ближний свет фар активируется. Поверните комбинированный переключатель освещения в направлении А, пока индикатор * не укажет на значки  или , после чего ближний свет фар выключится.

Переключение между ближним и дальним светом фар

При включенном ближнем свете фар, переведите комбинированный переключатель освещения в крайнее положение в направлении Е, чтобы включить дальний свет фар. Чтобы его выключить, переведите комбинированный переключатель освещения в крайнее положение в

направлении Е ещё раз.

Кратковременное включение дальнего света фар

Потяните комбинированный переключатель освещения в направлении F, чтобы активировать дальний свет фар. После отпускания ручки переключателя, дальний свет фар выключится.

Автоматическое включение фар

Поверните комбинированный переключатель освещения в направлении В, пока индикатор * не укажет на положение AUTO, чтобы включить функцию автоматического включения фар. Автоматическая система освещения будет управлять включением и выключением освещения в зависимости от интенсивности внешнего освещения. Автоматическая система освещения может определять дорожные условия (движение ночью или освещение в туннеле) и осуществлять автоматическое управление габаритными огнями и ближним светом фар. При въезде автомобиля в туннель, габаритные огни и ближний свет фар автоматически активируются, а при выезде из туннеля габаритные огни и ближний свет фар автоматически выключаются. При наступлении темноты, система также включает габаритные огни и ближний свет фар.

 Даже при работе системы в автоматическом режиме приоритет сохраняется за ручным управлением. Если от переключателя поступает управляющий сигнал, то система выйдет из автоматического режима. ◀

Указатели поворота

Переведите ручку комбинированного переключателя в

крайнее положение в направлении C/D, для активации правого или левого указателей поворотов соответственно. После завершения поворота ручка комбинированного переключателя автоматически вернется в исходное положение, и указатель поворота выключится.

Функция сигнализации при смене

Переместите ручку комбинированного переключателя в среднее положение в

направлении C/D на короткое время, ручка автоматически вернется в прежнее положение после отпускания рычага, а соответствующий указатель поворота будет мигать некоторое время.

Задние противотуманные фонари

При включенном ближнем свете фар, нажмите на кнопку противотуманных фар (значок кнопки ) чтобы активировать задние противотуманные фонари, нажмите на указанную кнопку еще раз, чтобы выключить задние противотуманные фонари.

Регулировка высоты фар

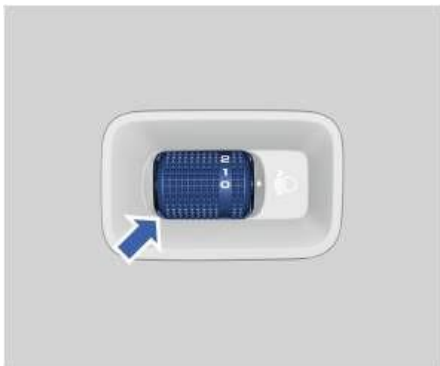

В зависимости от количества пассажиров и загрузки транспортного средства, поверните ручку регулировки высоты света фар вверх или вниз, чтобы отрегулировать высоту света фар (0-ой уровень — самое низкое положение).

полосы движения

Дневные ходовые огни

Включение дневных ходовых огней

После запуска двигателя автомобиля дневные ходовые огни будут активированы, если повернуть ручку комбинированного переключателя света в положение «выключено», положение «габаритный свет» или положение «АUTO».

Выключение дневных ходовых огней

При движении ночью или при включенном ближнем свете фар дневные ходовые огни автоматически выключаются.



В случае комплектаций, в которых дневные ходовые огни интегрированы в фары, при включении указателя поворота, дневные ходовые огни с соответствующей стороны временно выключаются. ◀

Функция задержки выключения света фар

Включение функции задержки выключения света фар



Нажмите последовательно следующее на дисплее мультимедиа: MyCar → Lighting → Follow me home, а затем выберите любой временной период в интерфейсе настроек, после чего функция задержки выключения света фар будет активирована.

Выключение функции задержки выключения света фар

Нажмите последовательно следующее на дисплее мультимедии:

MyCar→Lighting→Follow me home, а затем нажмите «OFF» в интерфейсе настроек, чтобы отключить данную функцию.

Функция «Follow me home» будет временно отключена при возникновении любого из следующих условий:

- Пусковой переключатель не находится в положении OFF.
- Истек установленный временной промежуток.
- Дальний свет фар.

Время действия функции задержки выключения света фар

Нажмите последовательно следующее на дисплее мультимедии: MyCar→Lighting→Follow me home. Выберите нужный период времени в интерфейсе настройки функции задержки выключения света фар. Настройки таймера: 30 с, 60 с, 90 с. Когда функция задержки выключения света фар активирована, таймер устанавливается на предварительно заданное время. Если открыть любую дверь (включая дверь багажного отделения) до истечения таймера, таймер будет сброшен на предварительно заданное время. Если все двери (включая дверь багажного отделения) закрыты, таймер будет сброшен на предварительно заданное время.

Плафоны освещения салона

Передние плафоны освещения салона

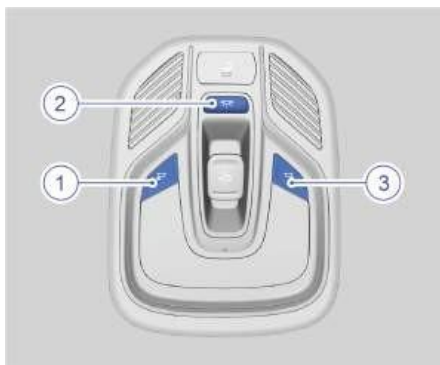

1. Выключатель левого плафона освещения салона
2. Главный выключатель плафонов освещения салона
3. Выключатель правого плафона освещения салона

Нажмите на кнопки выключателя левого или правого плафонов, чтобы по отдельности включить или выключить левый или правый плафоны освещения соответственно.

Нажмите на главный выключатель плафонов освещения салона, чтобы одновременно включить или выключить передние и задние плафоны салона.

i При активном режиме работы плафонов освещения салона в зависимости от положения двери соответствующий плафон можно выключить нажатием выключателя левого/правого плафона освещения салона. ◀

Когда при отпирании дверей в темное время суток срабатывает функция приветственного освещения, плафоны салона автоматически загораются. Если дверь не будет открыта, то плафоны освещения салона будут оставаться включенными. При этом, если запереть двери с помощью смарт-ключа или путем касания датчика запирания на наружной дверной ручке, плафоны освещения салона погаснут. Если четыре двери отперты с помощью смарт-ключа или путем касания датчика отпирания на наружной ручке двери, и при этом любая из дверей (кроме двери багажного отделения) будет открыта до того момента, как погаснут плафоны освещения салона, то плафоны освещения салона будут оставаться включенными в течение предварительно заданного периода времени, отсчитываемого с момента открытия двери. После запуска двигателя и закрывания всех дверей плафоны освещения салона выключаются моментально. Если пусковой переключатель находится в Режиме ON и все двери закрыты, плафоны освещения салона выключаются с постепенным уменьшением яркости. Если пусковой переключатель находится в Режиме 0 или Режиме ACC и все двери закрыты, плафоны освещения салона выключаются с постепенным уменьшением яркости через 30 секунд. Функция управления плафонами освещения салона в зависимости от положения двери может быть отключена на дисплее мультимедийной системы.

! Не используйте освещение салона при движении ночью. Яркий свет может повлиять на безопасность вождения и стать причиной дорожно-транспортных происшествий.

Задние плафоны освещения

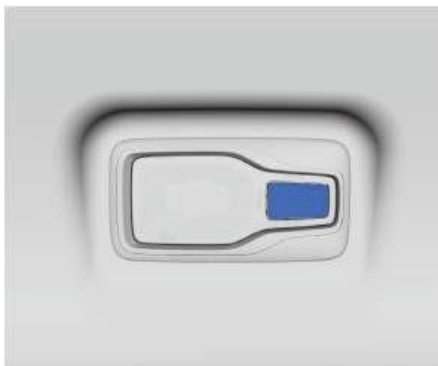

Нажмите на задний боковой выключатель плафона, чтобы включить или выключить соответствующий плафон освещения салона сзади.

Нажмите и держите соответствующую кнопку выключения боковых плафонов сзади, чтобы отрегулировать яркость освещения салона сзади.

i Если выключатели плафонов освещения сзади находятся во включенном положении, выключите их до выхода из автомобиля, чтобы избежать разрядки аккумулятора. ◀

Функция управления подсветкой в зависимости от положения двери



Функция управления подсветкой в зависимости от положения двери включена по умолчанию. Чтобы ее отключить, на дисплее мультимедийной системы нажмите: Mycar -> Lighting -> Door control light, а затем отключите функцию управления подсветкой в зависимости от положения двери в этом интерфейсе.

Включение

- В темном пространстве, когда все двери, включая дверь багажного отделения, закрыты, переведите пусковой переключатель в режим OFF, и подсветка включится с постепенным увеличением яркости.
- В темном пространстве, когда все двери, включая дверь багажного отделения, закрыты, откройте двери, чтобы сработала функция приветственного освещения, и подсветка включится с постепенным увеличением яркости.
- В темном пространстве, когда включена функция управления подсветкой в зависимости от положения двери, при открывании любой из дверей подсветка включится с постепенным увеличением яркости.

Выключение

- После запуска двигателя, когда все двери, включая дверь багажного отделения, закрыты, плафоны освещения салона выключаются с

постепенным уменьшением яркости.

- Когда все двери, включая дверь багажного отделения, закрыты, то при поступлении команды запираения после выключения двигателя подсветка выключается с постепенным уменьшением яркости.
- Когда пусковой переключатель находится в Режиме ON, то подсветка выключается с постепенным уменьшением яркости, если все двери закрыты, но одна из дверей не заперта.
- Если пусковой переключатель находится в режиме 0 или режиме ACC и все двери закрыты, подсветка салона выключается с постепенным уменьшением яркости через 30 секунд.

1

2

3

4

5

6

7

8

Атмосферная подсветка

Настройка атмосферной подсветки

i Если на дисплее мультимедиа яркость атмосферной подсветки установлена на 0, то атмосферная подсветка не будет включена. ◀

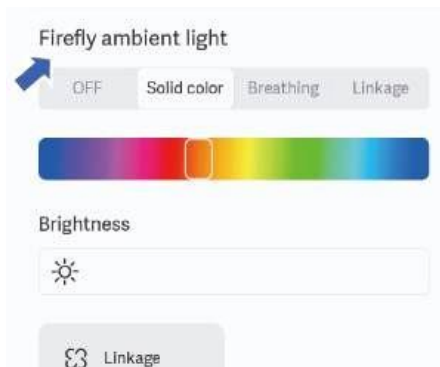

Нажмите последовательно следующее на дисплее мультимедиа: MyCar→Lighting→Firefly ambient light, установите режим подсветки в этом интерфейсе; нажмите последовательно следующее на дисплее мультимедиа: MyCar→Others→Universal knob, выберите режим подсветки, а затем изменяйте ее вращая переключатель режимов движения.

Внешнее освещение

Лампы подсветки околodверного пространства на наружных зеркалах заднего вида

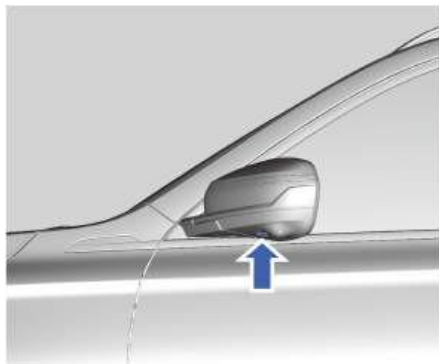

Когда автомобиль разблокирован, загораются фонари подсветки околodверного пространства на наружных зеркалах заднего вида.

Включение освещения при приближении к автомобилю



Нажмите последовательно на дисплее мультимедиа: MyCar → Lighting, а затем включите или выключите функцию подсветки околodверного пространства в этом интерфейсе. При включении этой функции ближний свет фар и габаритные огни будут включаться при приближении к автомобилю с действующим смарт-ключом.

Комбинированный переключатель стеклоочистителей

Комбинированный переключатель управления стеклоочистителем

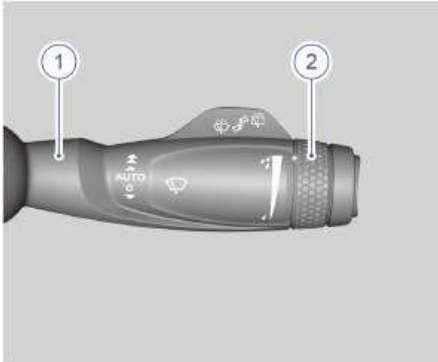

1. Ручка управления стеклоочистителем
2. Регулировка чувствительности автоматической работы стеклоочистителей

▶ Если на лобовом стекле есть пыль или песок, сначала очистите его от грязи, только после это используйте стеклоочистители; в противном случае на лобовом стекле образуются царапины, что снизит срок службы ветрового стекла. ◀

Управление комбинированным переключателем стеклоочистителей

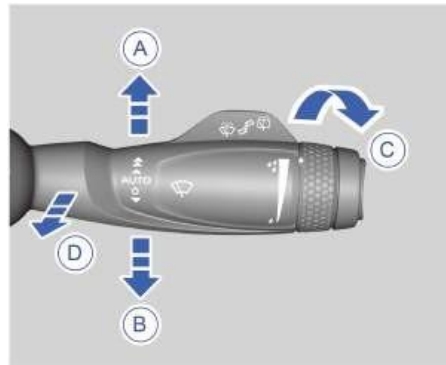

Однократное включение переднего стеклоочистителя

Переместите ручку управления стеклоочистителем в направлении В и отпустите ручку, она автоматически вернется в положение 0, и передний стеклоочиститель выполнит однократную операцию очистки ветрового стекла.

Выключение переднего стеклоочистителя

Когда ручка управления стеклоочистителем находится в положении 0, передний стеклоочиститель выключен.

Автоматическая работа переднего стеклоочистителя

Переведите ручку управления стеклоочистителем в направлении А в положение «АUTO», и передний стеклоочиститель перейдет в прерывистый режим. В этом режиме система управления стеклоочистителем автоматически регулирует скорость работы в зависимости от интенсивности осадков.

1

2

3

4

5

6

7

8

Чувствительность системы стеклоочистителей к осадкам можно регулировать, вращая ручку регулировки чувствительности стеклоочистителей, совмещая индикатор* с требуемым уровнем чувствительности. Шкала чувствительности изменяется с широкой на узкую (направление С), это означает, что чувствительность системы стеклоочистителей к обнаружению дождя меняется с сильной на слабую.

Низкая скорость работы переднего стеклоочистителя

Когда ручка управления стеклоочистителем находится в положении 0, переместите ее на два положения в направлении А, и передний стеклоочиститель будет выполнять очистку на низкой скорости.

Высокая скорость работы переднего стеклоочистителя

Когда ручка управления стеклоочистителем находится в положении 0, переведите ручку на три положения в направлении А, и передний стеклоочиститель будет выполнять очистку на высокой скорости.

Обогрев форсунок стеклоомывателя ветрового стекла*



При запуске двигателя, когда температура окружающего воздуха относительно низкая (около 4 градусов Цельсия), функция подогрева форсунок автоматически активируется. Если температура окружающего воздуха превышает 4 градуса Цельсия, функция подогрева не будет задействована.

Омывание ветрового стекла

Поверните ручку управления стеклоочистителем в направлении D, и стеклоомыватель начнет распылять омывающую жидкость, а стеклоочистители начнут очищать ветровое стекло. После отпущения ручки управления стеклоочистителем, стеклоомыватель прекратит распылять омывающую жидкость, и очистка будет завершена. Стеклоочиститель продолжит работать некоторое количество раз, прежде чем остановится.

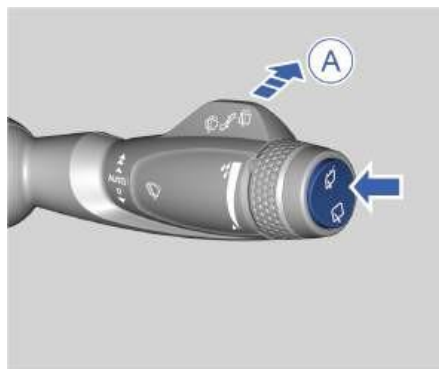
Включение заднего стеклоочистителя



При нажатии кнопки , задний стеклоочиститель начнет прерывисто работать; нажмите кнопку , задний стеклоочиститель начнет работать непрерывно; если положение кнопки находится между двумя режимами, это означает, что задний стеклоочиститель не выполняет операцию по очистке в данный момент.

Включение заднего
стеклоочистителя при
движении задним ходом

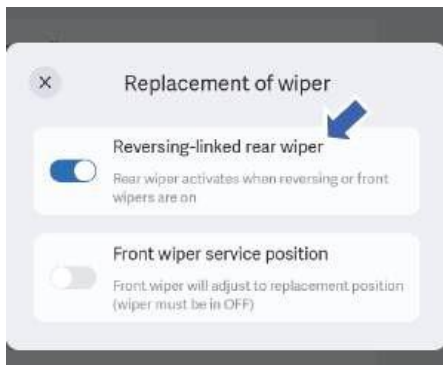

Нажмите последовательно на дисплее мультимедиа: MyCar → Others → Replacement of wiper → Reversing-linked rear wiper, а затем включите или выключите указанную функцию. После ее активации задний стеклоочиститель автоматически перейдет в режим непрерывной очистки при переключении коробки передач в положение R.

Омывание заднего стекла

Переместите ручку управления стеклоочистителем в направлении A, и омыватель заднего стекла начнет распылять воду, в то время как стеклоочиститель будет очищать заднее стекло; после отпускания ручки управления стеклоочистителем омыватель прекратит распылять воду, а стеклоочиститель вернется в исходное положение после еще нескольких циклов очистки.

Регулировка рулевого колеса

Рулевое колесо

Сигнал

Тип I



Тип II



Нажмите на рулевое колесо в области кнопки звукового сигнала (показана стрелкой на рисунке), чтобы включить звуковой сигнал.



Не пытайтесь отрегулировать положение рулевого колеса во время движения. В противном случае может произойти авария, в которой можно получить

серьезные травмы. ◀



После регулировки положения рулевого колеса убедитесь, что рулевое колесо заблокировано. В противном случае может произойти авария, в которой

можно получить серьезные травмы. ◀

1

2

3

4

5

6

7

8

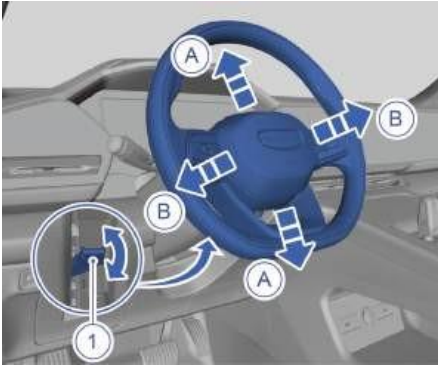

1. Рычаг блокировки рулевого колеса
Чтобы отрегулировать рулевое колесо в удобное для Вас положение, выполните следующие действия:

1. Отрегулируйте сиденье и примите удобное положение для вождения.
2. Поверните рулевое колесо в положение прямолинейного движения.
3. Полностью отпустите рычаг блокировки рулевого колеса.
4. Крепко возьмитесь за рулевое колесо обеими руками и отрегулируйте его вперед/назад (направление B), вверх/вниз (направление A) до достижения необходимого положения.
5. Потяните рычаг блокировки рулевого колеса до упора, чтобы зафиксировать рулевое колесо в текущем положении.

Регулировка усилия на рулевом колесе*

 Водитель должен выбрать подходящий режим усилителя рулевого управления, основываясь на собственном опыте, и с учетом условий движения. ◀

Steering wheel turning force

Steering force linkage driving mode

Gentle

Standard

Steady

Variable damping suspension

Comfort

Standard

Sport

- Когда пусковой переключатель находится в Режиме OM, на дисплее мультимедийной системы нажмите: Mусar → Common → Steering wheel turning force, а затем выберите требуемое усилие на рулевом колесе в интерфейсе регулировки усилия на рулевом колесе. Кроме того, в интерфейсе настройки усилия на рулевом колесе можно включить функцию синхронизации усилия на рулевом колесе с режимом движения. После включения этой функции усилие на рулевом колесе будет соответствовать выбранному режиму движения. Предусмотрены три настройки усилия на рулевом колесе:
 - Комфортный: по сравнению со стандартным режимом вспомогательное усилие на рулевом колесе увеличено. Рулевое колесо ощущается «легким» при его поворачивании.
 - Стандартный: умеренное вспомогательное усилие на рулевом колесе.
 - Спортивный: по сравнению со стандартным режимом вспомогательное усилие на рулевом колесе уменьшено. Рулевое колесо ощущается «тяжелым» при его поворачивании.

Обогрев рулевого колеса*



Когда температура в салоне автомобиля низкая и двигатель запущен, на дисплее мультимедийной системы нажмите: Air conditioning → Seat → Heat, а затем включите обогрев рулевого колеса в этом интерфейсе.

i Когда под кнопкой переключателя обогрева рулевого колеса горит 1 индикатор, это указывает на низкий уровень обогрева рулевого колеса; когда под кнопкой переключателя обогрева рулевого колеса горят 3 индикатора, это указывает на высокий уровень обогрева рулевого колеса; когда все 3 индикатора под кнопкой переключателя обогрева рулевого колеса не горят, это указывает на то, что обогрев рулевого колеса выключен. ◀

После того как температура рулевого колеса достигнет заданного уровня, система обогрева рулевого колеса будет автоматически контролировать колебания температуры и поддерживать температуру рулевого колеса на заданном уровне.

Кнопки на рулевом колесе

Кнопки на левой стороне рулевого колеса

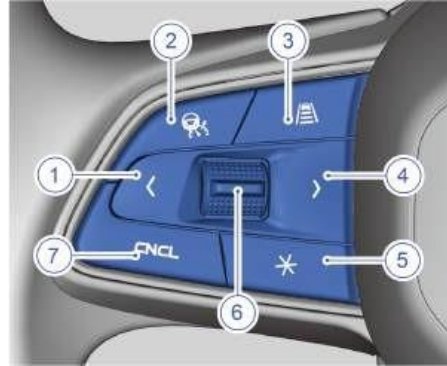

1. Кнопка переключения меню: нажмите на указанную кнопку для выбора функций интеллектуального круиз-контроля (ICC) или системы адаптивного круиз-контроля (ACC).
2. Кнопка системы интеллектуальной помощи водителю: возобновление движения на заданной скорости (доступно в функционале интеллектуального круиз-контроля (ICC) / адаптивной системы круиз-контроля (ACC)).
3. Кнопка регулировки дистанции (временного интервала) между автомобилями: регулировка дистанции следования для системы круиз-контроля (доступно только в функционале интеллектуальной системы круиз-контроля (ICC)/адаптивной системы круиз-контроля (ACC)).
4. Кнопка переключения меню: нажмите на указанную кнопку для выбора функции интеллектуального круиз-контроля (ICC)/функции адаптивной системы круиз-контроля (ACC).
5. Кнопка индивидуально выбранной функции: функция, включаемая при нажатии этой кнопки, зависит от настроек на дисплее мультимедиа.

1

2

3

4

5

6

7

8

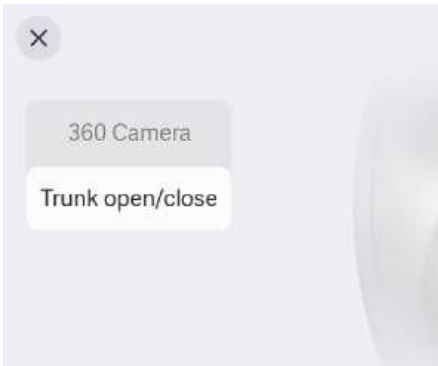

Нажмите последовательно на дисплее мультимедии: MyCar → Others → Custom steering wheel buttons, а затем при необходимости выберите функции, которые хотите привязать к указанной кнопке.

6. Кнопка регулировки и установки скорости автомобиля:
 - Потяните кнопку вверх, чтобы увеличить скорость движения в режиме круиз-контроля.
 - Потяните кнопку вниз, чтобы уменьшить скорость в режиме круиз-контроля.
 - Нажмите кнопку, чтобы активировать и подтвердить установку систем интеллектуального круиз-контроля (ICC)/адаптивного круиз-контроля (ACC).
7. Кнопка CNCL: отмена функций, связанных с интеллектуальным круиз-контролем (ICC)/адаптивным круиз-контролем (ACC).

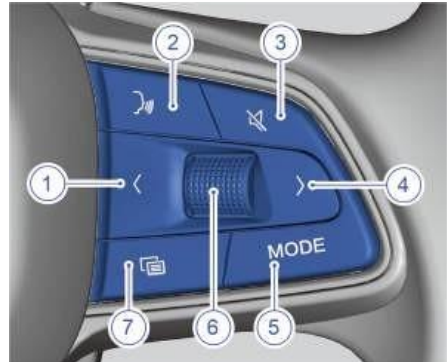

1. Кнопка выбора влево: Когда меню комбинации приборов открыто, коротко нажмите эту кнопку для выбора пунктов слева в меню комбинации приборов. Когда меню комбинации приборов закрыто, коротко нажмите эту кнопку для переключения на предыдущую или канал. Нажмите и удерживайте эту кнопку для перемотки назад.
2. Кнопка голосового управления: короткое нажатие включает голосовое управление автомобилем. При подключении Apple CarPlay длительное нажатие включает голосовое управление с телефона.
3. Кнопка выключения звука: Коротко нажмите эту кнопку, чтобы переключиться в беззвучный режим. Коротко нажмите эту кнопку снова, чтобы выйти из беззвучного режима.
4. Кнопка выбора вправо: Когда меню комбинации приборов открыто, коротко нажмите эту кнопку для выбора пунктов справа в меню комбинации приборов. Когда меню комбинации приборов закрыто, коротко нажмите эту кнопку для переключения на следующую композицию или канал. Нажмите и удерживайте эту кнопку для перемотки композиций вперед.
5. Кнопка MODE: кратковременно нажмите эту кнопку, чтобы переключить источник звука для мультимедийной системы.

1

2

3

4

5

6

7

8

6. Кнопка выбора: Когда меню комбинации приборов открыто, поверните кнопку выбора, чтобы выбрать предыдущий/следующий пункт в меню комбинации приборов. Нажмите эту кнопку для выбора соответствующего пункта меню. Когда меню комбинации приборов закрыто, поверните кнопку выбора, чтобы отрегулировать громкость источника звука для мультимедийной системы; нажмите эту кнопку, чтобы скрыть общие предупреждающие сообщения или приостановить воспроизведение с источника звука для мультимедийной системы.

7. Кнопка вызова меню: Коротко нажмите эту кнопку, чтобы открыть/закрыть меню комбинации приборов. Когда меню комбинации приборов открыто, кнопки выбора на рулевом колесе управляют комбинацией приборов. Когда меню комбинации приборов закрыто, кнопки выбора на рулевом колесе управляют мультимедийной системой.

 Функция перезапуска мультимедийной системы: Когда двигатель запущен, нажмите и удерживайте кнопку голосового управления и кнопку выбора более 15 секунд, чтобы перезапустить мультимедийную систему. В целях безопасности установите селектор выбора передач в положение парковки (P). ◀

Зеркала заднего вида

Наружные зеркала заднего вида

 Не регулируйте наружные зеркала заднего вида во время движения автомобиля. В противном случае может произойти авария, в которой можно получить серьезные травмы.

Перед поездкой разложите наружные зеркала и отрегулируйте их положение. ◀

 Если наружные зеркала заднего вида покрыты льдом, не пытайтесь регулировать их положение с помощью переключателя регулировки или удалять лед вручную с помощью острого инструмента. Используйте функцию обогрева наружных зеркал, чтобы удалить лед с поверхности зеркал. Затем отрегулируйте положение наружных зеркал заднего вида.

Чтобы не получить травму, не прикасайтесь к наружному зеркалу заднего вида во время его регулировки. ◀

Знакомство с автомобилем

Регулировка положения наружных зеркал заднего вида



Переключатель регулировки положения наружных зеркал заднего вида располагается на внутренней декоративной накладке водительской двери.

1. Когда пусковой переключатель находится в Режиме ON или когда двигатель запущен, поверните переключатель регулировки наружных зеркал и установите отметку — в положение «L» (левое) или «R» (правое) для выбора зеркала на водительской или пассажирской двери соответственно. Переключайте переключатель регулировки наружного зеркала заднего вида вперед/назад и влево/вправо, чтобы отрегулировать угол наклона стекла наружного зеркала заднего вида;
2. После регулировки верните переключатель регулировки наружного зеркала в исходное положение (□).

Складывание наружных зеркал заднего вида

Наружные зеркала заднего вида с электроприводом складывания



Когда пусковой переключатель находится в режиме 0, режиме ON или двигатель запущен:

1. Поверните переключатель регулировки наружного зеркала в положение —  указанное индикатором, и наружные зеркала будут сложены.
2. Поверните переключатель регулировки наружных зеркал в другие положения, и наружные зеркала разложатся.

 Частое складывание и раскладывание наружных зеркал заднего вида приведет к режиму защиты от перегрева, после чего, функция складывания зеркал будет недоступна. ◀

Автоматическое раскладывание наружных зеркал заднего вида*

При сложенных наружных зеркалах заднего вида, если скорость автомобиля больше или равна 30 км/ч, наружные зеркала заднего вида автоматически раскладываются.

Складывание наружных зеркал заднего вида при запуске автомобиля

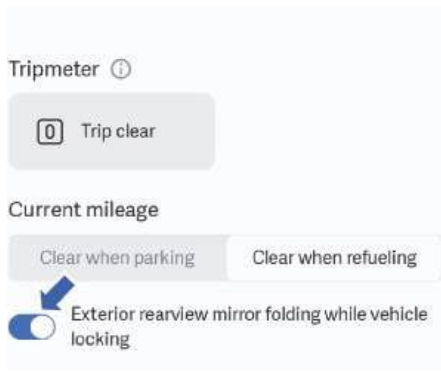

На дисплее мультимедийной системы нажмите: **MyCar** – **Others**. Включите/выключите функцию складывания наружных зеркал заднего вида после запирания автомобиля в этом интерфейсе. Когда переключатель регулировки наружных зеркал заднего вида находится в положении раскладывания зеркал, а наружные зеркала находятся в сложенном состоянии, которое было активировано в результате операции запирания автомобиля, то наружные зеркала автоматически раскладываются после отпирания автомобиля или запуска двигателя. Когда переключатель регулировки наружных зеркал заднего вида находится в положении складывания зеркал, а наружные зеркала находятся в разложенном состоянии, то наружные зеркала автоматически складываются после запирания автомобиля.

Функция обогрева наружных зеркал заднего вида

Нажмите кнопку обогрева заднего стекла наружных зеркал заднего вида (на передней панели управления кондиционером). Загорится индикатор кнопки. Обогреватели заднего стекла и наружных зеркал заднего вида будут включены одновременно. Они отключатся автоматически через определенное время. Время зависит от наружной температуры. Чем ниже наружная температура, тем больше время нагрева. Для получения более подробной информации см. раздел «Отопление, вентиляция и кондиционирование воздуха» в главе «Система кондиционирования воздуха».

Внутреннее зеркало заднего вида

Регулировка внутреннего зеркала заднего вида

Внутреннее зеркало заднего вида можно отрегулировать в необходимое положение, повернув его.



Не регулируйте внутреннее зеркало заднего вида во время движения. В противном случае это может повлечь возникновение аварийной ситуации. ◀

Автоматическое затемнение внутреннего зеркала заднего вида

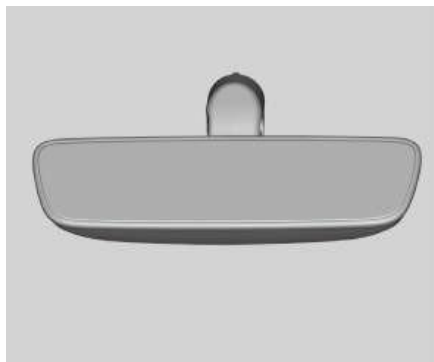

После запуска двигателя внутреннее зеркало заднего вида определяет интенсивность попадающего на него света с помощью датчика освещенности и активирует автоматическую функцию затемнения. Если функция автоматического затемнения включена, противоослепляющее действие зеркала будет автоматически регулироваться в зависимости от уровня яркости отраженного света фар идущих сзади автомобилей. При переводе пускового переключателя в режим OFF или при включении передачи заднего хода автоматическая функция затемнения внутреннего зеркала заднего вида отключается.

- Корректная работа автоматической функции затемнения внутреннего

зеркала заднего вида обеспечивается только в том случае, если направленный на зеркало свет не перекрывается другими объектами.

- Не наклеивайте какие-либо предметы и не устанавливайте видеорегиистратор перед внутренним зеркалом заднего вида, чтобы не нарушить работу функции автоматического затемнения внутреннего зеркала заднего вида. ◀

 Внутреннее зеркало заднего вида с функцией автоматического затемнения снабжено датчиками. Не вешайте никакие предметы на внутреннее зеркало заднего вида и не используйте омывающую жидкость для очистки зеркала. В противном случае возможно нарушение работы функции автоматического затемнения внутреннего зеркала заднего вида.

1

2

3

4

5

6

7

8

Окна

Электрические стеклоподъемники



- Категорически запрещается оставлять детей, недееспособных взрослых и домашних животных в запертом автомобиле с закрытыми окнами. Высокая температура в салоне может привести к ожогам или удушью.
- Не пытайтесь проверить функцию защиты от заземления собственными конечностями, в противном случае это может привести к серьезным травмам.
- Когда окно почти закрыто (зазор между оконной рамкой и поверхностью стекла менее 4 мм) функция защиты от заземления может не сработать. ◀

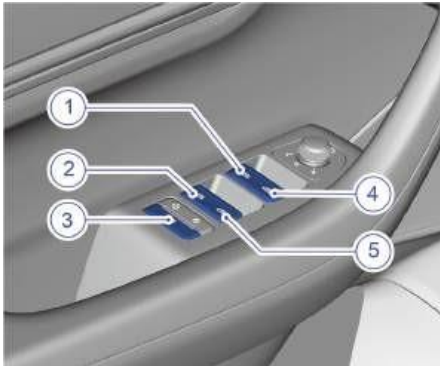

1. Переключатель электрического стеклоподъемника передней левой двери
2. Переключатель электрического стеклоподъемника задней левой двери
3. Выключатель блокировки стеклоподъемников
4. Переключатель электрического стеклоподъемника передней правой двери
5. Переключатель электрического стеклоподъемника задней правой двери

Работа в ручном режиме

Открытие: нажмите переключатель стеклоподъемника вниз в первое фиксированное положение и удерживайте, чтобы открыть окно.
Закрывание: потяните переключатель стеклоподъемника вверх в первое фиксированное положение и удерживайте, чтобы закрыть окно.

В режиме ручного управления стекло остановится, как только переключатель будет отпущен.

Работа в автоматическом режиме

Открытие: нажмите переключатель стеклоподъемника вниз во второе фиксированное положение и отпустите, и стекло автоматически опустится полностью.

Закрывание: потяните переключатель стеклоподъемника вверх во второе фиксированное положение и отпустите, и стекло автоматически поднимется полностью.

При опускании или подъеме стекла в автоматическом режиме стекло остановится, если нажать и отпустить или потянуть и отпустить переключатель стеклоподъемника.

Дистанционное открытие/закрывание окон с помощью смарт-ключа

Когда двигатель не запущен, а крышка топливного бака, люк, багажник, капот и четыре двери закрыты, нажмите и удерживайте кнопку разблокировки на смарт-ключе, чтобы открыть четыре окна одновременно. Нажмите последовательно следующие кнопки на дисплее мультимедиа: MyCar → Lock & Key, чтобы отключить функцию автоматического закрытия окон при запираии автомобиля. Нажмите и удерживайте кнопку блокировки на смарт-ключе, чтобы закрыть четыре окна одновременно.

Выключатель блокировки стеклоподъемников

Выключатель блокировки стеклоподъемников расположен на водительской двери за переключателем стеклоподъемника.

Нажмите этот выключатель, чтобы заблокировать работу стеклоподъемников задних дверей. При включенной функции блокировки загорится индикатор блокировки стеклоподъемников, и управление стеклоподъемниками задних дверей будет возможно только с помощью переключателей на водительской двери. Чтобы возобновить работу стеклоподъемников задних дверей, нажмите выключатель блокировки стеклоподъемников еще раз. Индикатор выключателя блокировки стеклоподъемников погаснет, и функция блокировки отключится.

Функция защиты электрического стеклоподъемника от перегрева

При многократном использовании электрического стеклоподъемника в течение короткого промежутка времени переключатель стеклоподъемника может прекратить работу с целью предотвращения повреждения электродвигателя. Для восстановления нормальной работы стеклоподъемника необходимо подождать некоторое время.

 Время ожидания для автоматического восстановления достаточно большое, и если вам нужно немедленно воспользоваться стеклоподъемником, вы можете выключить зажигание, а затем запустить двигатель, чтобы снова активировать стеклоподъемник.

Блокировка открытия окон при движении с высокой скоростью*

При скорости более 180 км/ч управление электрическими стеклоподъемниками будет недоступно.

Функция предотвращения заземления

Если во время закрывания окна в автоматическом режиме какой-либо предмет оказывается зажатым между стеклом и оконной рамой, стекло автоматически останавливается и возвращается в исходное положение. Данная функция может активироваться даже при отсутствии препятствия, если к стеклу приложено значительное усилие. Если функция предотвращения заземления не работает надлежащим образом, необходимо выполнить инициализацию электрического стеклоподъемника.

 Функция предотвращения заземления может не сработать в случае, если посторонний предмет зажат стеклом непосредственно перед полным закрыванием окна (расстояние между верхней кромкой стекла и оконной рамой менее 4 мм).

 Никогда не пытайтесь активировать функцию предотвращения заземления, намеренно просовывая какие-либо части тела в окно автомобиля. Это может привести к травме и даже смерти.

Инициализация электрического стеклоподъемника с функцией предотвращения заземления

В этом случае функция автоматического закрывания окна не работает, и окно может быть закрыто вручную или открыто автоматически/вручную.

Инициализация стеклоподъемника

В этом случае функция автоматического закрывания окна не работает, и окно может быть закрыто вручную или открыто автоматически/вручную.

Инициализация выполняется следующим образом:

1. Потяните переключатель стеклоподъемника вверх до полного поднятия стекла продолжайте его удерживать в верхнем положении в течение 3 секунд, затем отпустите.
2. Нажмите переключатель стеклоподъемника до полного опускания стекла и продолжайте его удерживать в течение 3 секунд, после чего отпустите.
3. Потяните переключатель стеклоподъемника

вверх до полного поднятия стекла и продолжайте его удерживать в верхнем положении в течение 3 секунд, затем отпустите. Данные инициализации стеклоподъемника будут обновлены, и работа функций автоматического подъема и предотвращения защемления возобновится.

Инициализация при сбое функции закрывания окна

В этом случае окно не может быть полностью закрыто автоматически (когда стекло полностью поднимается, срабатывает функция защиты от защемления, и оно опускается).

Инициализация выполняется следующим образом:

1. Потяните вверх и удерживайте переключатель стеклоподъемника до полного поднятия стекла. После срабатывания функции предотвращения защемления и опускания стекла отпустите переключатель. Потяните вверх и удерживайте переключатель стеклоподъемника до полного поднятия стекла в течение 5 секунд. После срабатывания функции предотвращения защемления и опускания стекла отпустите переключатель.

2. Потяните переключатель стеклоподъемника вверх до полного поднятия стекла в течение 5 секунд и продолжайте его удерживать в верхнем положении в течение 3 секунд, затем отпустите. Работа функций автоматического подъема и предотвращения защемления возобновится.

Если стеклоподъемник не работает должным образом после выполнения вышеуказанных операций, обратитесь в авторизованный сервисный центр Geely для выполнения технического обслуживания.

Функция задержки выключения

стеклоподъемников

Ни одна из дверей не открыта. В течение некоторого времени после перевода пускового переключателя в режим OFF стеклоподъемниками можно управлять с помощью переключателей стеклоподъемников.

Автоматическое закрытие окон во время дождя

Когда двигатель заглушен, автомобиль заперт и противоугонная система находится в режиме охраны, но верхний люк или окна открыты, они закроются автоматически, если начнется дождь.



Если инициализация стеклоподъемников/люка не выполнена, окна/люк не будут закрываться автоматически при дожде.

Автоматическое закрытие окна по истечении времени ожидания

Когда двигатель заглушен и противоугонная система находится в режиме охраны в течение 28 часов и при этом не закрыты люк или окна, то люк, солнцезащитная шторка и окна закроются автоматически.

Верхний люк

Панорамный верхний люк



Во избежание серьезных травм необходимо соблюдать следующие правила:

- Не разрешайте пассажирам высовывать из открытого люка какие-либо части тел во время перемещения панели люка.
- Во время закрытия люка не высовывайте голову или другие части тел в проем люка.
- Не оставляйте детей одних в автомобиле, чтобы избежать непредвиденных обстоятельств.
- Не садитесь на край проема люка или рядом с ним. ◀



Помните, что в случае травмирования ребенка люком, ответственность за это происшествие полностью возлагается на взрослых. ◀



- Если на люке есть зоны обледенения, не открывайте его, чтобы избежать повреждения деталей люка из-за повышенной нагрузки при движении.
- Если на уплотнителе верхнего люка и направляющих скопилось слишком много пыли или иных отложений, пожалуйста, своевременно очищайте их. В противном случае во время использования люка может возникнуть посторонний шум или сопутствующая неисправность. ◀

Условия для работы верхнего люка

Управление верхним люком может осуществляться, когда пусковой переключатель находится в режиме ON.

Требования к температуре

- При температуре от -20 до 85 градусов Цельсия: верхний люк и солнцезащитная шторка люка полностью функциональны, могут управляться в обычном режиме и реагируют на

смарт-клавиши и голосовые команды.

- При температуре от -30 до -20 градусов Цельсия: верхний люк имеет только функцию ручного закрытия, функции предотвращения заземления, управление смарт-ключом и голосовые команды будут недоступны; солнцезащитная шторка верхнего люка имеет только функцию ручного управления; не имеет функций автоматического управления, функций предотвращения заземления, не реагирует на команды смарт-ключа и голосовые команды.



Переключатель верхнего люка по-прежнему может работать в течение 2 минут после выключения автомобиля. ◀

1

2

3

4

5

6

7

8

Открытие/закрытие верхнего люка



Выключатель люка расположен на панели управления освещением на крыше в передней части салона.

Работа верхнего люка в автоматическом режиме

Когда солнцезащитная шторка полностью открыта, сдвиньте переключатель верхнего люка назад до крайнего положения и отпустите. Панель люка автоматически переместится в полностью открытое положение.

Сдвиньте переключатель верхнего люка вперед до крайнего положения и отпустите. Панель люка автоматически переместится в полностью закрытое положение. Во время перемещения панели люка в автоматическом режиме сдвиньте переключатель в направлении, противоположном движению панели люка, и панель люка остановится.

Быстрое управление верхним люком

Дважды сдвиньте переключатель верхнего люка назад до крайнего положения и отпустите. Солнцезащитная шторка и панель люка автоматически переместятся в открытое положение одновременно.

Дважды сдвиньте переключатель верхнего люка вперед до крайнего положения и отпустите. Солнцезащитная шторка и панель люка автоматически переместятся в закрытое положение одновременно.

Во время перемещения панели люка в режиме быстрого управления сдвиньте переключатель снова, и панель люка остановится.

Работа верхнего люка в ручном режиме

Когда солнцезащитная шторка полностью открыта, сдвиньте переключатель верхнего люка назад в первое положение, и панель люка переместится в открытое положение. Панель люка остановится, как только переключатель верхнего люка будет отпущен.

Сдвиньте переключатель верхнего люка вперед в первое положение, и панель люка переместится в закрытое положение.

Панель люка остановится, как только переключатель верхнего люка будет отпущен.

Открытие/закрытие верхнего люка с помощью дисплея мультимедийной системы



Нажмите последовательно на дисплее мультимедии: MyCar → Sunroof, а затем сдвиньте ползунок, чтобы открыть или закрыть люк/солнцезащитную шторку в соответствии с интерфейсом. Во время открытия или закрытия люка/солнцезащитной шторки на дисплее мультимедии также будет отображаться анимация люка/солнцезащитной шторки.



- Анимация не отображает фактическое открытие.
- Не сжимайте солнцезащитный козырек слишком сильно, так как он может повредиться или упасть.
- При длительной парковке автомобиля, рекомендуется закрывать солнцезащитный козырек. Лучше всего поставить автомобиль в гараж, чтобы предотвратить повышение температуры в салоне из-за длительного воздействия солнца, что может повлечь за собой повреждение элементов салона. ◀

Подъем и опускание верхнего люка



Подъем верхнего люка

Нажмите на переключатель верхнего люка вверх, и панель люка поднимется.

Опускание верхнего люка

Если панель люка находится в поднятом положении, потяните конец переключателя верхнего люка вниз, и панель люка опустится.

Во время подъема/опускания панели люка ее движение нельзя остановить с помощью переключателя верхнего люка. Панель люка автоматически переместится в полностью поднятое или полностью опущенное положение.

Дистанционное закрытие верхнего люка

Когда пусковой переключатель находится в положении OFF, а лючок топливозаправочной горловины, дверь багажного отделения, капот и четыре двери закрыты, нажмите и удерживайте кнопку запираения на смарт-ключе, чтобы полностью закрыть верхний люк.

Автоматическое закрытие окон во время дождя

Когда двигатель заглушен, автомобиль заперт и противоугонная система находится в режиме охраны, но верхний люк или окна открыты, они закроются автоматически, если начнется дождь.

Знакомство с автомобилем



Если инициализация стеклоподъемников/люка не выполнена, окна/люк не будут закрываться автоматически при дожде. ◀

Автоматическое закрытие окон по истечении таймера

Когда двигатель заглушен и противоугонная система находится в режиме охраны в течение 28 часов и при этом не закрыты люк или окна, то люк, солнцезащитная шторка и окна закроются автоматически.

Комфортное положение верхнего люка

Когда панель люка открыта примерно на 70%, уровень аэродинамического шума наиболее низкий при движении автомобиля на высокой скорости.

Когда скорость автомобиля превышает 5 км/ч, откройте люк в ручном/автоматическом режиме, и панель люка сначала переместится в комфортное положение.

Снова выполните операцию открывания люка в ручном/автоматическом режиме, и панель люка переместится в полностью открытое положение.

Функция преодоления льда

Когда функция предотвращения защемления верхнего люка/солнцезащитной шторки срабатывает один раз, активируется функция преодоления льда, и функция предотвращения защемления больше не будет доступна при перемещении панели люка / солнцезащитной шторки в том же направлении.

После активации функции преодоления льда система будет поддерживать только ручное управление, а команда автоматического управления, полученная от переключателя, также будет расцениваться как команда ручного управления.

При возникновении следующих условий функция преодоления льда будет отключена, а функция предотвращения защемления будет снова активирована:

- через 10 секунд после завершения работы функции предотвращения от защемления
- после прекращения следующей операции.
- при сдвиге переключателя в противоположном направлении.
- при дистанционном управлении.

Функция предотвращения защемления

Предотвращение защемления при подъеме панели люка

- Если во время подъема панели люка на ее пути возникает препятствие, перемещение панели прекращается.
- Если во время опускания панели люка на ее пути возникает препятствие, панель люка возвращается в полностью поднятое положение.

Стекло люка и шторка люка, защищающая от защемления

- Если во время перемещения панели

люка/солнцезащитной шторки в направлении открывания на ее пути возникает препятствие, панель люка/солнцезащитная шторка переместится в противоположном направлении на 50 мм или в полностью закрытое положение.

- Если во время перемещения панели люка/солнцезащитной шторки в направлении закрывания на ее пути возникает препятствие, панель люка/солнцезащитная шторка переместится в противоположном направлении на 200 мм или в полностью открытое положение.



При работе верхнего люка, если срабатывает функция предотвращения заземления, то функция автоматического управления будет приостановлена на 10 секунд (то есть в этот момент люком можно управлять только вручную). Через 10 секунд функция предотвращения заземления и функция автоматического управления будут восстановлены. ◀

Инициализация верхнего люка

Условия для инициализации верхнего люка

Когда температура превышает 0 °С, пусковой переключатель находится в режиме ON, а скорость автомобиля составляет менее 5 км/ч, функция инициализации верхнего люка становится доступной.



Рекомендуется выполнять инициализацию при запущенном двигателе. ◀

Существует четыре типа инициализации верхнего люка: инициализация без положения, инициализация с положением, инициализация с отклонением положения и инициализация при ложном срабатывании функции предотвращения заземления.

Инициализация верхнего люка без положения

В этом случае не работают функция открывания и автоматический режим работы. Возможно только закрывание в ручном режиме.

Инициализация выполняется следующим образом:

1. Сдвиньте переключатель верхнего люка вперед в первое положение (не отпускайте переключатель и не сдвигайте его в крайнее положение).
2. Логика инициализации верхнего люка следующая: панель люка и солнцезащитная шторка переместятся в полностью закрытое положение → в полностью открытое положение → в полностью закрытое положение.
3. Когда панель люка и солнцезащитная шторка переместятся в полностью закрытое положение во второй раз и никакие последующие операции не выполняются, инициализация верхнего люка будет завершена.

Инициализация верхнего люка с положением

В этом случае люк может работать в ручном или автоматическом режиме управления.

Инициализация выполняется следующим образом:

1. С помощью переключателя верхнего люка переместите панель люка и солнцезащитную шторку в полностью закрытое положение, затем отпустите переключатель.
2. Сдвиньте переключатель верхнего люка вперед в первое положение и удерживайте его не менее 10 секунд.

3. Логика инициализации верхнего люка следующая: панель люка и солнцезащитная шторка переместятся в полностью закрытое положение → в полностью открытое положение → в полностью закрытое положение.
4. Когда панель люка и солнцезащитная шторка переместятся в полностью закрытое положение во второй раз и никакие последующие операции не выполняются, инициализация верхнего люка будет завершена.
3. Отпустите переключатель верхнего люка и сдвиньте его вперед в первое положение, люк снова прекратит работу.
4. Сдвиньте переключатель верхнего люка вперед и удерживайте его не менее 10 секунд.
5. Положение люка будет потеряно, и он перейдет в состояние «без положения».

Инициализация верхнего люка с отклонением положения

В этом случае верхний люк не может быть полностью закрыт автоматически (когда панель люка перемещается в полностью закрытое положение, срабатывает функция защиты от заземления и панель люка возвращается).

Инициализация выполняется следующим образом:

1. Сдвиньте переключатель верхнего люка вперед до крайнего положения и отпустите. Панель люка автоматически переместится в полностью закрытое положение, сработает функция предотвращения заземления и панель люка переместится в противоположном направлении.
2. В течение 10 секунд после срабатывания функции предотвращения заземления и возврата панели сдвиньте переключатель верхнего люка вперед в первое положение, чтобы активировать функцию преодоления льда и переместить панель люка в полностью закрытое положение. Затем люк прекратит работу (будет слышен шум остановки электродвигателя).

6. Снова запустите процесс инициализации. Последующий метод инициализации соответствует типу «инициализация верхнего люка без попожения».

Инициализация верхнего люка при ложном срабатывании функции предотвращения защемления

Во время закрывания верхнего люка в автоматическом режиме функция предотвращения защемления срабатывает при отсутствии препятствия и панель люка возвращается.

Инициализация выполняется следующим образом:

1. Сдвиньте переключатель верхнего люка вперед до крайнего положения и отпустите. Сработает функция предотвращения защемления и панель люка переместится в противоположном направлении.
2. В течение 10 секунд после срабатывания функции предотвращения защемления и возврата панели сдвиньте переключатель верхнего люка вперед в первое положение, чтобы активировать функцию преодоления льда и переместить панель люка в полностью закрытое положение.
3. Снова запустите процесс инициализации. Последующий метод инициализации соответствует типу «инициализация верхнего люка с положением».

Солнцезащитный козырек

Солнцезащитный козырек и косметическое зеркало



Солнцезащитные козырьки расположены со стороны водителя и переднего пассажира. Опустите солнцезащитный козырек или извлеките его из крепления и поверните в сторону, чтобы предотвратить ослепление солнечным светом.

В солнцезащитном козырьке предусмотрено косметическое зеркало. Для его использования сдвиньте крышку.

Вещевые отделения

Вещевые отделения спереди

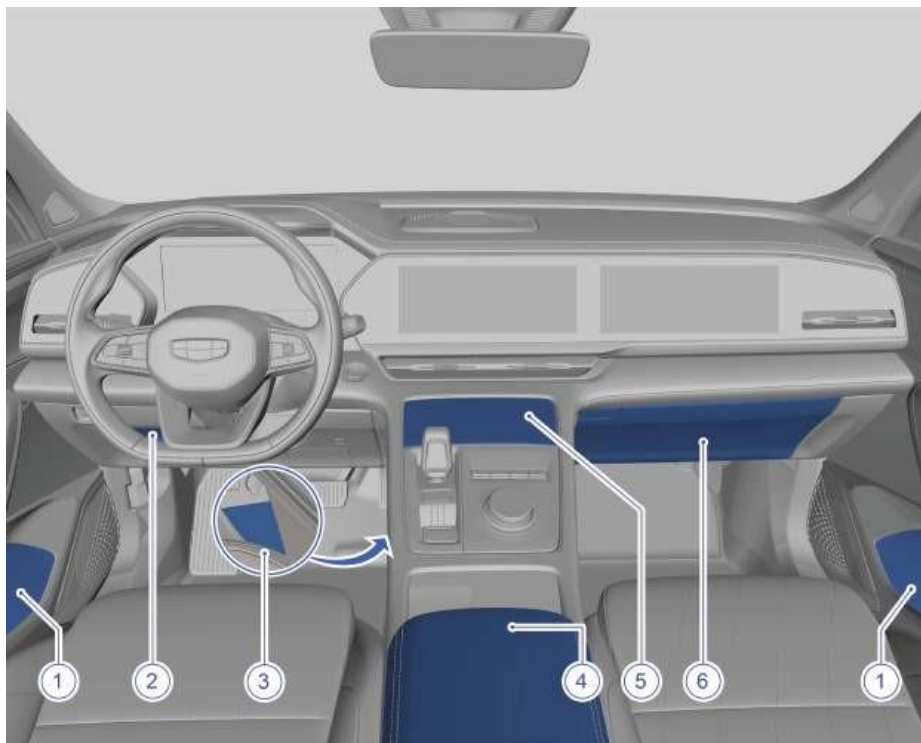

- | | |
|--|--------------------------|
| 1. Дверные вещевые отделения
центральный подлокотник. | 4.Передний |
| 2. Вещевое отделение под комбинацией приборов | 5.Передние подстаканники |
| 3. Нижнее вещевое отделение | 6.Перчаточный ящик |

1

2

3

4

5

6

7

8

Открытие/закрытие центрального подлокотника



Под передним центральным подлокотником расположен ящик для хранения вещей, доступ к которому можно получить, откинув центральный подлокотник.

! Никогда не открывайте ящик для хранения вещей под центральным подлокотником во время движения. ◀

Открытие/закрытие перчаточного ящика



Нажмите кнопку перчаточного ящика, чтобы открыть его. Чтобы закрыть перчаточный ящик, толкните крышку в обратное положение. При открытии перчаточного ящика автоматически загорается его подсветка.



Вещевое отделение для хранения под комбинацией приборов обеспечивает удобное хранение мелких предметов.

Открытие/закрытие крышки переднего подстаканника

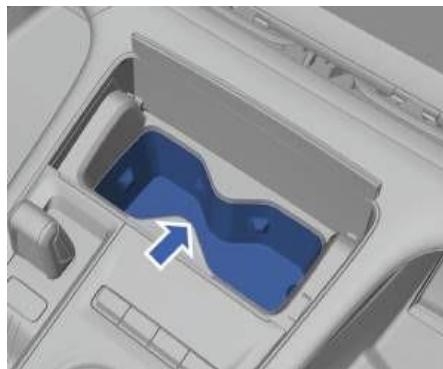

Нажмите на переднюю крышку подстаканника, чтобы открыть его.

Открытие/закрытие вещевого

Вещевые отделения сзади



1. Сумка для журналов

2. Заднее вещевое отделение

1

2

3

4

5

6

7

8

Сумка для журналов расположена на спинке передних сидений и используется для хранения небольших предметов, таких как газеты, карты и т. д.

▶ Не кладите в сумку для журналов тяжелые или острые предметы, чтобы избежать её повреждения. ◀

Задний центральный подлокотник



Задний центральный подлокотник расположен посередине спинки заднего сиденья и может быть полностью сложен. После раскладывания центрального подлокотника можно использовать задний подстаканник.

Хранение багажа



1. Полка багажника
2. Шторка багажника

При открытии дверцы багажника автоматически загорается освещение багажника.



▶ Не перевозите домашних животных в багажном отделении. ◀



- Если вес перевозимых грузов превышает грузоподъемность автомобиля или распределение веса груза по автомобилю неравномерно, то это серьезно повлияет на управляемость автомобиля и снизит безопасность движения. Багаж в багажном отделении может сместиться в случае дорожно-транспортного происшествия или экстренного торможения. Старайтесь размещать предметы как можно ниже и ближе к передней части автомобиля, а именно, как можно ближе к спинке заднего сиденья.
- При загрузке более высокого или крупного предмета размер предмета не должен превышать высоту спинки сиденья и багажного отделения. Обязательно закрепите груз в автомобиле, чтобы обеспечить безопасность вождения. ◀

Оборудование салона

Устройства для проводной зарядки

Устройства для проводной зарядки спереди

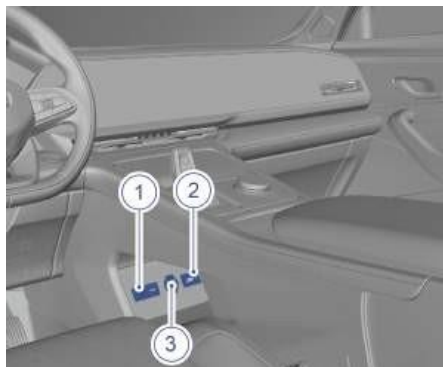

1. USB разъем мультимедийной системы
2. Зарядный разъем Type-C
3. Электрическая розетка

USB разъем мультимедийной системы

поддерживает функции передачи данных и зарядки, а также выходную мощность 7,5 Вт (5 В/1,5 А). Зарядный разъем Type-C используется для зарядки мобильных устройств и поддерживает выходную мощность 18 Вт (5 В/2 А, 5 В/3 А, 9 В/2 А).

Электрическая розетка может быть использована для подключения электроприборов с максимальной мощностью 120 Вт.

Устройства для проводной зарядки сзади

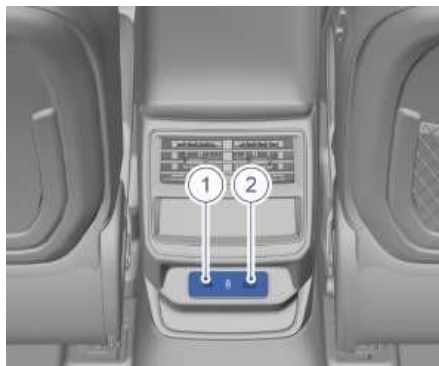

1. Зарядный разъем Type-C
2. USB зарядный разъем

Зарядный разъем USB используется для зарядки мобильных устройств и поддерживает выходную мощность 7,5 Вт: 5 В/1,5 А. Зарядный интерфейс Type-C используется для зарядки мобильных устройств и поддерживает выходную мощность 18 Вт: 5 В/2 А, 5 В/3 А, 9 В/2 А.



- Запрещается подключать к силовому интерфейсу мощные электроприборы, в противном случае может перегореть предохранитель транспортного средства.
- Запрещается использовать интерфейс питания параллельно или последовательно с любым другим источником питания.
- Запрещается вносить изменения или ремонтировать систему питания транспортного средства без разрешения ◀.

1

2

3

4

5

6

7

8

Беспроводная зарядка

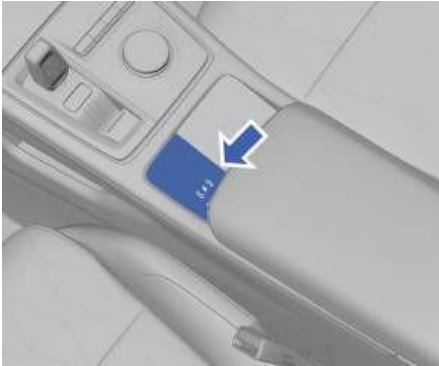

Устройство беспроводной зарядки мобильного телефона расположено в ящике для хранения перед центральным подлокотником и поддерживает выходную мощность 15 Вт.

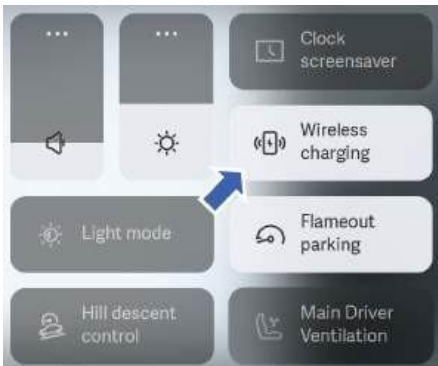

Проведите пальцем вниз от верхней части дисплея мультимедиа и нажмите кнопку Wireless charging, чтобы включить или выключить функцию беспроводной зарядки.

Чтобы использовать беспроводную зарядку, убедитесь, что мобильный телефон совмещен с зарядной катушкой беспроводной зарядки. Поскольку положение для беспроводной зарядки каждого мобильного телефона разное, может потребоваться корректировка положения мобильного телефона.



- Не размещайте тяжелые предметы в зоне беспроводной зарядки, чтобы не повредить ее.

- Не размещайте карты с чипами, такие как карты NFC, банковские карты или удостоверения личности, вместе с мобильными телефонами в зоне беспроводной зарядки, чтобы предотвратить повреждение чипа карт.
- Не помещайте металлические предметы между телефоном и беспроводной зарядной панелью. Если металлический предмет застрял между мобильным телефоном и беспроводной зарядной панелью, осторожно извлеките телефон и подождите, пока металлический предмет остынет, прежде чем вынимать его. В противном случае это может привести к ожогу.
- Во избежание несчастных случаев, не размещайте легковоспламеняющиеся или взрывоопасные предметы между мобильным телефоном и беспроводной зарядной площадкой.
- Не проливайте жидкости в зону беспроводной зарядки, так как это может привести к сбою системы.
- Не модифицируйте систему беспроводной зарядки, в противном случае это может привести к повреждению автомобиля или стать причиной аварии.
- Не используйте беспроводную зарядку для мобильных телефонов, которые не обладают данной функцией. В противном случае устройство беспроводной зарядки и мобильный телефон могут быть повреждены.
- Отключите функцию беспроводной зарядки, если область беспроводной зарядки используется только как место для хранения.
- Не оставляйте мобильный телефон в зоне беспроводной зарядки (если включена функция беспроводной зарядки), когда никого нет в автомобиле.
- Беспроводная зарядка мобильных телефонов применима только к мобильным телефонам, сертифицированным по протоколу «Qi», функция беспроводной зарядки может работать некорректно совместно с мобильными телефонами без сертификации по указанному протоколу.

- Одновременно можно заряжать только один телефон беспроводной зарядкой.
- Запрещается размещать смарт-ключ в зоне беспроводной зарядки, в противном случае функция бесключевого запуска может работать некорректно при зарядке мобильного телефона.
- Чтобы избежать потери заряда аккумулятора, запускайте автомобиль, когда используете беспроводную зарядку. Функция беспроводной зарядки может на короткое время отключиться при запуске автомобиля.
- Чехол телефона может помешать правильной работе функции беспроводной зарядки.
- При движении автомобиля по неровной дороге функция беспроводной зарядки может периодически останавливаться.
- Если телефон не заряжается беспроводной зарядкой, убедитесь, что он находится в зоне беспроводной зарядки и на нем нет посторонних предметов, или подождите, пока зона беспроводной зарядки и телефон остынут, прежде чем повторить попытку.
- Открытие двери также прервет беспроводную зарядку. ◀

Переключатель режимов движения

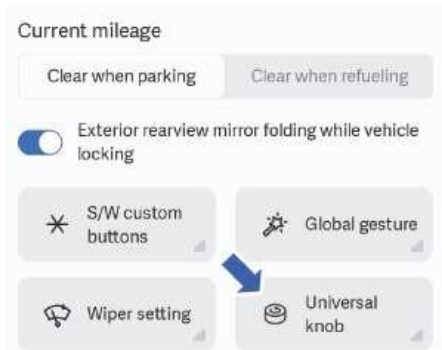

Нажмите последовательно следующее на дисплее мультимедии: MyCar → Others → Universal Knob, чтобы войти в интерфейс пользовательских настроек переключателя режимов движения, где можно установить режим вождения, режим внешнего освещения, переключение источников звука, температуру или громкость воздуха.

Нажмите и указанный переключатель, чтобы вызвать интерфейс пользовательских настроек указанного переключателя и выбрать соответствующую функцию.

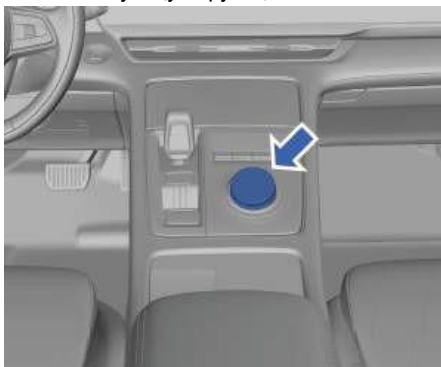

Переключатель режимов движения по умолчанию настроен на регулировку громкости.

Нажмите на переключатель, чтобы вызвать функцию, привязанную к переключателю в данный момент времени, затем поверните переключатель, чтобы отрегулировать громкость (текущая функция по умолчанию), нажмите еще раз на переключатель, чтобы привязать иную функцию и выйти из режима выбора функций.

Наружное оборудование кузова

Рейлинги

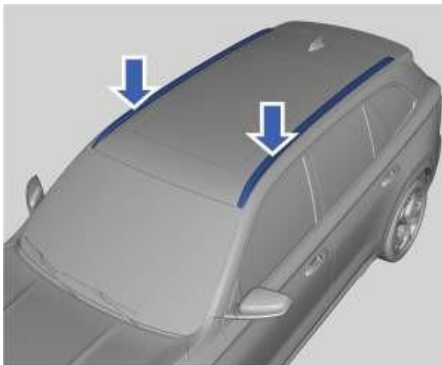

Рейлинги представляют собой несущие опоры с допустимой нагрузкой до 50 кг.



- Груз на крыше должен быть надежно закреплен, во избежание аварийных ситуаций.
- Не перегружайте крышу и не превышайте разрешенную полную массу транспортного средства.
- Перевоз грузов на крыше автомобиля сместит его центр тяжести. Избегайте движения на высокой скорости, резких ускорений, экстренного торможения и проезд крутых поворотов на высокой скорости.
- При перевозке крупногабаритных грузов на крыше автомобиля изменяются его управляемость, реакция рулевого управления, что повышает риск возникновения аварийных ситуаций.

Ремни безопасности

Ремни безопасности. Общие сведения

 Во время движения транспортного средства все пассажиры, находящиеся в автомобиле, должны быть пристегнуты ремнями безопасности. ◀

В случае экстренного торможения или аварии правильное использование ремней безопасности может снизить риск травмирования пассажиров.

- Неправильное использование ремней безопасности может привести к серьезным травмам в случае аварии.
- Запрещается находиться на сиденьи, ремень безопасности которого не исправен.
- Каждый ремень безопасности может быть использован только одним человеком. Не пристегивайтесь одним ремнем безопасности одновременно с несколькими людьми (включая детей).
- Не пропускайте ремень безопасности через шею или через подмышку.
- Не снимайте, не разбирайте и не модифицируйте ремень безопасности.
- Ремень безопасности в автомобиле в первую очередь сконструирован с учетом особенностей телосложения взрослых, поэтому дети должны использовать соответствующие детские удерживающие устройства.
- Запрещается чистить ремень безопасности отбеливателями, химическими растворителями. ◀

Правильное ношение ремня безопасности

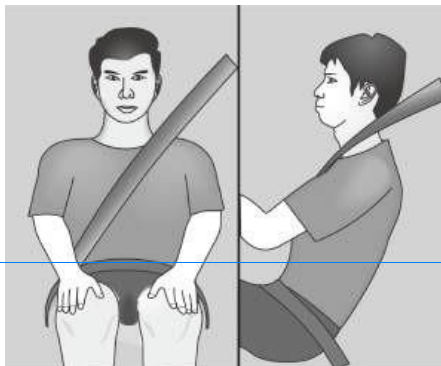

Во время движения, не изменяйте положение спинки сиденья, не вытягивайте конечности тела в открытое окно, не наклоняйтесь слишком близко к подушке безопасности. В противном случае, эти действия могут привести к возникновению аварийной ситуации и последующим серьезным травмам.

- Спинка сиденья должна находиться в вертикальном положении, а ваша спина должна полностью соприкасаться со спинкой.
- Ремень безопасности не должен быть перекручен.
- Ремень безопасности должен быть застегнут через плечо и грудь.
- Часть ремня безопасности на поясе, следует пристегивать как можно ниже, чтобы обеспечить контакт с бедром.

Использование ремней безопасности беременными женщинами

Перед началом движения необходима консультация врача.

Способ пристегивания ремней безопасности для беременных женщин в целом такой же, как и для обычных водителей, но следует учитывать следующие моменты:

1. Опустите часть ремня безопасности на поясе как можно ниже и расположите его под животом.

2. Ремень безопасности должен проходить через плечо.



Если беременная женщина неправильно использует ремень безопасности, он может нанести серьезные травмы матери и плоду. в случае экстренного торможения или аварийной ситуации. ◀

Трёхточечный ремень безопасности



1. Возьмите пряжку ремня и протяните ремень безопасности поперек тела. Не перекручивайте ремень безопасности; трёхточечный ремень безопасности может заблокироваться, если его слишком быстро тянуть. В этом случае придерживайте его, чтобы он втянулся обратно после чего он разблокируется. Затем медленно протяните ремень безопасности поперек тела.
2. Вставьте пряжку в замок, при этом будет слышен характерный щелчок. Проверьте надёжность фиксации пряжки в замке, потянув за нее. Кнопка на замке должна располагаться таким образом, чтобы можно было при необходимости быстро отстегнуть ремень безопасности.
3. Чтобы устранить слабость поясничной части ремня, потяните за плечевую часть.

4. Чтобы отстегнуть ремень безопасности, нажмите красную кнопку на замке ремня. После чего ремень безопасности вернется в изначальное положение. ◀

 Не допускайте попадания мелких предметов, остатков пищи, жидкостей в замок ремня безопасности. Это может привести к сбою функции напоминания о непристегнутом ремне, а также к сбою блокировки или разблокировки замка. ◀

 Запрещается помещать сторонние предметы в пряжку ремня, в противном случае это может привести к неисправности пряжки. Это снизит защитный эффект ремня безопасности и может привести к серьезным травмам или смерти. ◀

 Чтобы предотвратить повреждение ремнем безопасности окружающих предметов из-за слишком быстрого втягивания или препятствия из-за слишком медленного втягивания, пожалуйста, верните ремень безопасности в исходное положение после расстегивания. пристегнуть ремень безопасности. Не допускайте соприкосновения ремня безопасности с поверхностью двери, дабы избежать повреждений ремня и поверхности двери. ◀

1

2

3

4

5

6

7

8

Преднатяжитель ремня безопасности*

Передние ремни безопасности оснащены преднатяжителями, а задние ремни безопасности на некоторых моделях могут быть не оснащены преднатяжителями. В случае столкновения автомобиля ремень безопасности натягивается для обеспечения безопасности пассажиров. Преднатяжитель срабатывает только один раз. После столкновения и срабатывания механизма необходимо обратиться в сервисный центр Geely для замены преднатяжителя, а также может потребоваться замена других компонентов ремней безопасности.

Напоминание о непристегнутом ремне безопасности

о ремне



1. Напоминание о непристегнутом ремне водителя
2. Напоминание о непристегнутом ремне переднего пассажира
3. Напоминание о непристегнутом ремне заднего пассажира слева
4. Ремень безопасности заднего

пассажира пристегнут.

Автомобиль оборудован функцией напоминания о непристегнутом ремне безопасности. При срабатывании сигнала о непристегнутом ремне безопасности загорается контрольная лампа  на комбинации приборов для того сиденья, где ремень безопасности не пристегнут.

Напоминание о непристегнутом ремне безопасности переднего пассажира

Если пусковой переключатель находится в режиме ON и ремень безопасности водителя или переднего пассажира не пристегнут, то контрольная лампа непристегнутого ремня безопасности будет гореть.

Когда скорость автомобиля превысит 10 км/ч или пройденное расстояние при движении передним ходом превысит 300 метров, эта контрольная лампа будет мигать и одновременно будет раздаваться предупреждающий звуковой сигнал. Если ремень безопасности будет отстегнут при движении автомобиля вперед со скоростью не менее 10 км/ч, эта контрольная лампа будет мигать и одновременно будет раздаваться предупреждающий звуковой сигнал. Контрольная лампа и предупреждающий звуковой сигнал будут включены до тех пор, пока не будет пристегнут ремень безопасности.

Напоминание о непристегнутом ремне безопасности заднего пассажира

Если заднее сиденье не оснащено датчиком присутствия пассажира и задний ремень безопасности не пристегнут при нахождении пускового переключателя в режиме ON, предупреждение о непристегнутом заднем ремне безопасности активируется на 62 секунды, на комбинации приборов будет отображаться красный индикатор непристегнутого ремня безопасности соответствующего заднего сиденья, а также будет гореть контрольная лампа. По истечении времени действия предупреждения контрольная лампа погаснет, а индикатор непристегнутого ремня безопасности изменит цвет на серый. Если задний ремень безопасности отстегивается, когда автомобиль движется передним ходом со скоростью не менее 10 км/ч, то контрольная лампа будет мигать и одновременно будет раздаваться предупреждающий звуковой сигнал до тех пор, пока ремень безопасности соответствующего заднего сиденья не будет пристегнут.

Правильное пристегивание ремня безопасности снижает риск получения травм при экстренном торможении и дорожно-транспортных происшествиях. Поэтому водитель и пассажиры должны быть пристегнуты правильно.

Обращайте внимание на контрольную лампу на дисплее комбинации приборов. Иначе, в случае аварии, возможны серьезные травм



возможны серьезные травм

Подушки безопасности

Подушки безопасности. Общие сведения



Подушки безопасности являются частью системы пассивной безопасности в автомобиле, но не служат заменой обычным ремням безопасности. При столкновении подушки безопасности могут эффективно защитить водителя и пассажиров только в том случае, если они пристегнуты ремнями безопасности. При срабатывании подушка безопасности может нанести серьезную травму, если водитель или пассажир не пристегнут ремнем безопасности. Поэтому во время движения автомобиля водитель и все пассажиры должны быть пристегнуты ремнями безопасности. Подушки безопасности могут не сработать при столкновении в зависимости от направления или силы удара, а также структуры объекта, с которым произошло столкновение. Подушка безопасности раскрывается со значительной силой. Подушка безопасности может нанести травму, если водитель или пассажир располагаются слишком близко к ней. Для уменьшения вероятности травмирования при срабатывании передних подушек безопасности водитель и передний пассажир должны располагаться на сиденье как можно дальше от подушки безопасности.



Убедитесь, что на пути раскрытия подушки безопасности отсутствуют какие-либо препятствия. На разрешайте пассажирам располагать какие-либо предметы между собой и подушкой безопасности. Если между пассажиром и подушкой безопасности находится посторонний предмет, он может помешать правильному раскрытию подушки безопасности или нанесет тяжелую травму.

При срабатывании подушки безопасности некоторые ее детали сильно нагреваются.

Не прикасайтесь к ним.

При раскрытии подушки безопасности выделяется некоторое количество газа и порошка, которые не токсичны, но могут вызвать раздражение кожи и глаз. Если вы испытываете серьезный дискомфорт, обратитесь к врачу. ◀

 Не обслуживайте, не ремонтируйте, не снимайте и не заменяйте никакие части системы подушек безопасности самостоятельно. В противном случае система может выйти из строя, что может привести к серьезным травмам.

Подушка безопасности может сработать только один раз. Если подушка безопасности сработала, как можно скорее обратитесь в сервисный центр Geely для ее замены. ◀

 Если ребенок или подросток не пристегнуты или не защищены должным образом, они могут быть серьезно травмированы раскрывающимися подушками безопасности. Младенцы и дети младшего возраста, на которых не рассчитаны штатные ремни безопасности автомобиля, должны перевозиться в специальных детских удерживающих устройствах. ◀

Расположение подушек безопасности

Передние подушки безопасности

В случае лобового столкновения фронтальные подушки безопасности могут эффективно защитить пассажиров и уменьшить ущерб от удара.

При фронтальном столкновении средней или большой силы передние подушки безопасности заполняются газом и снижают скорость движущегося по инерции тела водителя и переднего пассажира, предохраняя его от удара о рулевое колесо, ветровое стекло или приборную панель автомобиля.



Одна подушка безопасности установлена в центре рулевого колеса, а другая — над вещевым ящиком, с маркировкой «AIRBAG».

 Передние подушки безопасности не раскрываются при ударе сзади, слабом фронтальном ударе или переворачивании автомобиля. Они также не срабатывают при экстренном торможении. Подушки безопасности раскрываются и сдуваются очень быстро и не обеспечивают защиты в случае последующего столкновения. ◀

 Не оказывайте давление на крышку подушки безопасности водителя и не бейте по ней, чтобы избежать ее срабатывания и причинения последующего вреда здоровью.

Не размещайте домашних животных или какие-либо предметы на приборной панели, перчаточном ящике или рулевом колесе в зоне подушки безопасности. Они могут помешать раскрытию подушки безопасности или нанести серьезные и даже смертельные травмы водителю и пассажирам при срабатывании подушки безопасности. Запрещается устанавливать самостоятельно, модифицировать, ударять или разбирать любой из компонентов передней подушки безопасности или ее электропроводку. Такие действия могут вызвать самопроизвольное срабатывание подушки безопасности или нарушить работу системы, что приведет к тяжелым травмам и даже смерти в случае столкновения. ◀

 Во время движения не позволяйте переднему пассажиру сидеть на краю сиденья или опираться на приборную панель, поскольку подушка безопасности переднего пассажира раскрывается с большой скоростью и силой. Раскрывающаяся подушка безопасности может нанести пассажиру тяжелые и даже смертельные травмы, если он на нее опирается или находится в непосредственной близости от нее. Водитель и пассажир должны находиться на расстоянии не менее 25 см от подушки безопаснос: ◀

 При возникновении следующих ситуаций, немедленно обратитесь в сервисный центр Geely:

- Сработали передние подушки безопасности
- Передняя часть автомобиля получила удар, однако это не привело к срабатыванию передних подушек безопасности
- Крышка передних подушки безопасности имеет трещины, царапины или другие повреждения. ◀

Боковые подушки безопасности

Боковые подушки безопасности предназначены для дополнительной защиты водителя и переднего пассажира совместно с ремнями безопасности автомобиля. Во время боковых ударов средней и большей силы боковые подушки и ремни безопасности работают совместно для снижения тяжести травм. Боковые подушки безопасности снижают риск травмирования грудной клетки водителя и переднего пассажира.

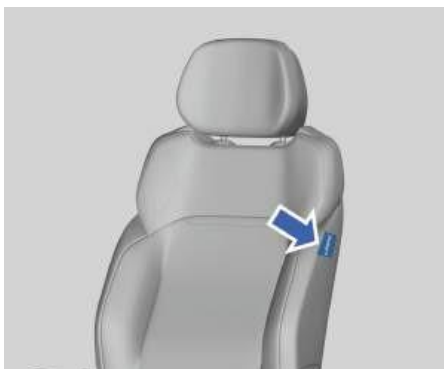

Боковые подушки безопасности установлены в спинках сидений водителя и переднего пассажира; на спинке сиденья имеется маркировка «AIRBAG».

 Не располагайте голову вблизи зоны раскрытия боковой подушки безопасности во время движения. Боковые подушки безопасности раскрываются с большой силой и скоростью. Не высовывайте руки или голову из окна автомобиля и не позволяйте детям стоять на коленях или на ногах на переднем сиденье лицом к двери. В противном случае возможны серьезные травмы. ◀

 Запрещается устанавливать защитный чехол на сиденье, оборудованное боковой подушкой безопасности. Это может повлиять на раскрытие боковой подушки безопасности. ◀

 При возникновении следующих ситуаций, немедленно обратитесь в сервисный центр Geely:

- Сработали боковые подушки безопасности.
- Дверь подверглась удару, однако боковая подушка безопасности не сработала.
- Крышка боковой подушки безопасности имеет трещины, царапины или другие повреждения. ◀



Никогда не производите следующие работы без предварительной консультации у специалистов сервисного центра Geely, поскольку это может нарушить правильное функционирование боковых подушек безопасности:

- Установка электронных устройств, таких как мобильные радиостанции
- Модификация элементов подвески автомобиля
- Изменения конструкции боковых элементов пассажирского салона ◀

Шторки безопасности

Надувные шторки предназначены для дополнительной защиты водителя, переднего и задних пассажиров совместно с ремнями безопасности автомобиля. Во время боковых ударов средней и большой силы надувные шторки и ремни безопасности работают совместно для снижения тяжести травм. Надувные шторки снижают риск травмирования головы водителя, переднего пассажира и задних пассажиров, находящихся на соответствующих крайних боковых местах.



Надувные шторки устанавливаются над дверями с левой и правой стороны автомобиля и маркируются надписью «AIRBAG».

! Не располагайте голову вблизи зоны раскрытия шторки безопасности пассажирского салона во время движения. Надувные шторки раскрываются с большой силой и скоростью. Не высовывайте руки или голову из окна автомобиля и не позволяйте детям стоять на коленях или на ногах на переднем сиденье лицом к двери. В противном случае возможны серьезные травмы. ◀

! Не закрепляйте какие-либо декоративные украшения вблизи шторок безопасности, например, на ветровом стекле, на боковых стеклах, боковых стойках кузова или по углам потолка, а также не закрепляйте микрофон или другие устройства на потолке или потолочном поручне. При раскрытии шторок безопасности вышеуказанные предметы будут отброшены с огромной скоростью и могут причинить серьезные травмы или помешать нормальной работе шторок безопасности. ◀

☐ При возникновении следующих ситуаций, немедленно обратитесь в сервисный центр Geely:

- Сработали надувные шторки.
- Дверь подверглась удару, но надувная шторка не сработала.
- Передняя стойка, задняя стойка, внутренние детали отделки крыши в месте установки шторки безопасности имеют царапины, трещины или повреждены.

☐ Никогда не производите следующие работы без предварительной консультации у специалистов сервисного центра Geely, поскольку это может нарушить правильное функционирование шторок безопасности:

- Модификация элементов подвески
- Установка электронных устройств, таких как мобильные радиостанции, кассетные магнитофоны или проигрыватели компакт-дисков.
- Модификация боковых элементов пассажирского салона.
- Ремонт несущих элементов кузова и расположенных рядом с ними компонентов.

Срабатывание подушек безопасности

Срабатывание передних подушек безопасности

Передние подушки безопасности автомобиля раскрываются при лобовом столкновении умеренной или большой силы, когда ударное воздействие превышает определенный пороговый уровень. Когда степень тяжести столкновения превышает заданное критическое значение, которое эквивалентно силе удара при столкновении с неподвижным и недеформируемым твердым барьером на скорости примерно 25 км/ч, передняя подушка безопасности раскрывается.

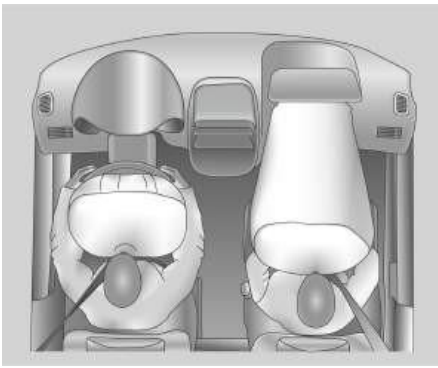

Срабатывание подушек безопасности в большей степени зависит от природы объекта, с которым произошло столкновение, интенсивности замедления автомобиля и направления удара, нежели от скорости движения автомобиля. В случае сильного фронтального удара срабатывают обе передние подушки безопасности.

Срабатывание боковых подушек безопасности и надувных шторок

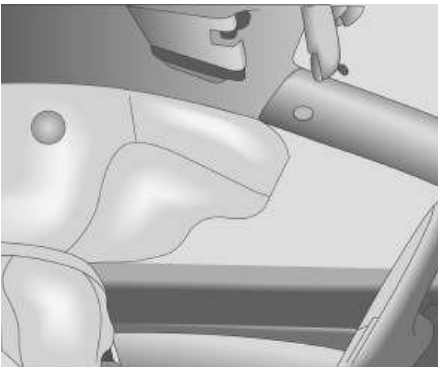

Боковые подушки безопасности и надувные шторки срабатывают при умеренном или сильном боковом ударе, когда ударное воздействие превышает определенный пороговый уровень. Это позволяет значительно снизить риск серьезного травмирования верхней части тела и таза при боковом ударе.

Ситуации, при которых передние подушки безопасности могут не сработать

- Двигатель не запущен.
- Столкновение с легко деформируемыми объектами, такими как деревья.
- Когда во время движения автомобиль сталкивается с низкими объектами, например, со ступеньками.
- Когда транспортное средство наезжает на глубокую яму или падает в канаву.
- В случае столкновения (наезда) с задней частью грузовика.
- Переворачивание.
- Боковой удар, удар сзади и слабый фронтальный удар.
- Система подушек безопасности неисправна.
- Прочие специфические случаи.

Ситуации, при которых могут не сработать боковые подушки безопасности и надувные шторки

- Фронтальное или близкое к фронтальному столкновение.
- Удар сзади.
- Переворачивание.
- Слабый боковой удар.
- Система подушек безопасности неисправна.
- Прочие специфические случаи.

Детские удерживающие устройства

Выбор детского удерживающего устройства

Информация о возможности установки детских кресел на различных сиденьях при условии, что детские кресла фиксируются ремнями безопасности:

Группа	Вес ребенка	Переднее пассажирское сиденье	Заднее правое/левое сиденье	Заднее центральное сиденье
0	<10 кг	X	U	X
0+	<13 кг	X	U	X
I	9-18 кг	UF	U	X
II	15-25 кг	UF	U	X
III	22-36 кг	UF	U	X

Примечание: символы, приведенные в таблице выше, имеют следующие значения:

U = универсальное детское удерживающее устройство, которое прошло сертификацию соответствующую данной весовой категории; X = сиденье не подходит для установки детского удерживающего устройства данной весовой категории; UF = сиденье подходит для установки детских удерживающих устройств, устанавливаемых по ходу движения автомобиля для данной весовой категории.

Информация о возможности установки детских кресел на различных сиденьях при условии, что детские кресла оснащены системой ISOFIX:

Вес ребенка	Категория размера	Переднее пассажирское сиденье	Заднее правое/левое сиденье	Заднее центральное сиденье
Группа 0: <10 кг	E	X	IL	X
	C	X	IL	X
Группа 0+: <13 кг	D	X	IL	X
	E	X	IL	X
	A	X	IUF	X
Группа I: 9-18 кг	B	X	IUF	X
	B1	X	IUF	X
	C	X	IL	X
	D	X	IL	X

Вес ребенка	Категория размера	Переднее пассажирское сиденье	Задние правое/левое сиденья	Заднее центральное сиденье
Группа II: 15-25 кг	-	X	IUF	X
Группа III: 22-36 кг	-	X	IUF	X

Примечание: символы, приведенные в таблице выше, имеют следующие значения: IUF = данное сиденье подходит для установки обычного универсального детского удерживающего устройства с креплением ISOFIX, которое фиксируется с помощью верхнего привязного ремня; IL = данное сиденье подходит для установки полууниверсального детского удерживающего устройства с креплением ISOFIX; X = данное сиденье не оснащено крепежными скобами системы ISOFIX.

A – ISO/F3: полноразмерное детское удерживающее устройство для установки спереди CRS

B – ISO/F2: детское удерживающее устройство уменьшенной высоты для установки спереди CRS

B1–ISO/F2x: детское удерживающее устройство уменьшенной высоты для установки спереди CRS

C – ISO/R3: полноразмерное детское удерживающее устройство для установки сзади CRS

D – ISO/R2: детское удерживающее устройство уменьшенной высоты для установки сзади CRS

E – ISO/R1: детское удерживающее устройство для установки сзади CRS

F – ISO/L1: детское удерживающее устройство для установки сзади слева (складная кровать) CRS

G – ISO/L2: детское удерживающее устройство для установки сзади справа (люлька) CRS

Рекомендуемая информация о CRS:

Вес ребенка	Рекомендуемое детское удерживающее устройство (CRS)
Группа 0: <10 кг	Ботокс
Группа 0 +: <13 кг	Ботокс
Группа I: 9-18 кг	Допплер
Группа II: 15-25 кг	-
Группа III: 22-36 кг	-



Перед установкой любой детской удерживающей системы убедитесь, что она находится на безопасном расстоянии от подголовника. ◀

Использование детского удерживающего устройства

Младенцы и дети старшего возраста

Младенцы и дети младшего возраста

Системы ремней и подушек безопасности автомобиля не предназначены для защиты младенцев и детей младшего возраста. Для младенцев и детей младшего возраста следует использовать соответствующие детские удерживающие устройства.



- Если плечевой ремень безопасности обвивается вокруг шеи ребёнка, он может получить серьёзные травмы и даже погибнуть при вытягивании ремня безопасности. Не позволяйте детям оставаться в автомобиле одним и играть с ремнями безопасности.
- Не держите младенцев и маленьких детей на коленях при движении в автомобиле. В случае аварии младенцев и маленьких детей невозможно удержать, поэтому их следует зафиксировать в соответствующем детском удерживающем устройстве.
- Шея младенца или ребёнка ещё не полностью развита, а его голова тяжелее других частей тела. Чтобы снизить риск травм шеи и головы при аварии, младенцев и детей младшего возраста необходимо надёжно зафиксировать в детском удерживающем устройстве. ◀

Дети старшего возраста

Если по возрасту ребёнку больше не подходит детское кресло, он должен пользоваться штатным ремнём безопасности.

Ограничения по весу и возрасту ребёнка для детского кресла указаны в инструкции производителя, прилагаемой к соответствующему детскому креслу.

Ребёнок должен перевозиться в детском кресле с использованием трёхточечного ремня безопасности, если результат приведенных ниже проверок отрицательный:

1

2

3

4

5

6

7

8

- Посадите ребенка на сиденье как можно ближе к спинке. Ребенок может нормально сидеть на подушке сиденья с согнутыми коленями? Если да, продолжайте дальше. Если нет, используйте детское кресло.
- Пристегните ребенка трехточечным ремнем безопасности. Плечевая часть ремня располагается на плече ребенка? Если да, продолжайте дальше. Если нет, используйте детское кресло.
- Поясная часть ремня безопасности располагается как можно ниже на бедрах и лишь слегка касается таза ребенка? Если да, продолжайте дальше. Если нет, используйте детское кресло.
- Всегда ли можно правильно пристегнуть ремень безопасности? Если да, продолжайте дальше. Если нет, используйте детское кресло.

Дети старшего возраста должны быть правильно пристегнуты ремнем безопасности. Плечевая часть ремня не должна располагаться поперек лица или шеи ребенка. Поясная часть ремня должна прилегать к тазу и слегка касаться бедер. При столкновении это позволит перераспределить большую часть усилия на тазовые кости.

Следите за тем, чтобы поясная часть ремня не располагалась на животе. Это может стать причиной тяжелой травмы при столкновении. Не застегивайте поясной ремень безопасности на животе. В противном случае при столкновении возможны серьезные травмы.

Дети, не пристегнувшие ремни безопасности, могут столкнуться с другими детьми, пристегнувшими ремни безопасности, и получить серьезные травмы в случае столкновения, что может привести к смерти.

 Запрещается пристегивать двух детей одним ремнем безопасности.

В этом случае ремень безопасности не обеспечивает правильное распределение силы удара. В случае столкновения дети могут удариться друг о друга и получить тяжелые травмы. ◀

 Не располагайте плечевую часть ремня безопасности за спиной ребенка, если он пристегнут ремнем безопасности. Неправильное пристегивание трехточечного ремня безопасности может стать причиной серьезной травмы. Плечевая часть ремня должна проходить поперек грудной клетки к плечу. ◀

Описание детских удерживающих устройств

Рекомендуется использовать детское кресло, установленное против хода движения, для младенцев и детей младше 3–4 лет.

Для детей, которым из-за их крупного телосложения не подходит указанное детское кресло, можно использовать детское кресло, развернутое по ходу движения.

Для детей, чье телосложение слишком велико для размещения в детском кресле, развернутом по ходу движения, используйте дополнительную подушку-бустер, чтобы застегнуть ремень безопасности.

Установка детского удерживающего устройства

Согласно статистике дорожно-транспортных происшествий, дети и младенцы подвергаются меньшей опасности, если они надлежащим образом пристегнуты ремнем безопасности в детском удерживающем устройстве, установленном на заднем сиденье автомобиля.

 Перед установкой детского удерживающего устройства на заднем сиденье внимательно прочтите инструкции, прилагаемые к детской удерживающей системе, и убедитесь, что она подходит для установки на данном транспортном средстве. ◀



Наклейки с предупреждением о наличии в автомобиле передней подушки безопасности и необходимости соблюдения соответствующих мер предосторожности размещены на передней и задней поверхности солнцезащитного козырька со стороны пассажира.

 Ни в коем случае не размещайте удерживающее устройство, устанавливаемое против направления движения, на сиденье, которое защищено передней подушкой безопасности (в активированном состоянии)! ◀

Установка детского удерживающего устройства креплением ISOFIX

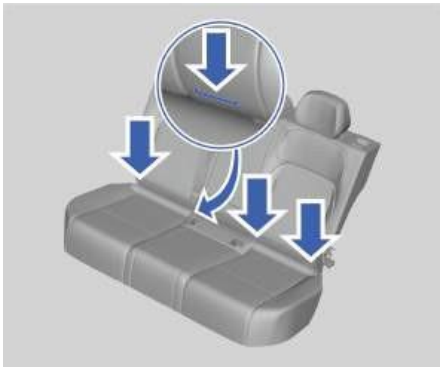

Детское удерживающее устройство должно фиксироваться на заднем сиденье с помощью специальных креплений, соответствующих стандарту ISO. Крепления расположены с обеих сторон заднего сиденья в просвете между подушкой и спинкой. Детское удерживающее устройство, соответствующее стандарту ISO, можно зафиксировать с помощью данных креплений. В этом случае нет необходимости использовать ремень устройства. При установке и использовании детского удерживающего устройства ISOFIX следуйте инструкциям в отношении эксплуатации и безопасности, предоставленным производителем устройства. В противном случае эффективность защиты может быть снижена.

! Чтобы узнать, совместимо ли детское удерживающее устройство с такими креплениями, проконсультируйтесь у производителя устройства. ◀

Процедура установки:

1. Опустите подголовник сиденья в самое нижнее положение;

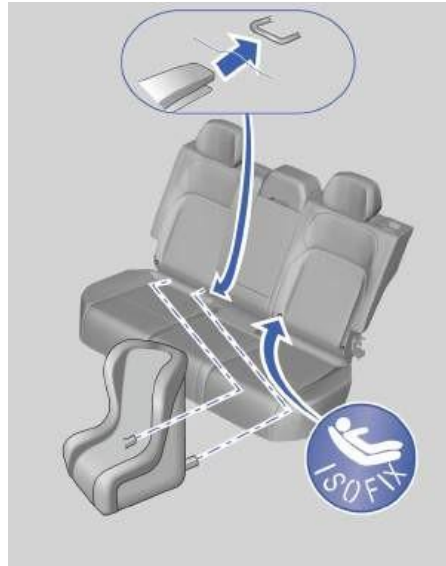

2. Найдите точки крепления ISOFIX на сиденье автомобиля.
3. Совместите разъемы ISOFIX на детской удерживающей системе с точками крепления ISOFIX автомобиля и надежно вставьте их.
4. Проверьте, что разъемы надежно зафиксированы, осторожно потянув за них.

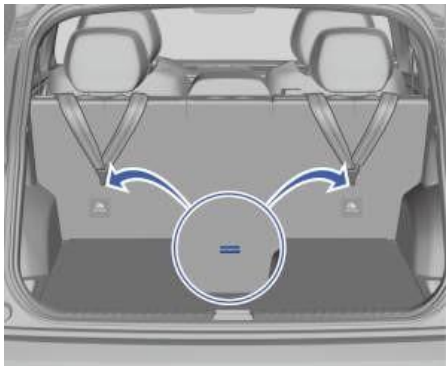

5. Прикрепите верхний страховочный трос к указанной выше точке крепления.

 Убедитесь, что верхний привязной ремень надежно закреплен. Активно потяните детское кресло в разных направлениях и убедитесь в том, что оно надежно закреплено. Установка должна выполняться согласно инструкциям изготовителя. ◀

 Если детское кресло, устанавливаемое по направлению движения, неправильно зафиксировано с помощью креплений ISOFIX, оно может не обеспечить необходимый уровень защиты. Это может стать причиной тяжелой травмы и даже смерти ребенка. При установке детского удерживающего устройства строго следуйте инструкциям производителя.

ВНИМАНИЕ: Крепления для детских удерживающих устройств способны выдержать большую нагрузку только в случае правильной установки удерживающего устройства. Ни при каких обстоятельствах они не должны использоваться для закрепления предметов в салоне автомобиля.

Устанавливайте детское удерживающее устройство только при неподвижном автомобиле. При правильном креплении детского удерживающего устройства в креплениях ISOFIX должен быть слышен характерный щелчок

Вождение

Инструкции по вождению

В перечисленных ниже ситуациях следует проявлять осторожность во избежание повреждения низко расположенных компонентов шасси автомобиля.

- При наезде на дорожные бардюры.
- При движении на крутых уклонах.
- При движении по плохим дорогам

 Будьте особенно осторожны, когда автомобиль полностью загружен. ◀

 Если автомобиль оснащен турбокомпрессором, запрещается глушить двигатель после разгона для движения накатом на нейтральной передаче. Если при полной нагрузке на двигатель и в условиях высоких температур неожиданно выключить двигатель, масляный насос прекратит работу, в результате чего моторное масло не будет поступать к турбокомпрессору и охлаждать его компоненты, что приведет к повреждению турбокомпрессора из-за перегрева. ◀

Обкатка нового автомобиля

 Период обкатки нового двигателя используется для приработки поверхностей и сокращения фрикционного износа движущихся деталей с таким расчетом, чтобы увеличить срок службы автомобиля и добиться максимальной топливной экономичности.

 В период обкатки нового автомобиля необходимо соблюдать следующие требования:

- При запуске двигателя и вождении избегайте полного нажатия на педаль акселератора.
- В период обкатки автомобиль следует эксплуатировать на ровных дорогах. Избегайте движения по грязным и песчаным дорогам.
- Избегайте долгой работы двигателя на холостом ходу.
- Избегайте резкого ускорения.
- Избегайте резкого торможения на первых 300 км.
- Не допускайте длительного движения автомобиля с постоянной (низкой или высокой) скоростью. ◀

Эксплуатация автомобиля в холодную погоду (ниже 0°C)

 90% износа подвижных деталей двигателя происходит, когда двигатель находится в холодном состоянии. Для уменьшения износа, продления срока службы двигателя и экономии топлива запуск в холодном состоянии должен соответствовать следующим требованиям:

- После запуска двигателя дайте ему поработать на холостом ходу 2-3 минуты.
- После начала движения автомобиль должен двигаться со скоростью 40 км/ч или меньше. После того как показания температуры охлаждающей жидкости начнут меняться (50-60°C), осуществляйте движение с нормальной скоростью. ◀

1

2

3

4

5

6

7

8

При регулярных поездках на короткие расстояния в хоподном кпимате температура охлаждающей жидкости может не достигать средней отметки шкалы, в результате чего вредные вещества в моторном масле не улетучиваются, свойства моторного масла ухудшаются, подвижные части двигателя изнашиваются, а расход топлива увеличивается.

Если температура охлаждающей жидкости не достигает средней отметки шкалы во время движения в течение одной недели, вождение в следующих условиях может продлить срок службы моторного масла.

- В городе: двигайтесь со средней скоростью 30-40 км/ч, в течение более 50 минут.
- На автомагистрали: двигайтесь со средней скоростью более 80 км/ч., на расстояние более 30 км.

Зимние шины

Если предполагается частая эксплуатация автомобиля на обледеневших или заснеженных дорогах, необходимо установить на автомобиль зимние шины. Всесезонные шины не обеспечивают такого сцепления с поверхностью, покрытой льдом или снегом, которое позволяют получить зимние шины. Как правило, использование зимних шин позволяет увеличить сцепление колес с заснеженным или обледеневшим дорожным покрытием. Использование зимних шин на сухих дорогах может привести к ухудшению сцепления колес с дорожным покрытием, к повышению уровня шума и к сокращению срока службы протектора. Учитывайте изменения в управляемости и торможении автомобиля.

По вопросам поставки зимних шин с подбором соответствующих типоразмеров обращайтесь в авторизованный сервисный центр Geely. Если принято решение об установке зимних шин, следует обратить внимание на следующие моменты:

- На всех четырех колесах следует использовать шины одной марки и с одинаковым рисунком протектора.
- Допускается использование только шин радиальной конструкции, размер, грузоподъемность и допустимая скорость которых соответствуют техническим характеристикам оригинальных шин.
- Если выбраны зимние шины с низким значением номинальной скорости, ни в коем случае не превышайте максимально допустимую для таких шин скорость. ◀

Цепи противоскольжения

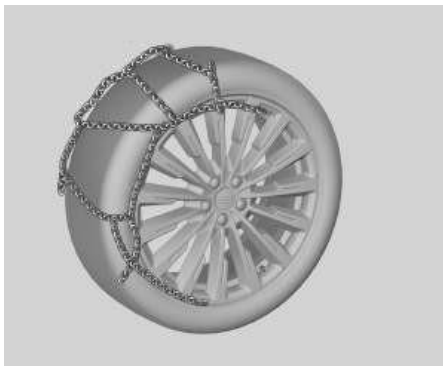

Цепи противоскольжения не входят в комплектацию данного автомобиля. Данная информация носит исключительно справочный характер. ◀

Определить необходимость использования цепей противоскольжения можно по фактической дорожной обстановке. При использовании цепей следует по возможности избегать полной загрузки автомобиля.

Двигайтесь осторожно и на небольшой скорости. В противном случае возможно повреждение автомобиля или ухудшение его управляемости.

Если принято решение установить цепи противоскольжения, следует использовать те, которые соответствуют размеру шин автомобиля. Устанавливать цепи необходимо в строгом соответствии с инструкциями производителя.



- Не используйте цепи противоскольжения на сухих дорогах.
- Избегайте резких поворотов и экстренного торможения при управлении транспортным средством с установленными цепями противоскольжения.
- После установке цепей противоскольжения категорически запрещается превышать максимальную скорость, рекомендованную производителем цепей.
- Цепи противоскольжения можно устанавливать только на ведущие колеса; их нельзя устанавливать только на одно колесо.

- Запрещается устанавливать цепи противоскольжения на запасное колесо (при наличии) или запасные колеса. ◀

Подвеска с регулируемой жесткостью*



Подвеска с изменяемой жесткостью позволяет регулировать жесткость амортизаторов автомобиля. Нажмите последовательно на дисплее мультимедиа: MyCar → Common → Variable damping suspension, а затем выберите в этом интерфейсе необходимый режим жесткости подвески.

Экономичное вождение

Использование особых приемов вождения позволяет добиться экономии топлива в размере 10-15%. Используйте приемы экономичного вождения для уменьшения расхода топлива и защиты окружающей среды.



Во время вождения следите за безопасностью и соблюдайте правила дорожного движения. Не создавайте помех другим водителям и движению общественного транспорта. ◀

1. Плавное начало движения и ускорение.
Во время начала движения и ускорения расход топлива возрастает. Во время вождения старайтесь избегать резкого нажатия на педаль акселератора для трогания с места и ускорения. Плавное начало движения и ускорение способствуют снижению расхода топлива.
2. Плавно начиная движение и умеренно ускоряя автомобиль, можно добиться значительной экономии топлива. Экономичной считается скорость движения 40—60 км/ч по обычной дороге и 80-100 км/ч по автострате. С точки зрения безопасности лучше осуществлять движение на автомобиле с постоянной экономичной скоростью. В этом случае будет обеспечена максимальная топливная экономичность.
3. Избегайте ненужного торможения.
Во избежание частого торможения поддерживайте безопасную дистанцию до автомобиля, идущего впереди. Увидев запрещающий сигнал светофора, заблаговременно снижайте скорость и применяйте движение накатом. Избегайте резкого торможения.

1

2

3

4

5

6

7

8

4. Избегайте длительной работы на холостом ходу.
Останавливайте двигатель при длительной стоянке. Топливо расходуется при работе двигателя на холостом ходу. В транспортных заторах или при длительных (более 1 минуты) остановках перед запрещающим сигналом светофора выключайте двигатель.
При работе на холостом ходу в течение 30—40 секунд экономится больше топлива, чем требуется для повторного запуска двигателя.
5. Старайтесь свести к минимуму сопротивление воздуха при движении автомобиля.
Открытие окна при движении на высокой скорости значительно увеличивает сопротивление воздуха, что ведет к повышению расхода топлива. Поэтому при движении со скоростью свыше 80 км/ч не открывайте окна.
6. Правильное использование кондиционера.
Кондиционер значительно увеличивает нагрузку на двигатель, поэтому используйте кондиционер только при необходимости. При движении с низкой скоростью можно открыть окна. Использование кондиционера в режиме внутренней циркуляции является более энергосберегающим.
7. Поддерживайте номинальное давление воздуха в шинах.
Регулярно проверяйте давление в шинах. При слишком низком давлении увеличивается сопротивление качению, что ведет к увеличению расхода топлива.
8. Уменьшите нагрузку на автомобиль.
Каждый дополнительный килограмм груза может увеличить расход топлива. Регулярно убирайте ненужный багаж из автомобиля.
9. Регулярное техническое обслуживание
Выполняйте техническое обслуживание согласно установленному графику. Это позволит поддерживать автомобиль в исправном состоянии. Хорошее техническое состояние двигателя не только повышает безопасность движения, но и способствует экономии топлива.
10. Заранее планируйте маршрут движения
Оптимизируйте маршрут, стараясь миновать дорожные участки с транспортными заторами. Это поможет сэкономить не только время, но и топливо.
11. Не меняйте размер шин произвольно.
Использование шин, диаметр или ширина которых превышают предписанное значение, ведет к увеличению расхода топлива.

Преодоление водных преград

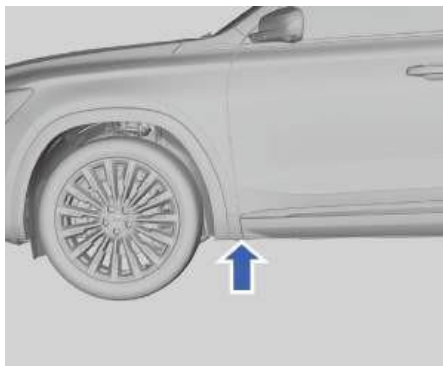

Для предотвращения повреждения автомобиля при преодолении водных преград (например, при затопленной дороге) необходимо учитывать следующее:

1. Перед проездом по воде необходимо проверить глубину. Уровень воды не должен превышать края лонжерона.
2. Двигайтесь с низкой скоростью, в противном случае перед автомобилем могут образоваться волны, из-за чего вода может попасть в систему впуска двигателя или другие части автомобиля.
3. Ни при каких обстоятельствах не останавливайтесь и не двигайтесь задним ходом по воде. Также не выключайте и не запускайте двигатель двигаясь по воде.



Когда автомобиль движется по мокрой, грязной дороге, сцепление с дорогой может ухудшиться и тормозной путь соответственно, увеличится, что повысит риск аварии. ◀

Избегайте резких экстренных торможений сразу после проезда по воде.

При движении по воде тормоза необходимо как можно скорее очистить и просушить, используя прерывистое торможение. Тормозите, когда позволяют дорожные условия, чтобы высушить и очистить тормоза и избежать возникновения дорожно-транспортных происшествий. ◀



Некоторые части транспортного средства, такие как двигатель, трансмиссия, шасси или электрическая система, могут быть серьезно повреждены во время движения по воде.

Высота волны, создаваемая транспортным средством встречного направления, может превышать допустимый уровень воды для Вашего транспортного средства.

Под водой могут быть скрыты ямы, грязь или камни. Они затруднят движение.

Не допускайте движения автомобиля по соленой воде. Соль способствует развитию коррозии. Любые компоненты автомобиля, подвергнутые воздействию соленой воды, следует сразу же промыть пресной водой.

После преодоления водных преград рекомендуется обратиться в сервисный центр Geely для комплексной проверки автомобиля. Это позволит исключить скрытые риски и обеспечить безопасность вождения.

Парковка транспортного средства

- Паркуйте автомобиль на ровной твердой поверхности в месте, где он не будет мешать дорожному движению.
- При парковке сначала нажмите педаль тормоза, чтобы полностью остановить автомобиль, и задействуйте стояночный тормоз. Затем переведите рычаг селектора в положение Р (парковка).
- Если под кузовом автомобиля находятся легковоспламеняющиеся вещества, они могут соприкоснуться с горячими деталями выхлопной системы и загореться. Поэтому никогда не паркуйтесь на дороге с расположенными на ней бумагой, листьями, сене или другими легковоспламеняющимися материалами.



Не оставляйте детей или людей с ограниченной подвижностью без присмотра в салоне автомобиля. Они могут отключить стояночный тормоз или задействовать рычаг селектора, в результате чего автомобиль может прийти в движение, что станет причиной травм или смерти.



Если автомобиль оснащен турбокомпрессором, не допускается глушить двигатель немедленно при остановке после движения на высокой скорости и с высокой нагрузкой. Сначала необходимо постепенно снизить скорость и уменьшить нагрузку на двигатель. Перед тем как выключить двигатель, дайте ему поработать на холостом ходу 3—5 минут для предотвращения повреждения турбокомпрессора по причине недостаточной смазки подшипников и перегрева деталей. Не допускайте длительной работы двигателя на холостом ходу (в течение более 20 минут).

1

2

3

4

5

6

7

8

Запуск автомобиля

Запуск двигателя (бесключевой запуск)

Запуск двигателя



1. Имейте при себе действительный смарт-ключ;
2. Переключитесь на передачу Р или N;
3. Нажмите на педаль тормоза;
4. Нажмите на пусковой переключатель, чтобы перевести автомобиль в состояние готовности к движению.



- Перед запуском двигателя убедитесь, что сиденье, рулевое колесо, а также внутренние и внешние зеркала заднего вида установлены в удобное для вождения положение.
- Перед запуском двигателя убедитесь, что педаль тормоза можно нажать до упора.
- Запуск двигателя должен осуществляться с национальными законами и нормами.
- Проверьте, соответствуют ли условия окружающей среды запуску двигателя. В противном случае не запускайте двигатель.
- Не допускайте длительной работы двигателя на высоких оборотах, если он не достиг рабочей температуры, в противном случае двигатель может

быть поврежден.

- Никогда не вынимайте смарт-ключ из автомобиля и не включайте стартер во время работы автомобиля, так как это может привести к остановке двигателя. ◀



После замены моторного масла, масляного фильтра, установки нового турбокомпрессора, а также если двигатель не эксплуатировался длительное время, перед началом движения необходимо дать двигателю поработать в течение нескольких минут на холостом ходу, чтобы обеспечить надлежащую смазку. ◀

Остановка двигателя

1. Убедитесь, что транспортное средство не движется;
2. Переключитесь на передачу «Парковка» (P);
3. Включите стояночный тормоз;
4. Нажмите на пусковой переключатель.



Не нажимайте на пусковой переключатель, пока автомобиль полностью не остановится. ◀

Порядок аварийного запуска двигателя

Приборная панель может показывать, что смарт-ключ не обнаружен при запуске автомобиля в следующих случаях:

- Транспортное средство находится в зоне сильных электромагнитных помех.
- Уровень заряда аккумуляторной батареи низкий.
- Функция бесключевого запуска неисправна.

В этих случаях запуск двигателя осуществляется следующим способом:

1. Установите рычаг селектора в положение P;



2. Поместите смарт-ключ в нижнее отделение для хранения с маркировкой смарт-ключа;
3. Нажмите на педаль тормоза;
4. Нажмите на пусковой переключатель, чтобы перевести автомобиль в состояние готовности к движению.

Если после замены элемента питания и выведения автомобиля из зоны действия электромагнитных помех нормальная работа системы бесключевого запуска не восстановилась, как можно скорее обратитесь в сервисный центр Geely для проведения технического обслуживания. ◀

Коробка передач

Автоматическая коробка передач

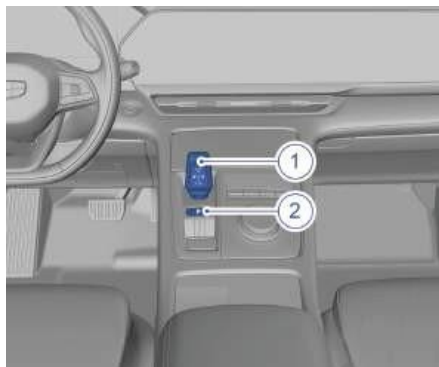

1. Рычаг селектора
2. Кнопка включения парковочной передачи P

В зависимости от выбранной в данный момент передачи потяните рычаг селектора вперед/назад, чтобы переключить следующие передачи: передачу заднего хода (R), нейтральную передачу (N) и передачу движения вперед (D). Нажмите кнопку «Парковка» (P), чтобы переключиться в режим «Парковка» (P). Нажмите педаль тормоза и переместите рычаг селектора вперед/назад, чтобы выключить режим «Парковка» (P).

Положение рычага селектора

Выбор передач

P (парковка)

При длительной парковке или на склоне: после полной остановки автомобиля потяните выключатель электронного стояночного тормоза (EPB), чтобы включить стояночный тормоз, а затем нажмите на кнопку режима парковки (P).

1

2

3

4

5

6

7

8

В этот момент и автоматическая коробка передач, и тормозная система автомобиля будут заблокированы.

Кратковременная парковка: переведите рычаг селектора в нейтральное положение (N). Чтобы надежно остановить автомобиль, одновременно потяните выключатель электронного стояночного тормоза (EPB), чтобы включить стояночный тормоз.



При кратковременной парковке не переключайте рычаг селектора на передачу D, передачу R или ручной режим и не удерживайте нажатой педаль тормоза, так как это может повлиять на срок службы автоматической коробки передач. Ни при каких обстоятельствах не переключайтесь на передачу «Парковка» (P) во время движения автомобиля; это может привести к серьезным механическим повреждениям и потере управляемости автомобилем. ◀

D (движение вперед)

Запустите двигатель на передаче P или передаче N и подождите не менее трех секунд. При устойчивой работе двигателя нажмите педаль тормоза. Убедитесь, что стояночный тормоз выключен, пристегнут ремень безопасности, нажмите кнопку разблокирования рычага селектора и переведите рычаг селектора в положение для движения вперед (D), затем отпустите педаль тормоза и плавно нажмите педаль акселератора.



Необходимо сначала выбрать передачу и только потом нажимать педаль акселератора. Запрещается переключать передачи с одновременным нажатием на педаль акселератора, а также нажимать на педаль акселератора до полного включения передачи. ◀

R (движение задним ходом)

После полной остановки автомобиля нажмите педаль тормоза. Убедитесь, что стояночный тормоз выключен. Переведите рычаг селектора в положение R. Отпустите педаль тормоза и плавно нажмите педаль акселератора.

Ручной режим

После перевода рычага селектора в положение D, переместите его влево или вправо, чтобы перейти в режим ручного переключения передач. В ручном режиме имеется функция самовозврата. Каждая операция, выполняемая в прямом направлении, т. е. направление «+», означает переключение на одну передачу вверх, а каждая операция, выполняемая в обратном направлении, т. е. направление

«-», — переключение на одну передачу вниз. Чтобы выйти из режима ручного переключения передач, переведите рычаг селектора назад в положение D или вперед в положение N.

Если обороты двигателя слишком низкие, коробка передач может автоматически переключиться на более низкую передачу. Это позволяет предотвратить повреждение двигателя.

 При движении на затяжном или крутом уклоне сначала снизьте скорость, а затем переключитесь на более низкую передачу. Для контроля скорости можно использовать 3-ю или 2-ю передачи и по мере необходимости нажимать педаль тормоза для обеспечения безопасного движения автомобиля с постоянной скоростью. Не допускается продолжительное нажатие на педаль тормоза, так как это может привести к отказу тормозной системы. ◀ При переключении на пониженную передачу на ровных дорогах соблюдайте осторожность. Необходимо иметь в виду, что резкое переключение может привести к заносу автомобиля и пробуксовыванию колес.

Если при движении по заснеженной или грязной дороге рычаг селектора находится в положении D, ведущие колеса могут проскальзывать. В этом случае можно перевести рычаг селектора в ручной режим и переключиться на пониженную передачу.

Режимы движения

Переключение режимов движения



Режим вождения можно изменить при необходимости через дисплей мультимедиа, а также нажав поочередно: MyCar → Other → Universal Knob, а затем выбрать режим вождения, вращая переключатель режимов движения.

Нажмите последовательно на дисплее мультимедиа: Vehicle Settings → Driving → Driving mode, чтобы выбрать необходимый режим движения в интерфейсе. По умолчанию система использует режим Comfort.

Если тот или иной режим движения недоступен, символ соответствующего режима движения будет отображаться серым цветом на дисплее мультимедийной системы.

Интеллектуальный режим

В данном режиме система автоматически подбирает подходящий режим, опираясь на стиль вождения.

Экономичный режим

В экономичном режиме автоматическое переключение всех передач переднего хода на более высокие происходит заранее, а на более низкие — с задержкой. Это позволяет эффективно снизить частоту вращения двигателя и обеспечить лучшую топливную экономичность.

Комфортный режим

В режиме «Комфорт» автомобиль идеально сочетает в себе экономичность топлива и выдаваемую мощность двигателем.

Спортивный режим

В спортивном режиме происходит более позднее включение повышенных передач и более раннее включение пониженных передач. Таким образом, становится возможным использование всего запаса мощности двигателя, а также более плавная передача крутящего момента.

Режим «Снег»

В режиме «Снег» в коробке передач будет автоматически включаться 2-я передача при трогании с места для предотвращения пробуксовывания колес и облегчения начала движения на заснеженных и обледенелых дорогах.

Функции адаптивного круиз-контроля (ACC) и интеллектуального круиз-контроля (ICC) не могут быть активированы в режиме «Снег».

1

2

3

4

5

6

7

8

Режим «внедорожный»

В режиме «внедорожный» максимально увеличивается тяговое усилие и оптимизируется работа соответствующих систем для преодоления сложных дорожных условий. Режим «внедорожный» рекомендуется использовать при скорости автомобиля 0—40 км/ч. Если скорость автомобиля превышает 40 км/ч происходит автоматическое переключение в режим комфорт.

 Функции адаптивного круиз-контроля (ACC) и интеллектуального круиз-контроля (ICC) не могут быть активированы в данном режиме. ◀

Режим «песок»

Этот режим подходит для движения по песчаным дорогам. Он упучивает тяговое усилие, уменьшая вероятность застревания автомобиля, и позволяет выбраться из песка.

i Функции адаптивного круиз-контроля (ACC) и интеллектуального круиз-контроля (ICC) не могут быть активированы в данном режиме. ◀

Система интеллектуальной помощи вождению

Система интеллектуальной помощи вождению. Общие сведения

Фронтальная камера



1. Фронтальная камера

Интеллектуальная система помощи вождению распознает границу полосы движения и обнаруживает различные объекты с помощью передней камеры.

▶ При ежедневном использовании транспортного средства следите за чистотой передней камеры и ветрового стекла.

Передняя камера не должна быть загрязнена различными веществами (такими как влага, снег, налёт грязи, лёд и иней, листья, птичий помёт и т. д.). В противном случае это повлияет на эффективность работы интеллектуальной системы помощи вождению.

- При воздействии некоторых условий окружающей среды на фронтальную камеру обнаружение будет нарушено. Например, при плохой погоде (ливень, метель и туман) способность распознавания фронтальной камеры будет нарушена, что может снизить эффективность системы.
- Если во фронтальной камере произойдет системный сбой, на дисплее комбинации приборов появится соответствующее текстовое сообщение. Обратитесь в авторизованный сервисный центр Geely для проведения проверки и ремонта.
- В целях защиты электронных компонентов работа системы будет временно недоступна, если фронтальная камера сильно нагрелась. На дисплее комбинации приборов появится текстовое сообщение. Когда температура значительно снизится, блок фронтальной камеры автоматически перезапустится, и система вернется к нормальной работе.
- Если поле зрения фронтальной камеры перекрыто, автомобиль находится в темноте или подвержен воздействию яркого света, на дисплее комбинации приборов появится текстовое сообщение.
- Не меняйте положение фронтальной камеры самовольно; в противном случае фронтальная камера будет подвержена влиянию вибрации или удара. В таких случаях может потребоваться повторная калибровка фронтальной камеры. ◀

 «Слепота» фронтальной камеры является нормальной реакцией камеры в определенных условиях. Водителю необходимо избегать темноты и прямых солнечных лучей (не допуская при этом блокирования поля зрения фронтальной камеры), и тогда система восстановится сама. Если работа системы не восстанавливается, обратитесь в сервисный центр Geely для проведения проверки и ремонта. ◀

 При включении зажигания выполняется инициализация системы интеллектуальной помощи вождению, поэтому в течение 10 секунд она не будет функционировать нормально. ◀

1

2

3

4

5

6

7

8

Адаптивный круиз-контроль (ACC)

Адаптивный круиз-контроль (ACC) может поддерживать скорость автомобиля на основе заданной скорости и расстояния до объекта спереди в диапазоне от 0 до 150 км/ч. Система ACC в основном обеспечивает помощь водителю при вождении на автомагистралях или эстакадах с хорошими дорожными условиями. Водитель должен постоянно сохранять контроль над транспортным средством. Система адаптивного круиз-контроля (ACC) использует переднюю камеру для обнаружения движущегося впереди автомобиля и поддержания заданной водителем дистанции благодаря автоматической регулировке скорости. Водитель может управлять автомобилем в любой момент в зависимости от дорожных условий.

 Когда двигатель запущен, система автоматического круиз-контроля начнет самопроверку, и на этом этапе функция будет недоступна. ◀



- ACC — это всего лишь система помощи водителю. Водитель должен всегда сохранять контроль над автомобилем, и сам водитель несет полную ответственность за обеспечение безопасности всех участников движения.
- Водитель должен управлять автомобилем в соответствии с законами и правилами.
- Система ACC не работает в случае, если транспортные средства или иные объекты пересекают проезжую часть.
- Изменение положения транспортного средства из-за чрезмерной нагрузки в багажном отделении ухудшит или сделает невозможным распознавание объектов системой ACC.
- При резком ускорении и приближении к идущему впереди автомобилю на большой скорости (большая разница в скорости с идущим впереди транспортным средством), водитель должен вовремя затормозить.
- При движении по крутому спуску может быть сложно поддерживать необходимую дистанцию до идущего впереди автомобиля. В таких ситуациях будьте особенно осторожны и всегда готовы к торможению. Использование системы ACC при большой нагрузке строго запрещено.
- Система ACC не может распознавать пешеходов, трехколесные велосипеды и транспортные средства, загруженные товарами нестандартной формы.
- Система ACC не может распознавать встречные транспортные средства.

- Система АСС плохо распознает неподвижные или медленно движущиеся транспортные средства.
 - При входе/выходе из поворота выбор цели для шестивия может быть нарушен, в этом случае система АСС может сработать либо резко неожиданно, либо с запозданием.
 - При использовании АСС, если водитель нажимает педаль акселератора, автомобиль переходит под его управление и реагирует на нажатие педали акселератора. Функция АСС перестает работать.
 - В некоторых случаях (скорость идущего впереди автомобиля слишком мала относительно вашей, или он быстро сближается с вашим автомобилем) система АСС не успеет снизить скорость. В этом случае сам водитель должен отреагировать на потенциально опасную ситуацию.
 - Если идущий впереди автомобиль резко затормозит, система адаптивного круиз-контроля может не среагировать вовремя. В этом случае водитель должен выполнить торможение самостоятельно.
 - На крутом повороте, система АСС не сможет нормально обнаружить идущее впереди транспортное средство из-за ограничения поля зрения передней камеры и переднего радара среднего диапазона действия (при наличии), что может привести к ускорению транспортного средства.
 - Если расстояние между автомобилем с АСС и соседней полосой движения слишком мало (или транспортное средство на соседней полосе движения находится слишком близко к полосе движения автомобиля с АСС), система АСС может отреагировать на транспортное средство и затормозить. ◀
-  В следующих ситуациях водителю необходимо быть особенно бдительным:
- Если система АСС активирована и водитель начинает движение, то при появлении впереди пешеходов, детей, животных, двухколесных транспортных средств, трёхколёсных велосипедов или препятствий, система АСС не сможет их обнаружить и идентифицировать, что создаёт серьёзный риск столкновения. Водителю следует активировать АСС, только после того, как он убедился в отсутствии препятствий для движения.

- Если скорость автомобиля высокая, и при обгоне загорается левый указатель поворота, система ACC автоматически разгоняет автомобиль и сокращает дистанцию до идущего впереди автомобиля. Если автомобиль выезжает на полосу обгона и впереди нет других автомобилей, система ACC автоматически разгоняет автомобиль до заданной скорости движения.
- Система ACC не может обнаружить предметы, загруженные или установленные на целевом автомобиле, выступающие из его боковин, задней части или крыши. Если идущий впереди автомобиль имеет вышеупомянутый специальный груз или оборудование, то при обгоне таких транспортных средств следует отключать систему ACC.
- При движении с прицепом динамические характеристики ACC снижаются.
- После того, как система потребует от водителя совершить обгон, если автомобиль продолжает движение без обгона, водитель должен нажать на педаль тормоза, чтобы затормозить.
- Модификация конструкции транспортного средства, например уменьшение высоты шасси или замена передней пластины крепления номерного знака, может повлиять на работу системы ACC. ◀

Выбор функции



На дисплее комбинации приборов выберите систему круиз-контроля с помощью кнопки переключения меню на левой стороне рулевого колеса. После выбора система круиз-контроля включится и будет находиться в режиме ожидания, а индикатор состояния системы круиз-контроля (ACC) будет гореть белым цветом

Клавиши управления на рулевом колесе



Клавиши управления круиз-контролем находятся на левой стороне рулевого колеса.

1. Клавиша возобновления работы круиз-контроля: возобновление движения на последней заданной скорости после выхода из режима круиз-контроля.

2. Кнопка регулировки дистанции.
3. Кнопка регулировки и установки скорости движения:

- нажатие кнопки вверх

Короткое нажатие:
установленная скорость
увеличивается на 5 км/ч.
Длительное нажатие: постоянное
увеличение скорости на 1 км/ч.

- нажатие кнопки вниз

Короткое нажатие:
установленная скорость
уменьшается на 5 км/ч.
Длительное нажатие: постоянное
уменьшение скорости на 1 км/ч.

- Нажатие кнопки

Активируется функция ACC.

4. Кнопка CNCL: деактивация ACC.

Для активации системы адаптивного круиз-контроля необходимо выполнение следующих условий:

- Выбрана система адаптивного круиз-контроля.
- Рычаг селектора в положении D.
- Двигатель запущен.
- Все четыре двери, дверь багажного отделения и капот закрыты.
- Транспортное средство движется, педаль тормоза не нажата.
- Тормозная система исправна.
- Передняя камера исправна, поле ее зрения чистое, без загрязнений.
- Система электронного контроля устойчивости (ESC) активна.
- Электрический стояночный тормоз (EPB) выключен.
- Ремень безопасности водителя пристегнут.

- Выбранный режим движения не относится к режиму снега, режиму внедорожника или режиму песка.

Запуск системы и настройка скорости

1. Когда автомобиль неподвижен, включите и установите скорость в системе ACC следующим образом:

- Если система ACC включена, индикатор адаптивного круиз-контроля на комбинации приборов загорается серым цветом.

- Нажмите педаль тормоза или активируйте функцию Auto Hold.

- Нажмите кнопку включения системы или кнопку регулировки скорости, чтобы активировать систему ACC. Индикатор системы адаптивного круиз-контроля (ACC) на дисплее комбинации приборов загорится зелёным цветом.

- При отпускании педали тормоза система ACC может продолжать удерживать автомобиль на месте.

- Водителю необходимо нажать на педаль акселератора, чтобы система ACC взяла управление автомобилем на себя и начала движение.

- ACC управляет автомобилем в соответствии с заданной в системе скоростью.

2. Когда автомобиль находится в движении, включите и установите скорость в системе АСС следующим образом:

- Если система АСС включена, индикатор адаптивного круиз-контроля на комбинации приборов загорается серым цветом.
- Нажмите кнопку включения системы или кнопку регулировки скорости, чтобы активировать систему АСС. Скорость круиз-контроля по умолчанию установлена на 30 км/ч, и индикатор системы адаптивного круиз-контроля (АСС) на дисплее приборной панели загорится зелёным. Если скорость автомобиля ниже 30 км/ч, заданная скорость круиз-контроля составляет 30 км/ч. Если скорость автомобиля выше 30 км/ч, заданная скорость круиз-контроля будет равна текущей скорости автомобиля.

3. Нажмите кнопку регулировки скорости, чтобы установить желаемую скорость системы круиз-контроля.

Во время движения по дороге, по мере изменения относительной скорости автомобиля, на приборной панели будут отображаться различные значения расстояния до идущего впереди автомобиля.

Информация о системе на комбинации приборов



1. Установленная скорость
2. Индикатор состояния системы адаптивного круиз-контроля (АСС) Индикатор серый, если система АСС не активна; индикатор зеленый, если система АСС активна. Если система АСС неисправна, то ничего отображаться не будет.
3. Идущее впереди транспортное средство

Если изображение движущегося впереди автомобиля 3 является целью, за которой следует система адаптивного круиз-контроля, то данное изображение 3 отображается синим; если расстояние до движущегося впереди автомобиля слишком мало, изображение 3 становится желтым; если расстояние до движущегося впереди автомобиля слишком мало и требуются активные действия со стороны водителя, изображение движущегося впереди автомобиля 3 становится красным; если водитель нажимает педаль акселератора для управления скоростью автомобиля, изображение движущегося впереди автомобиля 3 становится серым.

4. Индикатор расстояния

Его можно разделить на 3 уровня: ближний, средний и дальний.



Если отображение интерфейса интеллектуальной системы помощи заблокировано отображением других функций, то в таком случае появится небольшое изображение для предоставления информации о системе.



Водитель должен соблюдать достаточную дистанцию до идущего впереди транспортного средства и знать соответствующие требования местных правил дорожного движения, касающиеся минимального расстояния до идущего впереди автомобиля. ◀

Использование регулятора скорости ACC

Ускорение при использовании системы ACC

Ускорение можно осуществить двумя способами:

- Нажмите педаль акселератора для активного ускорения. При активном ускорении водитель берет на себя управление автомобилем, а активное ускорение автомобиля отображается на дисплее комбинации приборов. После того как водитель отпускает педаль акселератора, система ACC продолжает поддерживать скорость автомобиля в режиме круиз-контроля.
- Если система круиз-контроля уже включена, коротко нажмите клавишу регулировки и установки скорости, чтобы немного увеличить скорость. Каждое короткое нажатие увеличивает скорость автомобиля на 1 км/ч; при длительном нажатии скорость автомобиля будет увеличиваться с шагом 5 км/ч до тех пор, пока клавиша не будет отпущена. Минимальная заданная скорость составляет 150 км/ч.

Режим помощи при обгоне

Если вы двигаетесь за идущим впереди автомобилем с включенным круиз-контролем и включаете левый указатель поворота, система адаптивного круиз-контроля ускоряет/замедляет автомобиль до того, как он достигнет полосы обгона, чтобы помочь водителю совершить обгон или сменить полосу движения, до тех пор, пока автомобиль не завершит смену полосы или не будет выключен левый указатель поворота. Для активации режима помощи при обгоне должны быть выполнены следующие условия:

- Впереди автомобиля движется автомобиль, определяемый системой как цель;
- Текущая скорость транспортного средства превышает 60 км/ч;
- Разделительная линия прерывистая;
- Установленная скорость должна быть достаточно высокой для безопасного обгона.
- Включен левый указатель поворота.

В режиме помощи при обгоне возможно неожиданное ускорение в описанных ниже ситуациях, что требует от водителя соблюдения особой осторожности. Поэтому в режиме помощи при обгоне водитель должен быть готов к внезапному изменению условий и своевременному контролю над автомобилем.

- Транспортное средство приближается к повороту, направление выезда такое же, как и при обычном обгоне.
- Скорость движущегося впереди автомобиля снижается до того, как автомобиль пересечет полосу и выедет на полосу обгона;
- Скорость транспортного средства на полосе обгона уменьшается.

В режиме помощи при обгоне возможно неожиданное замедление в описанных ниже ситуациях, что требует от водителя соблюдения особой осторожности. Поэтому в режиме помощи при обгоне водитель должен быть готов к внезапному изменению условий и своевременному контролю над автомобилем.

- Скорость транспортного средства на полосе обгона ниже скорости вашего транспортного средства.
- Продольное расстояние между транспортным средством на полосе обгона и вашим собственным автомобилем небольшое.
- На полосе обгона находится большой автомобиль с длинным кузовом, движущийся параллельно вашему автомобилю.



В режиме помощи при обгоне водителю необходимо контролировать смену полосы движения самостоятельно. ◀

 Обратите внимание, что данная функция может быть включена не только при обгоне, но и в других ситуациях. Например, автомобиль ненадолго ускоряется с включенным левым указателем поворота для смены полосы движения или выезда на другую дорогу.

Режим остановки с последующим началом движения

Если движущийся впереди автомобиль тормозит и постепенно останавливается и при этом на вашем автомобиле включен круиз-контроль, ваш автомобиль будет следовать за идущим впереди автомобилем, постепенно останавливаясь и сохраняя безопасную дистанцию до него. В течение 5 секунд после остановки следующей операции круиз-контроль автоматически возобновится, если идущее впереди транспортное средство возобновит движение.

- Если в течение 10 секунд после остановки идущий впереди автомобиль возобновит движение, система круиз-контроля автоматически возобновит движение вашего автомобиля.
- В режиме остановки с последующим троганием системы АСС максимальное время удержания автомобиля в неподвижном состоянии составляет 3 минуты. По истечении 3 минут система адаптивного круиз-контроля деактивируется.
- Если в режиме остановки с последующим троганием системы АСС водитель совершает действие, приводящее к выходу из системы адаптивного круиз-контроля, автомобиль не начнет движение автоматически. Если при этом нажать педаль акселератора, то автомобиль начнет движение, и водителю следует взять на себя управление и соблюдать осторожность при вождении.



После остановки система адаптивного круиз-контроля попрежнему может управлять движением автомобиля, что может привести к его неконтролируемому движению. Неконтролируемое движение автомобиля может стать причиной возникновения дорожно-транспортного происшествия, которое может привести к серьезным травмам или смерти. ◀



Система адаптивного круиз-контроля может выполнить неожиданное ускорение в следующих ситуациях. Будьте предельно осторожны и применяйте активное торможение:

- Когда система АСС следует за движущимся автомобилем и цель меняется с движущегося автомобиля на неподвижный, система АСС игнорирует неподвижный автомобиль и продолжает движение со скоростью, заданной водителем.
- Когда вы следуете на перекрестке за идущем впереди автомобилем на низкой скорости, чтобы выполнить поворот, и цель исчезает в результате поворота идущего впереди автомобиля, система адаптивного круиз-контроля будет выполнять ускорение в зависимости от заданной скорости. ◀

Замедление при использовании системы ACC

Если система круиз-контроля уже включена, коротко нажмите клавишу регулировки и установки скорости, чтобы немного уменьшить скорость. Каждое короткое нажатие снижает скорость автомобиля на 5 км/ч; при длительном нажатии скорость автомобиля будет снижаться с шагом 1 км/ч до тех пор, пока клавиша не будет отпущена. Минимальная заданная скорость составляет 30 км/ч.

Возврат к установленной скорости

Если водитель задал для системы адаптивного круиз-контроля необходимую скорость и нажимает на педаль тормоза или на клавишу CNCL, то система адаптивного круиз-контроля будет деактивирована, а заданная скорость будет предварительно сохранена и будет продолжать отображаться на дисплее комбинации приборов. Чтобы активировать систему адаптивного круиз-контроля и возобновить движение с последней заданной скоростью, нажмите клавишу системы интеллектуальной помощи вождению.

Выход из системы адаптивного круиз-контроля

Отключить адаптивный круиз-контроль можно следующими способами:

- Нажатие на педаль тормоза
- Нажатие на кнопку CNCL

Работа системы адаптивного круиз-контроля зависит от работы других систем, таких как электронная система курсовой устойчивости (ESC). Если какая-либо из этих систем перестанет работать, система ACC будет автоматически деактивирована.

В случае автоматической деактивации подается звуковой сигнал, а на дисплее комбинации приборов появляется текстовое сообщение. Водитель должен принять меры для управления скоростью и соблюдения безопасной дистанции до движущегося впереди автомобиля.

Если работа системы фронтальной камеры нарушена, например, при постоянно меняющемся или низком уровне освещенности, воздействии яркого света, блокировке объектами, то рабочая эффективность системы адаптивного круиз-контроля может быть снижена, и систему будет невозможно использовать.

Возможные причины отключения системы АСС (включая, но не ограничиваясь):

- Открыта любая дверь, капот или задняя дверь.
- Ремень безопасности водителя не пристегнут.
- Колеса теряют сцепление с дорогой.
- Эффективность тормозной системы ухудшилась или тормозная система неисправна.
- Стояночный тормоз включен.
- Передняя камера закрыта снегом или сильный дождь мешает обзору.
- Система электронного контроля устойчивости (ESC) функционирует или отключена.
- Функция помощи при спуске с горы (HDC) включена.
- Режим движения: снег, внедорожник или песок.

Сбой обнаружения

Диапазон обнаружения переднего радара среднего диапазона и фронтальной камеры ограничен. В некоторых случаях передний радар среднего диапазона и фронтальная камера могут не обнаруживать автомобили или обнаруживать их с задержкой.

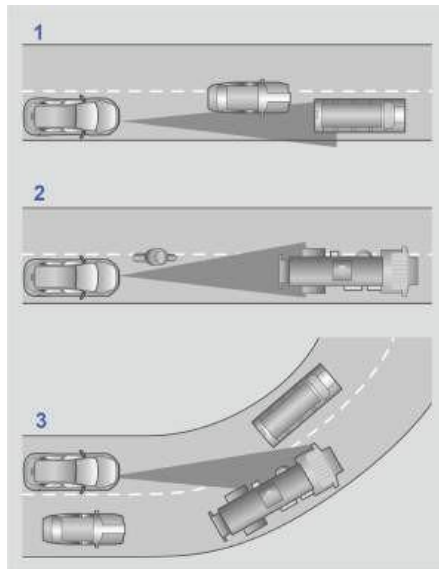

Сбои обнаружения могут возникнуть в следующих ситуациях:

1. Автомобили движутся медленно по полосе движения. Система может обнаружить только те автомобили, которые полностью находятся в пределах полосы движения вашего автомобиля.
2. Если идущий впереди автомобиль представляет собой большой грузовик, обнаружение может происходить с задержкой.
3. Если ваш автомобиль заходит в поворот или выходит из него, может возникнуть сбой обнаружения из-за идущего впереди автомобиля.
4. При включении зажигания выполняется инициализация переднего радара среднего диапазона и фронтальной камеры, поэтому корректное обнаружение идущего впереди автомобиля невозможно в течение 10 секунд.

В таких условиях водитель должен быть особенно внимателен. Примите экстренные меры и при необходимости временно выключите систему адаптивного круиз-контроля.

Интеллектуальный круиз-контроль (ИСС)

Система интеллектуального круиз-контроля (ИСС) может одновременно обеспечивать движение автомобиля в режиме круиз-контроля и управление направлением движения на скорости 0—150 км/ч. Система может контролировать скорость автомобиля на основании заданной скорости и дистанции (временном интервале) между автомобилями, корректировать траекторию движения путем воздействия на рулевое колесо в соответствии с левой/правой разделительной линией полосы движения или путем следования за идущем впереди автомобилем, управлять отклонением от траектории движения при обгоне, а также выдавать предупреждение о том, что руки убраны с рулевого колеса.

Система ИСС использует переднюю камеру для определения движущегося впереди автомобиля и линий разметки по обеим сторонам, а также поддерживает заданную водителем скорость или дистанцию движения с помощью автоматической регулировки скорости.

Кроме того, система удерживает автомобиль в полосе движения с помощью системы помощи в удержании полосы.

Система ИСС обеспечивает удержание полосы движения при условии, что система распознаёт обе стороны разметки одновременно. Если разметка потеряна или нечёткая, система ИСС переходит только на круиз-контроль и больше не выполняет функцию помощи в удержании полосы. Когда система снова распознаёт обе стороны разметки, она автоматически возобновляет функцию.



- Функция ИСС больше подходит для использования на скоростных автомагистралях или шоссе, где водителю необходимо сосредоточиться на управлении автомобилем и иметь возможность быстро взять управление автомобилем на себя в случае возникновения чрезвычайной ситуации.
- ИСС — это система, предназначенная для обеспечения комфорта, а не система экстренного предупреждения и предотвращения столкновений. Водитель должен осуществлять управление автомобилем в соответствии с законами и правилами.

- ИСС не реагирует на объекты, пересекающие проезжую часть.
- Изменение положения транспортного средства из-за чрезмерной нагрузки в багажном отделении ухудшит или сделает невозможным распознавание целевых транспортных средств системой ИСС.
- Если другой автомобиль на низкой скорости перестраивается в полосу движения перел автомобилем, система ИСС может среагировать слишком поздно. Водителю необходимо своевременно выполнить торможение.
- При резком ускорении и приближении к идущему впереди транспортному средству на высокой скорости (при очевидной разнице в скорости с идущим впереди транспортным средством) водитель должен своевременно выполнить торможение.
- При движении по крутому спуску системе может быть сложно поддерживать необходимую дистанцию до идущего впереди автомобиля. В таких ситуациях будьте особенно осторожны и всегда готовы к торможению. Использование функции интеллектуального круиз-контроля при большой нагрузке автомобиля строго запрещено.
- ИСС не может распознавать пешеходов, трехколесные транспортные средства и транспортные средства, на которые погружен груз неправильной формы, или автомобили с необычной формой кузова.
- Система ИСС плохо распознаёт неподвижные или медленно движущиеся автомобили и не может распознавать встречные автомобили. При использовании функции ИСС водителям следует всегда обращать внимание на дорожные условия и состояние автомобиля, а также своевременно принимать управление транспортным средством на себя.
- При использовании ИСС, если водитель нажимает педаль акселератора, автомобиль переходит под его управление и реагирует на нажатие педали акселератора. Система ИСС не будет работать.
- При входе в поворот и выходе из него выбор цели может быть замедлен или нарушен. Система ИСС может выполнить неожиданное торможение или торможение с опозданием.
- Если автомобиль впереди резко затормозит, система ИСС не сможет отреагировать вовремя. В этом случае потребуется активное торможение.

1

2

3

4

5

6

7

8

- При крутом повороте, например, на извилистой дороге, система ИСС не может нормально обнаружить движущееся впереди транспортное средство из-за ограничения поля зрения фронтальной камеры и переднего радара среднего диапазона, что может привести к ускорению автомобиля. Водитель должен реагировать соответствующим образом в зависимости от фактических условий. ◀



В следующих ситуациях водителю необходимо быть особенно бдительным:

- Если система ИСС активирована и запускается в тот момент, когда автомобиль стоит на месте, и при этом перед автомобилем есть пешеходы, дети, животные, двухколесные/трехколесные транспортные средства или иные препятствия, система ИСС не может обнаружить и идентифицировать их, и существует серьезная опасность столкновения. Прежде чем активировать систему ИСС водитель должен убедиться, что зона впереди автомобиля безопасна.
- Если левый указатель поворота включить при обгоне слева, система ИСС будет автоматически разгонять автомобиль и сокращать дистанцию до движущегося впереди транспортного средства. Если автомобиль выезжает на полосу обгона и впереди нет других транспортных средств, система ИСС автоматически увеличит скорость автомобиля до установленной скорости движения автомобиля в режиме круиз-контроля
- Система ИСС не может обнаружить объекты или аксессуары, установленные на обнаруживаемом транспортном средстве, которые выступают по сторонам, сзади или на крыше. Если на движущемся впереди транспортном средстве установлен указанный выше особый груз или оборудование, при обгоне таких транспортных средств систему ИСС следует отключить.
- При буксировке прицепа, динамические характеристики системы ИСС могут быть снижены.
- В целях безопасности не используйте функцию ИСС в условиях плохой видимости, при движении по извилистым дорогам, а также по скользким поверхностям (например, по заснеженным, обледенелым, мокрым или залитым водой дорогам).
- После того, как система потребует взять управление на себя, если автомобиль продолжает движение, водитель должен нажать на педаль тормоза, чтобы затормозить.
- Если на дисплее комбинации приборов водителю предлагается полностью взять управление транспортным средством на себя, он должен немедленно проконтролировать дистанцию между своим автомобилем и идущим впереди транспортным средством.

- Водитель всегда должен быть готов самостоятельно управлять транспортным средством.
- Модификация конструкции транспортного средства, например уменьшение высоты шасси или замена передней пластины крепления номерного знака, может повлиять на работу ИСС. ◀

 При следующих дорожных условиях эффективность системы ИСС ухудшится или система полностью прекратит работу. Водителю следует сохранять бдительность.

- Система ИСС не может использоваться на дорогах с слишком малым радиусом кривизны.
- Система ИСС не может использоваться на дорогах без видимых линий разметки полос движения.
- Система ИСС не может использоваться на перекрестках.
- Система ИСС не может использоваться на дорогах со следами транспортных средств (например, следами шин).
- Система ИСС не может использоваться на дорогах, на которых разделительные линии увеличиваются или уменьшаются.
- Система ИСС не может использоваться на дорогах, где исходная и новая разделительные линии сильно отличаются друг от друга.
- Система ИСС может распознавать объекты на краях дороги (стены, ограждения, бордюры, трава, зеленые полосы, стыки асфальта) как разделительные линии.

- Система ИСС не может использоваться на дорожных покрытиях с выбоинами, неровностями.
- Система ИСС не может распознавать дорожные знаки (конусы), поэтому она не может использоваться на дорогах, где ведутся строительные работы.
- Система ИСС не может использоваться в ситуациях резкого изменения освещенности, включая, въезд/выезд из туннеля.
- Система ИСС не может использоваться на слишком узких или слишком широких дорогах.
- Система ИСС не может использоваться на зигзагообразных дорогах.
- Система ИСС не может использоваться на крутых спусках.
- Система ИСС не может использоваться в условиях плохой погоды и ограниченной видимости.
- Система ИСС не может использоваться на заснеженных дорогах. ◀

При движении на въезде на автомагистраль из-за изменения дороги система ИСС не может сменить полосу движения, и эффективность ее работы может снизиться.

Система ИСС не может работать в сложных условиях движения, таких как: сильно загруженная дорога, сложные перестроения, переходы, перекрестки, съезды, стертые разделительные линии и т. д. Водитель должен осуществлять контроль над данной функцией.

1

2

3

4

5

6

7

8

Система ICC обеспечивает комфорт только при подходящих для нее дорожных условиях, и водитель должен нести полную ответственность за безопасное вождение.

Выбор функции



На дисплее комбинации приборов выберите усовершенствованную систему интеллектуальной помощи вождению с помощью кнопки переключения меню на левой стороне рулевого колеса. После выбора усовершенствованная система интеллектуальной помощи вождению включится и будет находиться в режиме ожидания.

Клавиши управления на рулевом колесе

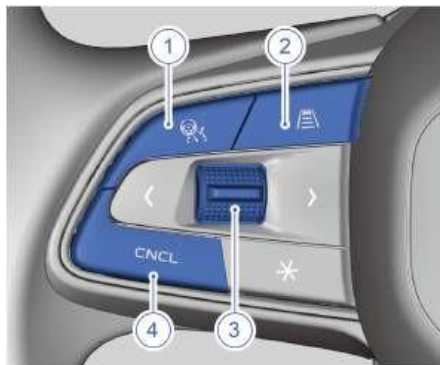

Кнопка управления ICC находится на левой стороне рулевого колеса.

1. Кнопка системы интеллектуальной помощи вождению: активация, возобновление системы ICC.
2. Кнопка регулировки дистанции.
3. Кнопка регулировки и установки скорости движения автомобиля:
 - Нажатие кнопки вверх
Короткое нажатие: увеличение скорости на 5 км/ч.
Длительное нажатие: увеличение скорости на 1 км/ч.
 - Нажатие кнопки вниз
Короткое нажатие: уменьшение скорости на 5 км/ч.
Длительное нажатие: уменьшение скорости на 1 км/ч.
4. Нажатие кнопки
Активация функции управления ICC.

4. Кнопка CNCL: выход из активированного состояния системы ICC.



Для активации системы ICC необходимо выполнение следующих условий:

- Усовершенствованная система интеллектуальной помощи вождению активирована.
- Рычаг селектора находится в положении D.
- Двигатель работает.
- Все четыре двери, дверь багажного отделения и капот закрыты.
- Транспортное средство движется, педаль тормоза не нажата.
- Тормозная система не имеет никаких неисправностей.
- Активирована электронная система курсовой устойчивости (ESC).
- Электрический стояночный тормоз отключен (EPB).
- Водитель пристегнул ремень безопасности. ◀

Активация и установка скорости

1. Когда транспортное средство находится в неподвижном состоянии, активируйте функцию ICC следующим образом:

- При включении ICC, функция интеллектуального круиз-контроля на дисплее комбинации приборов загорится серым цветом;
- Нажмите педаль тормоза или активируйте функцию Auto Hold.

- Нажмите клавишу системы интеллектуальной помощи вождению или кнопку регулировки и установки скорости для активации системы;
- При отпускании педали тормоза система ICC может продолжать удерживать автомобиль в неподвижном состоянии;
- Водителю необходимо снова нажать кнопку регулировки и установки скорости или нажать на педаль акселератора, чтобы активировать ICC для управления началом движения автомобиля.

2. Когда транспортное средство находится в движении, активируйте функцию ICC следующим образом:

- При включении ICC, функция интеллектуального круиз-контроля на дисплее комбинации приборов загорается серым цветом;
- Нажмите клавишу системы интеллектуальной помощи вождению или кнопку регулировки и установки скорости для активации системы.

Информация о системе на комбинации приборов

Во время движения по дороге, по мере изменения относительной скорости автомобиля, на приборной панели будут отображаться различные значения расстояния до идущего впереди автомобиля.



1. Установленная скорость

Заданная скорость 1 отображается серым цветом, если система ICC не активирована; и зеленым цветом, если система ICC активирована. Если система ICC неисправна или её невозможно активировать, заданная скорость 1 не отображается.

2. Индикатор состояния системы интеллектуального круиз-контроля (ICC)

Индикатор серый, когда система ICC не активирована; индикатор становится зеленым, когда система ICC активирована; и индикатор становится белым, когда ICC осуществляет только круиз-контроль ◀

Если функция ICC неисправна или не может быть активирована, индикатор состояния функции интеллектуального круиз-контроля 2 не отображается.

3. Идущее впереди транспортное средство

Расстояние между движущимся впереди автомобилем и собственным автомобилем отображается в режиме реального времени на комбинации приборов, а размер изображения движущегося впереди автомобиля 3 изменяется в зависимости от расстояния. Если изображение движущегося впереди автомобиля 3 является целью следования ICC, изображение движущегося впереди автомобиля 3 отображается синим цветом; если движущийся впереди автомобиль находится слишком близко, изображение движущегося впереди автомобиля 3 отображается желтым цветом; когда автомобиль находится слишком близко и водителю необходимо активно взять управление на себя, изображение движущегося впереди автомобиля 3 становится красным; если водитель нажимает на педаль акселератора, изображение движущегося впереди автомобиля 3 отображается серым цветом; если система ICC неисправна, изображение движущегося впереди автомобиля 3 не отображается.

4. Индикатор расстояния

Его можно разделить на три уровня: ближний, средний, дальний. При каждом включении двигателя расстояние по умолчанию устанавливается на уровень дальний.

5. Выделение полосы движения

Выделение полосы отображается темным цветом, когда система ICC не активирована; выделение полосы подсвечивается, когда система ICC активирована.

6. Линии полос движения

Когда система не обнаруживает линии разметки полосы движения, то они не будут отображаться; когда функция

интеллектуального круиз-контроля не активирована, линии разметки полосы движения отображаются серым или белым цветом; когда активирована система интеллектуального круиз-контроля, линии разметки полосы движения отображаются синим цветом; когда транспортное средство отклоняется от полосы движения, то активируется предупреждение о выходе из полосы движения, линии разметки полосы движения отображаются красным цветом.

▶ Кривизна полосы движения может отображаться неточно из-за ограниченной производительности датчиков системы, например, прямая дорога может отображаться как кривая. ◀

▶ При запуске двигателя, система ИСС начнет самодиагностику, в этот момент она будет недоступна.

Если отображение интерфейса интеллектуальной системы помощи заблокировано отображением других функций, то в таком случае появится небольшое изображение для предоставления информации о системе.



Управление отклонением от траектории движения*

В автомобилях с функцией управления отклонением от траектории движения, когда автомобиль пытается обогнать грузовик, прицеп или другое крупногабаритное транспортное средство впереди (или крупногабаритный автомобиль обгоняет его), система управляет автомобилем, чтобы он активно отъезжал от крупногабаритного транспортного средства на своей полосе. После обгона на определенном расстоянии система управляет автомобилем, чтобы он вернулся на середину полосы, и этот процесс не требует никаких действий со стороны водителя.

Эта функция может быть активирована автоматически только при достижении скорости более 50 км/ч, при этом водитель должен всегда держать рулевое колесо обеими руками и концентрироваться на вождении. ◀

Предупреждение об отпусании рулевого колеса



Необходимым условием для работы системы ICC является то, что водитель обязан держать обе руки на рулевом колесе. Система осуществляет непрерывный мониторинг. Если водитель не выполняет указанное условие, то по истечению определенного времени на приборной панели отобразится предупреждающее сообщение, напоминающее водителю о необходимости держать обе руки на рулевом колесе. Если водитель не реагирует, система ICC отключается после появления второго предупреждающего сообщения. На дорогах с выбоинами, ямами, подъемами и спусками, предупреждение об отпусании рулевого колеса может подаваться с задержкой или прерываться.

Если водитель лишь слегка удерживает рулевое колесо обеими руками, то может появиться предупреждение об отпусании рулевого колеса. В этом случае необходимо держать рулевое колесо обеими руками крепче.

Завершение работы интеллектуального круиз-контроля

Отключить функцию интеллектуального круиз-контроля можно следующими способами:

- Нажмите на педаль тормоза, чтобы отключить систему ICC.
- Нажмите кнопку CNCL, чтобы отключить систему ICC.

Функция интеллектуального круиз-контроля зависит от работы других систем, таких как электронная система курсовой устойчивости ESC. В случае выхода из строя любой зависимых систем, функция интеллектуального круиз-контроля автоматически отключается.

В случае автоматического отключения раздаётся звуковой сигнал, а на дисплее комбинации приборов отображается текстовое сообщение. Водителю необходимо вмешаться, чтобы проконтролировать скорость и расстояние до идущего впереди автомобиля.

Функция интеллектуального круиз-контроля автоматически отключается в следующих случаях:

- Открыта любая дверь, капот или дверь багажного отделения.
- Ремень безопасности водителя не пристегнут.
- Колеса теряют сцепление с дорогой.

- Эффективность тормозной системы ухудшилась или она неисправна.
- Стояночный тормоз активирован.
- Поле зрения фронтальной камеры ограничено дождем или снегом.
- Электронная система курсовой устойчивости ESC неисправна или отключена.

Сбой обнаружения

Диапазон обнаружения переднего радара среднего диапазона и фронтальной камеры ограничен. В некоторых случаях передний радар среднего диапазона и фронтальная камера могут не обнаружить автомобили или обнаружить их с задержкой.

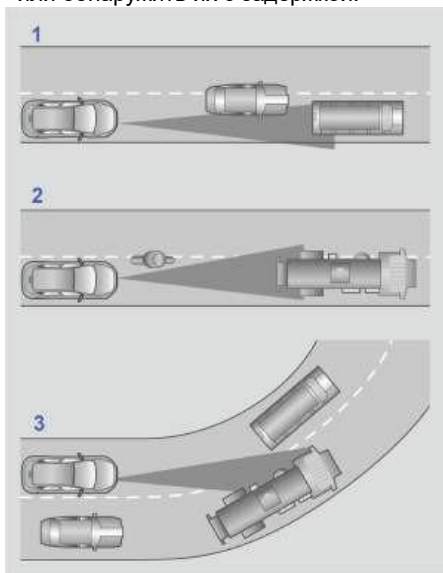

Сбой обнаружения может возникнуть в следующих ситуациях:

1. Автомобили движутся медленно по полосе движения. Система может обнаружить только те автомобили, которые полностью находятся в пределах полосы движения вашего автомобиля.
2. Если идущий впереди автомобиль представляет собой большой грузовик, обнаружение может происходить с задержкой.
3. Если ваш автомобиль заходит в поворот или выходит из него, может возникнуть сбой обнаружения из-за идущего впереди автомобиля.

В таких условиях водитель должен быть особенно внимателен. Примите экстренные меры и при необходимости временно выключите систему ICC.

Способность обнаружения фронтальной камеры ограничена. В некоторых случаях фронтальная камера может быть не в состоянии точно определить разделительные линии и может быть подвержена воздействию окружающей среды.

Проблемы с обнаружением разделительной линии могут возникнуть в следующих ситуациях:

- Разметка полос не соответствует государственным стандартам и не может быть распознана.
- Линии разметки полос движения имеют низкую видимость и контрастность и не могут быть распознаны.
- Поверхность линий разметки покрыта песком, водой, снегом и т. д. и не может быть распознана.

- Следы колес идущих впереди транспортных средств в дождливые или снежные дни, а также следы колес, возникающие при торможении идущих впереди транспортных средств, могут быть распознаны как линии разметки полос из-за высокой контрастности.
- Границы дорог, бордюры и т. д. могут быть распознаны как разделительные линии.
- Непрерывные тени на дороге, напоминающие разделительные линии, например, тень от ограждений, могут быть распознаны как разделительные линии.

Система удержания в полосе движения (LKA)

Система удержания в полосе движения может распознавать разделительные линии, пешеходов, бордюры, приближающиеся спереди/сзади транспортные средства и рассчитывает дистанцию до транспортных средств на левой/правой полосе движения и приближающихся спереди/сзади транспортных средств при помощи фронтальной камеры, переднего радара среднего диапазона и заднего бокового радара среднего диапазона на скорости 65-200 км/ч. Когда автомобиль отклоняется от полосы движения или существует вероятность наезда на пешехода или столкновения с транспортным средством на соседней полосе, система применяет корректирующее вспомогательное усилие, чтобы предотвратить выход из полосы, уменьшить тяжесть последствий столкновения или избежать столкновения, или напоминает водителю о необходимости удерживать автомобиль в полосе движения. Система удержания в полосе движения LKA включает в себя следующие функции: предупреждение о выходе из полосы движения, помощь при

выходе из занимаемой полосы движения и экстренную помощь в удержании полосы движения.



При включении зажигания система помощи в удержании полосы движения производит самопроверку, и на данном этапе функция будет недоступна. ◀



Содержите в чистоте фронтальную камеру и радар среднего диапазона. Загрязнение фронтальной камеры и радара среднего диапазона, неблагоприятные погодные условия, например, дождь, а также нечетко видимые разделительные линии ухудшают эффективность работы системы удержания в полосе движения. ◀



При использовании системы удержания в полосе движения водитель всегда должен удерживать рулевое колесо обеими руками. ◀



Система удержания в полосе движения подходит для использования только на автомагистралях и главных дорогах в городе, а водитель должен концентрироваться на вождении. При использовании системы LKA, удерживайте рулевое колесо руками и внимательно следите за дорожной обстановкой. Не используйте эту функцию на городских улицах, участках дорожных работ, на узких дорогах или дорогах, на которых присутствуют велосипедисты или пешеходы. Не полагайтесь на систему удержания в полосе для определения подходящего маршрута движения. Всегда будьте готовы к немедленным действиям. Несоблюдение данных требований может привести к аварии, серьезным травмам или смерти. ◀

 Когда электронная система курсовой устойчивости ESC выключена, система удержания полосы движения LKA и система экстренного удержания полосы движения ELKA не будут работать. ◀

Типы функций

Предупреждение о выходе из полосы движения (LDW)

Функция предупреждения о выходе из полосы движения предупреждает водителя, когда автомобиль непреднамеренно отклоняется от полосы движения. Непреднамеренный выход из полосы движения — это уже произошедший выход из полосы движения и предстоящий выход из полосы движения.

Предотвращение выхода из полосы движения (LDP)

Если автомобиль приближается к разделительной линии и существует риск отклонения от полосы, функция предотвращения выхода из полосы движения помогает водителю вернуть автомобиль в занимаемую полосу движения, применяя усилие к рулевому колесу.

Система экстренного удержания полосы движения (ELKA)*

Система экстренного удержания полосы движения может помочь автомобилю вернуться на свою полосу движения в следующих ситуациях:

- Возникает риск схода автомобиля с дороги или столкновения с краем пересекающей дороги.
- Непреднамеренное отклонение от занимаемой полосы и столкновение со встречным автомобилем.
- Непреднамеренное отклонение от полосы движения и наезд на пешеходов на соседней полосе движения.

 Система ELKA не может справиться со всеми ситуациями при любых условиях дорожного движения, погодных условиях. ◀

 Система ELKA не может обнаружить заборы, перила или подобные препятствия на обочине дороги. ◀

 Система ELKA включается только тогда, когда существует высокий риск столкновения, поэтому не ждите срабатывания данной системы. ◀

 Водитель должен всегда быть внимательным, правильно оценивать дорожную обстановку, вести автомобиль с безопасной скоростью, соблюдать надлежащую дистанцию до других автомобилей и правила дорожного движения. ◀

Выбор функции

Lane keeping assist



Lane keeping assist ⓘ

When the vehicle unintentionally deviates from the lane, the system corrects the vehicle



Emergency lane keeping assist ⓘ

When a vehicle drifts out of its lane and there is a risk of collision the system tries to correct the vehicle to avoid the risk of collision

Lane departure warning ⓘ

Distraction or unconscious lane departure reminder

Нажмите последовательно на дисплее мультимедиа: Intelligent Driving Assistant → Intelligent Driving Assistance → Lane keeping assist, а затем выберите в интерфейсе включить или отключить помощь в удержании полосы движения, помощь в экстренном удержании полосы движения и функцию предупреждения о выходе из полосы движения. Для системы предупреждения о выходе из полосы движения настройки предупреждений, звука и вибрации рулевого колеса недоступны.

▶ При каждом включении зажигания по умолчанию включаются функции удержания полосы движения, экстренного удержания полосы движения и предупреждения о выходе из полосы движения. Метод предупреждения о выходе из полосы движения по умолчанию — вибрация рулевого колеса. ◀

Информация о системе удержания в полосе движения

▶ Кривизна полосы движения может быть обнаружена неточно из-за ограниченной производительности датчиков системы, например, прямая дорога может отобразиться как изогнутая. ◀

Система удержания полосы движения будет отображать информацию о состоянии системы на комбинации приборов.

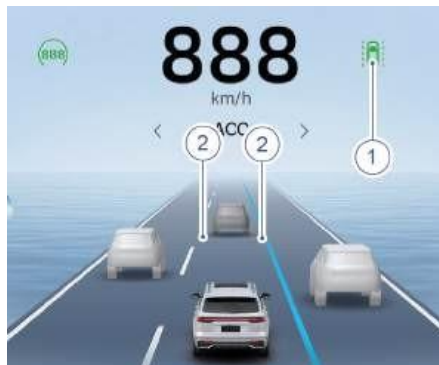

Если система предупреждения о выезде с полосы движения и система удержания полосы движения активированы, то индикатор состояния системы 1 на дисплее комбинации приборов гаснет. При возникновении неисправности в системе, индикатор состояния 1 загорается жёлтым цветом.

1

2

3

4

5

6

7

8

Запуск и вождение

Если система удержания полосы движения не обнаруживает линии разметки, то линия полосы движения 2 не отображается.

Когда система удержания полосы движения не активирована, линии разметки 2 отображаются серым цветом. Когда система удержания полосы движения находится в режиме ожидания, линия разметки 2 на соответствующей стороне отображается белым цветом.

При активации системы предупреждения о выезде из полосы движения линия разметки 2 на соответствующей стороне отображается красным цветом.

Когда на работу системы оказывает влияние крутящий момент рулевого колеса, разделительные линии 2 отображаются синим.

Предупреждение об отпуске рулевого колеса



При активированной системе удержания в полосе движения водитель всегда должен удерживать рулевое колесо обеими руками. Если ваши руки не обнаруживаются на рулевой стороне системой при первой активации системы удержания в полосе, предупреждающее сообщение не появляется на комбинации приборов. Если при повторной активации системы в течение последующего периода времени система по-

прежнему не обнаруживает руки водителя на рулевом колесе, система выводит предупреждающее сообщение на комбинацию приборов и выдает предупреждающий звуковой сигнал.

▶ Когда обе руки будут обнаружены на рулевом колесе, напоминание, отображаемое на комбинации приборов исчезнет и система возобновит нормальную работу. ◀

▶ Ненормальное давление в шинах, некорректные параметры углов установки колес, несовместимые шины и неправильная модель шин и т.д. могут привести к неправильной работе системы LKA. Водитель должен использовать систему помощи, когда автомобиль находится в исправном состоянии. ◀

Ограничения системы

В следующих дорожных условиях эффективность работы системы LKA снижается или система отключается. Водитель должен быть внимателен:

- Система удержания полосы движения не может использоваться на дорогах с чрезмерно малым радиусом поворота.
- Система помощи при движении по полосе не может использоваться на дорогах, где разделительные линии не видны.
- Система удержания полосы движения не может использоваться на перекрестках.
- Система удержания полосы движения не может использоваться на дорогах со следами транспортных средств (например, следами шин).
- Система удержания полосы движения не может использоваться на дорогах, на которых разделительные линии увеличиваются или уменьшаются.
- Система удержания полосы движения не может использоваться на дорогах, где исходная и новая разделительные линии имеют большую разницу.
- Система удержания полосы движения не может использоваться на дорогах с выбоинами, неровностями и ямами.
- Система удержания полосы движения не может распознавать дорожные знаки (конусы), поэтому она неприменима на участках дорог, где выполняются строительные работы.
- Система удержания полосы движения не может использоваться на очень широких или очень узких дорогах.
- Система удержания полосы движения не может использоваться на зигзагообразных дорогах.
- Система удержания полосы движения не может использоваться в условиях плохой погоды и ограниченной видимости.
- Поверхности камеры, фронтальной камеры, переднего радара среднего диапазона и заднего бокового радара среднего диапазона не

должны быть загрязнены. Когда радар покрыт снегом, система удержания в полосе движения отключится.

- Фронтальная камера может быть подвержена вибрацией или ударам, что может привести к ухудшению производительности системы. В этом случае необходимо повторно выполнить калибровку фронтальной камеры.

Система уменьшения тяжести последствий фронтального столкновения (CMSF)

Система уменьшения тяжести последствий фронтального столкновения может предупреждать водителя о наличии пешеходов, велосипедистов и транспортных средств с помощью звукового сигнала, изображения, торможения и т. д. Если водитель применяет торможение слишком поздно, тормозное усилие слишком мало или водитель вообще не применяет торможение, система предпринимает меры помощи водителю для избежания или уменьшения тяжести столкновения. Как правило, срабатывание системы CMSF будет заметно для водителя только в том случае, если существует опасность неминуемого столкновения.

 При включении зажигания система уменьшения тяжести последствий фронтального столкновения начинает самодиагностику, в процессе которой система будет недоступна. ◀

 Данная система — это только функция помощи водителю, предназначенная для повышения комфорта вождения и безопасности, она не может работать во всех дорожных ситуациях, при любой интенсивности дорожного движения, при любых погодных или дорожных условиях. ◀

 Перед использованием данной системы водителю рекомендуется прочитать все главы этого руководства, посвященные данной системе, чтобы понимать, какие факторы ограничивают ее функционирование, и получить всю

остальную необходимую информацию.

 Система уменьшения тяжести последствий фронтального столкновения не может заменить внимательность при вождении и правильную оценку ситуации водителем. Водитель должен всегда быть внимательным, вести автомобиль с безопасной скоростью, соблюдать надлежащую дистанцию до других автомобилей и правила дорожного движения. ◀

 Ни одна автоматическая система не может на 100% гарантировать нормальную работу при любых обстоятельствах. Поэтому не направляйте автомобиль намеренно на людей или какие-либо объекты для проверки работы систем CMSF. Это может привести к столкновениям и несчастным случаям. ◀

 Система не работает, если ремень безопасности водителя не пристегнут. ◀

 Обычно система CMSF работает в фоновом режиме незаметно для водителя. Когда система распознает опасность, она подает предупреждающий сигнал и/или применяет торможение для защиты пассажиров. Из-за ограничений в работе системы могут возникать ложные срабатывания. Водитель должен постоянно следить за обстановкой вокруг автомобиля. ◀

 Система не реагирует на животных, небольшие транспортные средства (например, трехколесные), транспортные средства необычной формы, пешеходов, а также встречные и пересекающие траекторию движения вашего автомобиля транспортные средства. ◀

 Из-за различия в транспортных средствах, наличия пешеходов и различия в дорожных условиях, система не всегда может эффективно распознавать цели и обеспечивать одинаковую рабочую эффективность. ◀

 Данная функция не будет активирована при низкой скорости автомобиля, поэтому система не будет выполнять торможение, когда автомобиль приближается к движущемуся впереди автомобилю или пешеходу на низкой скорости, например, при парковке. ◀



 Функция обеспечивает только сигнализацию и помощь при торможении, поэтому водитель всегда должен быть начеку. ◀

Настройка функции



Система уменьшения тяжести последствий фронтального столкновения — это система безопасности, которая активируется по умолчанию в каждый раз после запуска двигателя.

 Если система CMSF неисправна, на комбинации приборов загорается индикатор. Водителю необходимо как можно скорее обратиться в авторизованный сервисный центр Geely для проведения проверки и ремонта. ◀

Нажмите последовательно на дисплее мультимедийной системы:

Intelligent Driving Assistant → Intelligent Driving Assistance → Pre-collision assist, а затем включите/выключите функцию и установите уровень чувствительности системы. Выбор водителя сохраняется в памяти, поэтому нет необходимости делать это каждый раз после запуска двигателя. Если водитель выберет No alarm, то при следующем запуске двигателя, уровень чувствительности автоматически вернется на уровень Moderate.

Уровень чувствительности системы разделен на четыре уровня: no alarm, early, moderate и late.

No alarm: сигнал тревоги не будет срабатывать.

Early: сигнал тревоги срабатывает достаточно рано на большом расстоянии до объекта.

Moderate: сигнал тревоги срабатывает рано и не поздно на среднем расстоянии до объекта.

Late: сигнал тревоги срабатывает поздно, на небольшом расстоянии до объекта.

Если водитель считает, что сигналы тревоги подаются слишком часто, можно снизить чувствительность тревоги.

Функции

Когда система распознает опасную ситуацию, она помогает водителю следующими способами:

- Предупреждение о сокращении безопасной дистанции
- Предупреждение о сокращении безопасной дистанции работает в неаварийной ситуации. Когда скорость автомобиля достигает 65 км/ч или выше, данное предупреждение напоминает водителю о том, что расстояние до идущего впереди транспортного средства слишком малое и водителю следует скорректировать манеру вождения и соблюдать надлежащую дистанцию.
- Предупреждение о лобовом столкновении (FCW)

Когда скорость автомобиля достигает 10 км/ч или выше, система определяет, что существует потенциальный риск столкновения, и предупреждает водителя с помощью звукового сигнала, индикации тревоги в интерфейсе комбинации приборов и т. д.

- Система помощи при экстренном торможении (DBS)

Когда скорость автомобиля достигает 10 км/ч или выше и возникает опасность столкновения, но текущее тормозное усилие, прилагаемое водителем, слишком мало, система дополнительно увеличивает тормозное усилие для предотвращения столкновения или снижения его тяжести.

- Автоматическое экстренное торможение (AEB).

Когда скорость автомобиля достигает 4 км/ч или выше, и

если водитель не задействует тормоза при возникновении опасной ситуации, система своевременно вмешивается и осуществляет автоматическое экстренное торможение для предотвращения столкновения или снижения его тяжести. Автоматическое экстренное торможение может снизить скорость не более чем на 60 км/ч.

Активация функции

Скорость, при которой срабатывает система CMSF

Обнаруженный объект впереди является транспортным средством: Если скорость автомобиля составляет 4—150 км/ч, система CMSF работает. Вне пределов указанного диапазона скоростей система не будет срабатывать. Обнаруженный объект впереди является пешеходом или двухколесным транспортным средством: Если скорость автомобиля составляет 4-90 км/ч, система CMSF работает. Вне пределов указанного диапазона скоростей система не будет срабатывать.

Система уменьшения тяжести последствий столкновения



Система уменьшения тяжести последствий столкновения помогает избежать или снизить тяжесть последствий столкновения с транспортными средствами. Основные сценарии применения: Наезд на заднюю часть транспортного средства при движении в попутном направлении. Когда функция предупреждения о фронтальном столкновении обнаруживает риск столкновения, она с помощью звукового сигнала, изображения на комбинации приборов и автоматического кратковременного задействования тормозов напоминает водителю о необходимости своевременной реакции, чтобы снизить риск столкновения.

Если водитель применяет недостаточное торможение или вообще не применяет торможение, усилитель экстренного торможения или система уменьшения тяжести последствий фронтального столкновения будет активно задействовать тормоза для предотвращения или снижения тяжести столкновения, а на комбинации приборов будут отображены изображения и текстовые подсказки, и сработает предупреждающая звуковая сигнализация.

Система уменьшения тяжести последствий наезда на пешехода

Система уменьшения тяжести последствий наезда на пешехода помогает

избежать или снизить тяжесть последствий столкновения с пешеходами. Основные сценарии применения: пешеходы переходят дорогу. Когда функция предупреждения о фронтальном столкновении обнаруживает риск столкновения, она с помощью звукового сигнала, изображения на комбинации приборов и автоматического кратковременного задействования тормозов напоминает водителю о необходимости своевременной реакции, чтобы снизить риск столкновения.

Если водитель применяет недостаточное торможение или вообще не применяет торможение, усилитель экстренного торможения или система уменьшения тяжести последствий фронтального столкновения будет активно задействовать тормоза для предотвращения или снижения тяжести столкновения, а на комбинации приборов будут отображены изображения и текстовые подсказки, и сработает предупреждающая звуковая сигнализация.

Система уменьшения тяжести последствий столкновения с велосипедистом

Система уменьшения тяжести последствий с велосипедистом помогает избежать или снизить тяжесть последствий столкновения с велосипедистами. Основные сценарии применения: пересечение дороги велосипедистом / наезд сзади на велосипедиста. Когда функция предупреждения о фронтальном столкновении обнаруживает риск столкновения, она с помощью звукового сигнала, изображения на комбинации приборов и автоматического кратковременного задействования тормозов напоминает водителю о необходимости своевременной реакции, чтобы снизить риск столкновения.

Если водитель применяет недостаточное торможение или вообще не применяет торможение, усилитель экстренного торможения или система уменьшения тяжести последствий фронтального столкновения будет активно задействовать тормоза для предотвращения или

снижения тяжести столкновения, а на комбинации приборов будут отображены изображения и текстовые подсказки, и сработает предупреждающая звуковая сигнализация.

Обнаружение препятствий

Система уменьшения тяжести последствий фронтального столкновения CMSF способна обнаруживать такие препятствия, как легковые автомобили, грузовики стандартной формы, автобусы и другие транспортные средства, а также пешеходов и двухколесные транспортные средства.

Автомобили

Система уменьшения тяжести последствий фронтального столкновения CMSF может обнаруживать большинство неподвижных автомобилей или автомобилей, движущихся в том же направлении, что и ваш автомобиль. В ночное время другие автомобили могут быть обнаружены на определенной дистанции только в том случае, когда фары автомобиля функционируют исправно.

Пешеходы

Система может функционировать с надлежащей эффективностью только в том случае, когда она безошибочно определяет силуэт пешехода. Это значит, что система может четко распознавать голову, руки, плечи, бедра, верхнюю или нижнюю часть тела и т.д. в сочетании со стандартными движениями человека. Система может определять пешеходов по контрасту с фоном, например, цвет одежды пешеходов резко контрастирует с цветом окружающей среды.

Если контраст низкий, то пешеход будет обнаружен с опозданием или не будет обнаружен вообще. Это означает, что предупреждение и

торможение будут активированы с задержкой или не будут активированы вообще.

Если пешеход частично не виден, по надетой одежде сложно определить форму тела, рост человека менее 0,8 м или человек несет крупный предмет, его невозможно будет обнаружить, а значит, торможение не будет выполнено.

Велосипедист*

Велосипедист должен быть взрослым человеком, а велосипед должен быть предназначен для этой категории людей. Система может функционировать с надлежащей эффективностью только в том случае, когда она безошибочно определяет силуэт человека и велосипеда. Это значит, что система может четко распознавать велосипед, голову, руки, плечи, бедра, верхнюю или нижнюю часть тела и т.д. в сочетании со стандартными движениями человека.

Частично загороженные велосипедисты, недостаточная контрастность фона или велосипедисты, перевозящие крупные предметы, не могут быть обнаружены системой, что означает, что торможение не будет выполнено.

Ограничение работоспособности

Работоспособность системы уменьшения тяжести последствий фронтального столкновения может быть ограничена в некоторых случаях.

Окружающее пространство

 Обратите внимание, что фронтальная камера не всегда может обнаруживать препятствия впереди. Неблагоприятные погодные условия, такие как дождь, снег, туман и т.д., могут привести к снижению эффективности. В таких случаях некоторые целевые объекты не могут быть обнаружены или обнаружены слишком поздно. ◀

 Яркий солнечный свет, отражения и чрезмерный световой контраст могут помешать водителю увидеть визуальные предупреждения, а также могут повлиять на функцию обнаружения фронтальной камеры. ◀

 На скользкой дороге тормозной путь увеличивается, что снижает эффективность системы CMSF. ◀

 Если температура в салоне автомобиля очень высокая, передняя камера может быть временно отключена, и функция может не выдавать предупреждение. ◀

 В сложных условиях вождения система может применять торможение без необходимости. Например, при разбрызгивании воды на строительной площадке, на железнодорожных путях, при движении по крышке канализационного люка, в подземном гараже или при движении позади другого транспортного средства. ◀

Зона действия фронтальной камеры и переднего радара среднего диапазона

 Содержите в чистоте фронтальную камеру и радар среднего диапазона, и окружающие их поверхности для обеспечения гарантии нормальной работы системы. Не размещайте никакие объекты и не наносите наклейки перед фронтальной камерой и радаром среднего диапазона. В противном случае система не будет работать нормально. ◀

 В некоторых случаях поле зрения фронтальной камеры и переднего радара среднего диапазона ограничено. Система может обнаруживать автомобили, пешеходов или велосипедистов с задержкой или не обнаруживать их совсем. ◀

 Автоматическое экстренное торможение может осуществляться с низкой эффективностью или не выполняться совсем, если фронтальная камера заблокирована или ее функционирование ограничено. ◀

 В ночное время другой автомобиль может быть обнаружен только при условии, что его фары и задние фонари включены. ◀

 Когда скорость автомобиля превышает 90 км/ч, функции предупреждения и автоматического торможения при обнаружении пешеходов и велосипедистов будут отключены. ◀

Вмешательство водителя

 Если во время срабатывания системы автоматического экстренного торможения водитель нажимает на педаль акселератора или поворачивает рулевое колесо, система отменяет автоматическое экстренное торможение, даже если столкновение неизбежно. ◀

 Если сработала система автоматического экстренного торможения, водителю требуется прилагать большее усилие для нажатия на педаль тормоза. ◀

 Система прекращает свою работу при движении задним ходом.

Система распознавания дорожных знаков (TSI)

Тип I

Система распознавания дорожных знаков (TSI) получает информацию о знаках ограничения скорости с передней камеры и отображает информацию о текущих дорожных знаках на приборной панели в режиме реального времени. Если автомобиль превышает скорость, установленную на данном промежутке дороги, система своевременно подаст сигнал, чтобы помочь водителю осуществлять управление автомобилем, согласно установленному скоростному режиму.

Когда автомобиль включен, система распознавания дорожных знаков будет начать самопроверку, и на этом этапе системная функция недоступна.

Распознавание информации об ограничении скоростного режима



Нажмите последовательно на дисплее мультимедиа: Intelligent Driving Assistant → Intelligent Driving Assistance → Driving safety check, и выберите режим сигнализации при превышении ограничения скоростного режима и настройку отклонения от ограничения скоростного режима в этом интерфейсе. [Отображение знака ограничения скорости](#)



Значение ограничения скорости начинает отображаться после того, как транспортное средство проезжает знак ограничения скорости, и перестает отображаться после соблюдения определенной дистанции.

 Если знак ограничения скорости на дороге нечеткий, деформирован, наклонен, имеет неправильную форму, частично загорожен или закрыт чем-либо и т.д., эффективность функции распознавания фронтальной камеры снизится, что приведет к тому, что камера распознает знак неправильно или не распознает его вовсе. ◀



Нестандартные знаки и знаки с нестандартным расположением могут быть идентифицированы как знаки ограничения скорости, что приведет к ложному распознаванию. ◀

Сигнализация при превышении скоростного режима

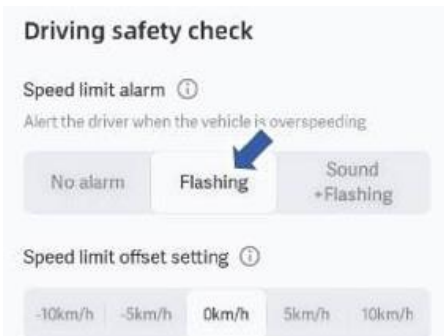

Нажмите последовательно на дисплее мультимедиа следующее: Intelligent Driving Assistant → Intelligent Driving Assistance → Driving safety check, и выберите режим сигнализации при превышении ограничения скоростного режима в этом интерфейсе.

No alarm: на комбинации приборов отображается только знак ограничения скорости.

Flashing: знак ограничения скорости мигает на комбинации приборов.

Sound + Flashing: знак ограничения скорости мигает на комбинации приборов и, одновременно, раздается звуковой сигнал.

Второе предупреждение о превышении ограничения скоростного режима

Когда скорость автомобиля превышает ограничение скоростного режима с добавленным значением отклонения, распознанным системой, срабатывает сигнализация, и система выдает первое предупреждение. Когда скорость автомобиля меньше ограничения скоростного режима с добавленным

значением отклонения, распознанным системой, первое предупреждение отключается. Когда скорость автомобиля становится на 5 км/ч или более меньше значения, при котором срабатывает сигнализация, и скорость автомобиля снова превысит значение, при котором срабатывает сигнализация, то система выдает второе предупреждение.

В противном случае сигнализация не будет срабатывать до тех пор, пока не обновится значение ограничения скоростного режима.



Функция сигнализации о превышении ограничения скоростного режима является средством напоминания об ограничении скорости. Водителю необходимо осуществлять контроль скорости автомобиля. Убедитесь, что поле зрения фронтальной камеры не заблокировано загрязнениями и не подвержено воздействию яркого света, дождя, снегопада и т.д. При кратковременной блокировке и сильных световых помехах функция может самовосстанавливаться. При долговременной блокировке и сильных световых помехах функция приостановит работу. ◀



На функцию предупреждения о превышении ограничения скоростного режима влияет зона действия фронтальной камеры, положение знака ограничения скорости относительно фронтальной камеры и т.д., поэтому знак ограничения скорости может быть неправильно распознан или не быть распознан совсем. Не полагайтесь на эту функцию для определения скорости движения. ◀

Настройка отклонения ограничения скоростного режима

от Тип II

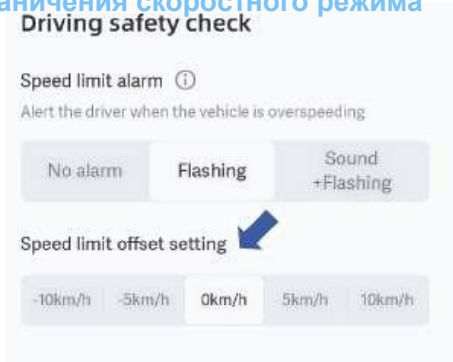

Нажмите последовательно на дисплее мультимедиа: Intelligent Driving Assistant → Intelligent Driving Assistance → Driving safety check, и выберите необходимую настройку значения отклонения для срабатывания сигнализации при превышении ограничения скоростного режима в этом интерфейсе.

Предупреждение выдается, когда скорость автомобиля превышает ограничение скоростного режима с добавленным значением отклонения.

После появления предупреждения, когда скорость автомобиля поддерживается выше/ниже ограничения скоростного режима с добавленным значением отклонения, предупреждение о превышении скорости может не подаваться. Предупреждение будет подаваться только после того, как скорость автомобиля станет ниже отображаемого значения в пределах определенного диапазона и автомобиль снова превысит скорость.

Система распознавания дорожных знаков (TSI) получает информацию об ограничении скорости на текущем промежутке дороги с помощью передней камеры и отображает информацию о текущих дорожных знаках на приборной панели в режиме реального времени. Если автомобиль превышает ограничение скорости на текущей дороге, система своевременно подаст сигнал тревоги, чтобы помочь водителю управлять автомобилем, согласно установленному скоростному режиму.

 Когда зажигание включено, система начнет самопроверку, в течение этого временного промежутка, система не будет доступна. ◀



- Система TSI может служить лишь напоминанием об ограничении скорости, водитель самостоятельно обязан контролировать скорость автомобиля. Водитель всегда несет полную ответственность за безопасное вождение автомобиля и соблюдение действующих законов и правил дорожного движения. ◀

Распознавание информации об ограничении скоростного режима

Отображение знака ограничения скорости

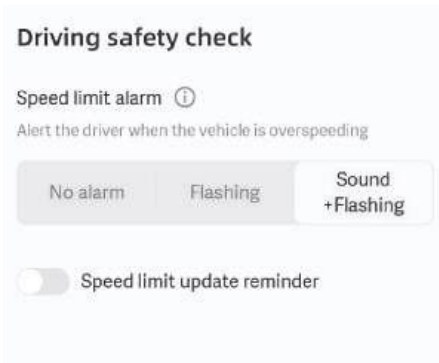



Нажмите последовательно на дисплее мультимедии:

Intelligent Driving Assistant → Intelligent Driving Assistance → Driving safety check, и выберите режим сигнализации при превышении ограничения скоростного режима, и включение/выключение функции напоминания об обновлении ограничения скоростного режима.



Значение ограничения скорости начинает отображаться после того, как транспортное средство проезжает знак ограничения скорости, и перестает отображаться после соблюдения определенной дистанции.

 Если знак ограничения скорости на дороге нечеткий, деформирован, наклонен, имеет неправильную форму, частично загорожен или закрыт чем-либо и т.д., эффективность функции распознавания фронтальной камеры снизится, что приведет к тому, что камера распознает знак неправильно или не распознает его вовсе. ◀

Нестандартные знаки и знаки с  нестандартным расположением могут быть идентифицированы как знаки ограничения скорости, что приведет к ложному распознаванию. ◀

Сигнализация при превышении скоростного режима



Intelligent Driving Assistant → Intelligent Driving Assistance → Driving safety check
а затем установите режим сигнала тревоги в интерфейсе Speed limit alarm.
No alarm: на комбинации приборов отображается только знак ограничения скорости.
Flashing: знак ограничения скорости мигает на комбинации приборов.
Sound + Flashing: знак ограничения скорости мигает на комбинации приборов и, одновременно, раздается звуковой сигнал.

Напоминание об обновлении ограничения скоростного режима



Нажмите последовательно на дисплее мультимедии: Intelligent Driving Assistant → Intelligent Driving Assistance → Driving safety check, и включите/выключите напоминание об обновлении ограничения скоростного режима.

Системы помощи, использующие задние боковые радары*

Эти системы контролируют пространство позади автомобиля с помощью задних радаров среднего диапазона, расположенных с обеих сторон заднего бампера, для реализации функции предупреждения при смене полосы движения (LCA) (включая функцию контроля слепых зон), функции снижения тяжести последствий при столкновении сзади (CMSR), функции предупреждения об опасности открывания двери (DOW) и функции предупреждения об объектах, движущихся в поперечном направлении сзади (RCTA).

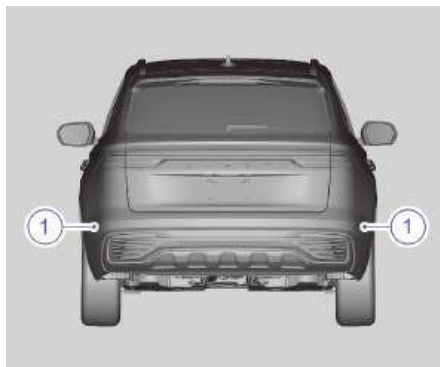

1. Задние боковые радары среднего диапазона

▶ При включении зажигания системы помощи, использующие задние боковые радары, начнут самопроверку. В течение этого временного промежутка функционал систем будет недоступен. ◀

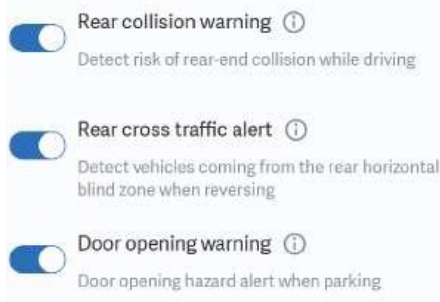

Выберите на дисплее мультимедиа: Intelligent Driving Assistant → Intelligent Driving Assistance → Pre-collision Assist и включите или отключите функции по мере необходимости. Статус включения/выключения функций сохраняется.

Система будет предупреждать водителя о необходимости соблюдения безопасности вождения путем включения в постоянном мигающем режиме индикатора системы контроля слепых зон на наружном зеркале заднего вида, подсказок на комбинации приборов, звуковой сигнализации, мигания ламп аварийной световой сигнализации и т. д.

Когда пусковой переключатель находится в Режиме || или когда двигатель запущен, индикатор состояния системы контроля слепых зон $\text{V}_{\text{зд}}$ на комбинации приборов горит зеленым цветом, что указывает на исправность системы. Если индикатор состояния системы контроля слепых зон $\text{V}_{\text{зд}}$ горит красным цветом, это означает, что система неисправна.



- Содержите поверхность обеих сторон заднего бампера в чистоте.
- Эта система предназначена только для помощи водителю, она не может заменить безопасное вождение водителем.
- Не разбирайте и не меняйте местами задние радары среднего диапазона. ◀

Система предупреждения при смене полосы движения (LCA)

Функция предупреждения при смене полосы движения отслеживает объекты на соседних полосах позади. Если целевой автомобиль находится в слепой зоне или движется на высокой скорости по соседней полосе позади автомобиля, система предупреждения при смене полосы движения информирует водителя об опасности при смене полосы движения, отображая анимацию на комбинации приборов и активируя индикатор в боковом зеркале заднего вида.

Если водитель поворачивает рулевое колесо в направлении попутно движущегося автомобиля, то также будет подаваться звуковой сигнал.

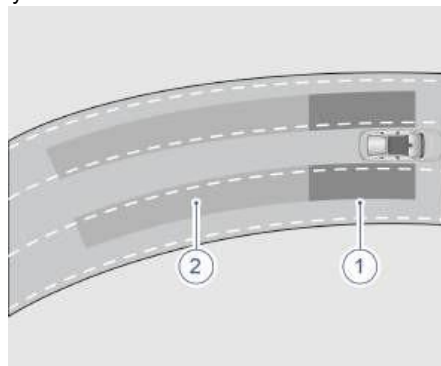

1. Слепая зона
2. Зона с быстро приближающимися транспортными средствами

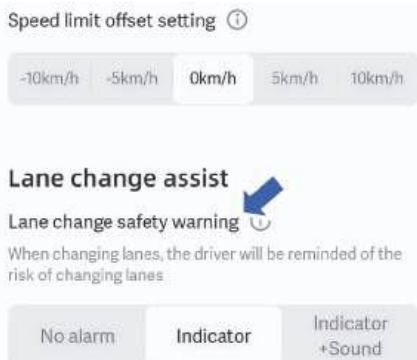

Нажмите последовательно на дисплее мультимедиа Intelligent Driving Assistant → Intelligent Driving Assistance → Driving safety check → Lane change assist, а затем включите или отключите предупреждение при смене полосы движения. Кроме того, в этом интерфейсе можно включить или отключить функцию звукового предупреждения.

Когда условия для срабатывания предупреждения соблюдены, индикатор системы контроля слепых зон на наружном зеркале заднего вида будет гореть или мигать. Если функция звукового предупреждения заранее была включена на дисплее мультимедийной системы, система также будет выдавать предупреждающий звуковой сигнал.

Когда водитель включает указатель поворота, и на полосу, на которую водитель перестраивается, быстро приближается другое транспортное средство, система предупредит водителя миганием сигнальной лампы, звуковым сигналом и отображением красного предупреждающего уведомления на комбинации приборов.

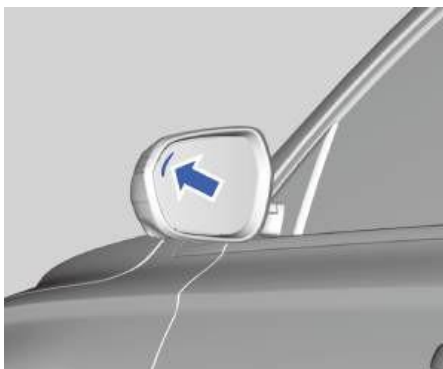

В некоторых случаях эффективность работы системы предупреждения при смене полосы движения может быть снижена. Возможные ситуации:

- В дождь, снегопад и при других неблагоприятных условиях.
- Функция не реагирует на неподвижные объекты
- Функция не реагирует на пешеходов и велосипедистов
- Крутые повороты или пустые участки.

Система уменьшения тяжести последствий столкновения сзади (CMSR)

Система уменьшения тяжести последствий столкновения сзади контролирует транспортные средства позади автомобиля. Если обнаруженное транспортное средство быстро приближается к вашему автомобилю сзади, включаются лампы аварийной световой сигнализации для предупреждения водителя движущегося сзади транспортного средства о необходимости снизить скорость или соблюдать безопасную дистанцию. При возникновении риска столкновения сзади активный преднатяжитель ремня безопасности (если автомобиль им оборудован) автоматически натягивает ремень безопасности водителя. Если автомобиль неподвижен и рычаг селектора находится в положении N/P, то при возникновении риска столкновения сзади автоматически задействуются тормоза для уменьшения опасности перемещения автомобиля вперед после столкновения сзади в целях предотвращения вторичного столкновения с транспортным средством впереди.



Функция уменьшения тяжести последствий столкновения сзади работает на передачах P/N/D, и автомобиль не откатывается назад. Обнаружение приближающихся сзади целей включает в себя следующие цели и т. д.:

- Четырехколесное транспортное средство.
- Двухколесные или трехколесные транспортные средства (с определенными ограничениями).



Нажмите последовательно на дисплее мультимедиа: Intelligent Driving Assistant → Intelligent Driving Assistance → Rear collision warning.

Включите или отключите эту функцию в интерфейсе системы.

В некоторых случаях эффективность работы системы уменьшения тяжести последствий столкновения сзади может быть снижена.

Возможные ситуации:

- Ограничение производительностью датчиков, например, в условиях сильного снегопада, тумана или за пределами диапазона обнаружения датчиков система не будет работать должным образом.
- Буксировка транспортного средства.
- Транспортное средство сзади меняет полосу движения после приближения к автомобилю.
- Позднее обнаружение приближающегося сзади транспортного средства на крутых поворотах.
- Транспортное средство сзади приближается медленно, со скоростью менее 10 км/ч.

 Система уменьшения тяжести последствий столкновения сзади не может предотвратить столкновение. Водитель должен обращать внимание на предупреждение и принимать соответствующие меры для обеспечения безопасного вождения.

Предупреждение об опасности открывания двери (DOW)

Когда водитель и пассажиры отпирают соответствующую дверь, готовясь выйти из автомобиля после парковки, система предупреждения об открытии двери обеспечивает мониторинг транспортных средств в режиме реального времени сбоку и сзади с помощью заднего углового радара. Когда цель, такая как четырехколесное транспортное средство, двухколесное транспортное средство или бегущий пешеход, приближаются к двери, функция предупреждения об опасности открывания двери отправляет предварительное предупреждающее оповещение, побуждая водителя и пассажиров обратить внимание на потенциальную опасность. Если водитель и пассажир продолжают открывать дверь, система активирует более резкий второй сигнал тревоги, чтобы предупредить водителя и пассажира о том, что существует риск столкновения при открытии двери. Функция предупреждения об опасности открывания двери в основном обнаруживает следующие цели:

- Автомобили.
- Электровелосипеды или мотоциклы.
- Велосипеды.
- Пешеходы (эффективность обнаружения не может быть гарантирована).

Настройка функции предупреждения об опасности открывания двери

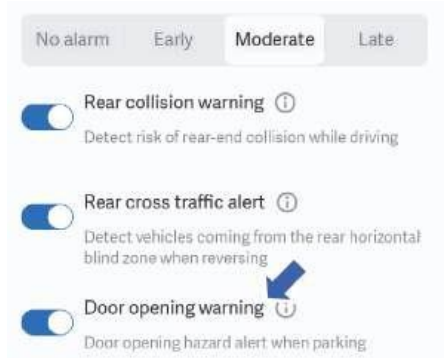

Нажмите последовательно на дисплее мультимедиа: Intelligent Driving Assistant → Intelligent Driving Assistant → Door opening warning, а затем выберите включение или выключение функции.

Оповещения системы предупреждения об опасности открывания двери

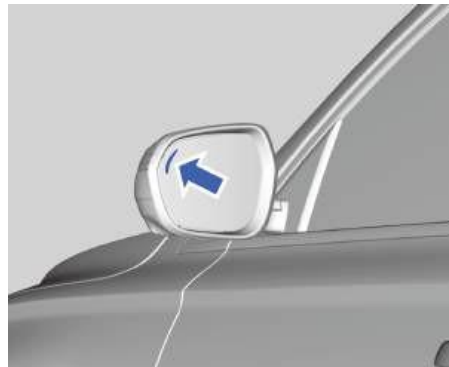

1

2

3

4

5

6

7

8

Ограничения системы предупреждения об опасности открывания двери

В некоторых случаях эффективность работы системы предупреждения об опасности открывания двери может быть снижена.

Возможные ситуации:

- Автомобили, движущиеся на высокой скорости.
- Целевые объекты небольших размеров
- Неподвижные или медленно движущиеся целевые объекты.
- Неблагоприятные условия, такие как дождливые или снежные дни.
- Крутые повороты, спуски или на очень узких или широких полосах движения.

 Функция предупреждения об опасности открывания двери перестает работать через 3 минуты с момента выключения зажигания или после выключения зажигания и запираения замков.

Предупреждение об объектах,двигающихся в поперечном направлении сзади (RCTA)

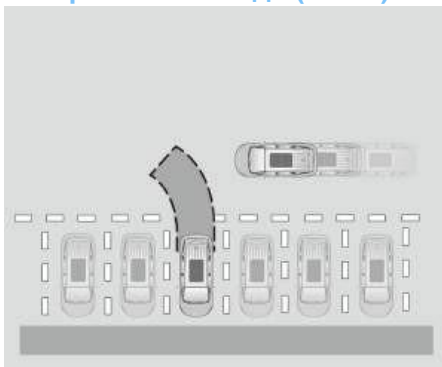

Предупреждение об объектах,двигающихся в поперечном направлении сзади отслеживает приближающиеся цели с помощью радара. Функция может быть активирована только при движении задним ходом. Когда поле зрения водителя затруднено, функция предупреждения об объектах,двигающихся в поперечном направлении сзади активирует сигнал тревоги, чтобы напомнить водителю, если обнаружено четырехколесное транспортное средство, двухколесное транспортное средство или пешеход, пересекающее дорогу сзади, и существует риск столкновения. Когда автомобиль движется задним ходом, система активирует более резкий сигнал тревоги, чтобы напомнить водителю об опасности столкновения сзади. Если автомобиль продолжает двигаться назад, система активирует торможение, чтобы избежать столкновения, когда риск столкновения достигает высокого процента.



RCTA — это лишь система помощи водителю. Она не может гарантировать предотвращение столкновения при любых обстоятельствах. В случае чрезвычайной ситуации водитель должен своевременно взять управление транспортным средством на себя. Несмотря на то, что автомобиль оборудован системой RCTA, осмотритесь вокруг, прежде чем двигаться на задней передаче, чтобы убедиться в безопасности окружающей обстановки и обеспечить безопасность движения. ◀

Система RCTA работает с пересекающими дорогу транспортными средствами. Она имеет ограничения в идентификации трёхколёсных велосипедов, транспортных средств с нестандартными габаритами, пешеходов, велосипедистов и животных. Поэтому система RCTA не всегда выполняет свою функцию с одинаковой эффективностью.

Настройка функции предупреждения об объектах, двигающихся в поперечном направлении сзади

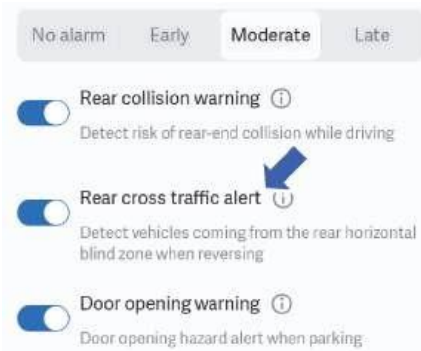

Нажмите последовательно на дисплее мультимедии: Vehicle Settings → Driver Assistance → Safety Settings → Pre-collision Assist, а затем включите или выключите функцию.

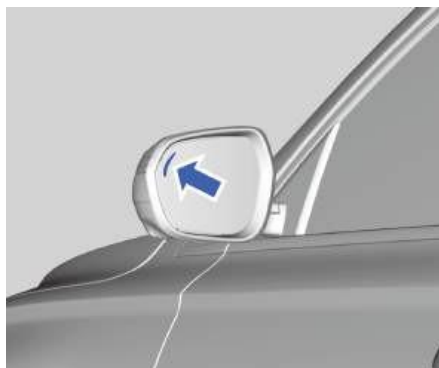

Данная функция срабатывает при движении автомобиля задним ходом с низкой скоростью. При обнаружении вероятности столкновения при выезде с парковки система предупреждения об объектах, двигающихся в поперечном направлении сзади включает индикатор системы контроля слепых зон на наружном зеркале заднего вида / выводит предупреждение об опасности на дисплей мультимедийной системы, и раздаётся предупреждающий звуковой сигнал со стороны дисплея мультимедийной системы для предупреждения водителя о риске столкновения с транспортным средством, движущимся сзади в поперечном направлении. [Ограничения системы предупреждения об объектах, движущихся в поперечном направлении сзади](#)

Если задние радары с обеих сторон перекрыты окружающими автомобилями или препятствиями, система RCTA не сможет вовремя обнаружить автомобиль сбоку. Если датчики системы помощи водителю ограничены, функция RCTA может работать некорректно.

Система автоматического управления дальним светом фар (АНВС)

Система автоматического управления дальним светом фар (АНВС) осуществляет автоматическое переключение между ближним и дальним светом фар в темное время суток. Основываясь на информации об источнике света, обнаруженном фронтальной камерой, расположенной в верхней части ветрового стекла, система автоматически выполняет переключение между дальним и ближним светом в зависимости от света фар / фонарей транспортных средств, идущих в том же или в противоположном направлении, а также от окружающего освещения. Как правило, данная функция автоматически переключает дальний свет на ближний при обнаружении фар встречного автомобиля, задних фонарей впереди идущего автомобиля или других источников света, чтобы избежать ослепления дальним светом других участников движения. После того как транспортные средства встречаются, выполняют обгон или источник окружающего освещения рядом пропадает, ближний свет автоматически переключается на дальний.

При включении зажигания система автоматического управления дальним светом фар начинает самодиагностику, в процессе которой система будет недоступна.

Включение функции

1. При активном режиме автоматического управления освещением (положение AUTO) поверните переключатель управления освещением в указанном направлении и установите отметку

- в положение . Система автоматического управления дальним светом фар активируется, ручка переключателя автоматически вернется в положение AUTO, а индикатор состояния системы автоматического управления дальним светом фар (АНВС) на

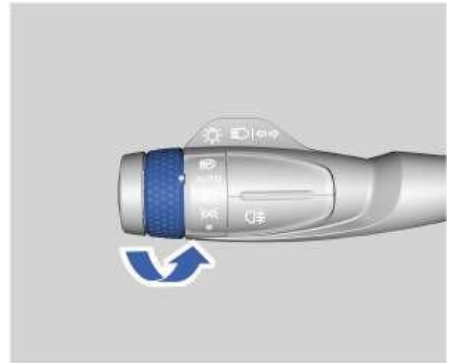

2. В темное время суток после автоматического включения фар автоматически активируется система АНВС.

После активации системы АНВС при соблюдении всех следующих условий система будет включать дальний свет:

1. Скорость транспортного средства 40 км/ч или выше.
2. Не обнаружены соответствующие участники дорожного движения или другие источники света.

При выполнении любого из следующих условий система автоматического управления дальним светом будет включать ближний свет фар:

1. Скорость транспортного средства 35 км/ч или больше.
2. Обнаружены соответствующие участники дорожного движения или другие источники света.



Если система АНВС включила дальний свет, а скорость автомобиля поддерживается на уровне 35—40 км/ч, система может оставить дальний свет включенным до тех пор, пока не будет обнаружена информация об источнике света, после чего система АНВС включит ближний свет.

Индикация функции

Когда система автоматического управления дальним светом управляет дальним и ближним светом комбинированной фары, загорается индикатор автоматического управления дальним светом (АНВС).[Ⓜ] загорается белым светом.

При возникновении неисправности в системе автоматического управления дальним светом загорается индикатор автоматического управления дальним светом (АНВС).[Ⓜ] загорается желтым светом.



Когда водитель задействует рычаг комбинированного переключателя освещения для включения дальнего света, выбор водителя превалирует над выбором системы. ◀



Система АНВС — это вспомогательная функция управления светом фар. Рекомендуется использовать данную функцию во время движения по шоссе, но важно помнить, что система не может полностью заменить водителя. Водитель всегда должен переключать дальний/ближний свет в соответствии с требованиями правил дорожного движения и при изменении дорожной обстановки. ◀



В следующих случаях система автоматического управления дальним светом фар не работает или работает с ограничениями, что может потребовать соответствующих действий со стороны водителя:

- В таких климатических условиях, как сильный туман или сильный дождь, которые крайне неблагоприятны для вождения.
- Участники дорожного движения (например, пешеходы, велосипедисты) плохо освещены, движение железнодорожного или водного транспорта вблизи дороги, а также наличие на дороге диких животных.
- При наличии объектов с высокой отражающей способностью (например, знаков дорожного движения на шоссе). Когда ветровое стекло покрыто конденсатом, грязью, на него нанесены наклейки или какой-либо узор ◀

1

2

3

4

5

6

7

8

Тормозная система и электронные системы помощи водителю

Рабочая тормозная система

Во время движения фактический тормозной путь может меняться в зависимости от дорожных условий, веса автомобиля и приложенного тормозного усилия. Необходимо поддерживать достаточную дистанцию до впереди идущего автомобиля, а также избегать экстренного торможения.

 Установка дополнительного оборудования сторонних производителей может ухудшить эксплуатационные качества автомобиля. ◀

 Если при нажатии на педаль тормоза возникает резкий звук трения металла, проверьте износ тормозных колодок. Если колодки изношены до минимальной толщины, необходимо немедленно обратиться в авторизованный сервисный центр Geely для их замены, чтобы обеспечить безопасное вождение. ◀

 Не держите ногу на педали тормоза при нормальном движении. Это может привести к износу и перегреву деталей тормозной системы и увеличить тормозной путь. ◀

Стояночный тормоз

Электрический стояночный тормоз (EPB)

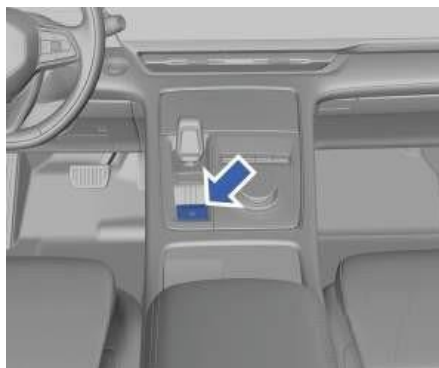

Отключение электрического стояночного тормоза вручную

Когда пусковой переключатель находится в режиме II или когда двигатель запущен, нажмите педаль тормоза, затем нажмите на выключатель электрического стояночного тормоза. Электрический стояночный тормоз отключится, а контрольная лампа состояния электрического стояночного тормоза погаснет.

Автоматическое отключение электрического стояночного тормоза

При включенном электрическом стояночном тормозе запустите двигатель, пристегните ремень безопасности, переведите рычаг селектора в положение для движения вперед и спешка нажмите педаль акселератора. Электрический стояночный тормоз автоматически отключится, а контрольная лампа состояния электрического стояночного тормоза погаснет.

Включение электрического стояночного тормоза вручную

Нажмите на выключатель электрического стояночного тормоза, когда автомобиль неподвижен. Электрический стояночный тормоз включится, и загорится контрольная лампа состояния электрического стояночного тормоза.

После включения электрического стояночного тормоза на комбинации приборов загорится контрольная лампа состояния электрического стояночного тормоза. Если эта контрольная лампа не загорается, как можно скорее обратитесь в авторизованный сервисный центр Geely для выполнения технического обслуживания. ◀

Автоматическое включение системы EPB



Функцию парковки Flameout parking можно включить/выключить, проведя пальцем вниз от верхней части дисплея мультимедиа.

Если функция включена, электрический стояночный тормоз будет автоматически включаться после остановки двигателя.

Аварийный режим торможения

В случае возникновения чрезвычайной ситуации во время движения нажмите и удерживайте кнопку электронного стояночного тормоза, чтобы включить функцию экстренного торможения. Экстренное торможение можно отключить, отпустив кнопку электрического стояночного тормоза.

Не используйте электрический стояночный тормоз (EPB) для экстренного торможения во время обычного вождения. При многократном использовании электрического стояночного тормоза для замедления автомобиля, тормозная система может быть серьезно повреждена.



- Если индикатор состояния системы электрического стояночного тормоза EPB загорается после отключения функции Auto Hold, это указывает на неисправность системы электрического стояночного тормоза. Обратитесь в сервисный центр Geely.
- Если контрольная лампа состояния электрического стояночного тормоза на дисплее комбинации приборов мигает, это указывает на то, что функция EPB не активировалась, поэтому следует заблокировать задние колеса автомобиля для предотвращения его движения. Обратитесь в авторизованный сервисный центр Geely для проведения проверки и ремонта. ◀



Неправильное использование электронного стояночного тормоза может привести к травмам. ◀



При отключении электрического стояночного тормоза автомобиль не будет удерживаться на месте. Во избежание повреждения автомобиля и серьезных травм не выполняйте данную операцию на дороге с уклоном. ◀

Если при прохождении автоматической мойки автомобиль должен двигаться, необходимо перевести пусковой переключатель в режим II или запустить двигатель, установить рычаг селектора в положение N и вручную отключить электрический стояночный тормоз. ◀

Функция автоматического удержания стояночного тормоза (Auto Hold)

Функция Auto Hold помогает водителю более комфортно начать движение на уклоне. После отпускания педали тормоза система продолжает удерживать автомобиль на месте, чтобы у водителя оставалось достаточно времени для нажатия педали аксеператора и начала движения.

В зависимости от крутизны уклона возможно скатывание автомобиля даже при включенной функции Auto Hold. ◀



Функцию Auto Hold можно включить/выключить, проведя пальцем вниз от верхней части мультимедийного дисплея.

Включение функции автоматического удержания стояночного тормоза (Auto Hold)

Когда двигатель работает, водительская дверь закрыта и ремень безопасности пристегнут, включите функцию Auto Hold на дисплее мультимедийной системы.

Выключение функции автоматического удержания стояночного тормоза (Auto Hold)

Выключите функцию Auto Hold на дисплее мультимедийной системы и система Auto Hold отключится.

Активация и деактивация функции Auto Hold

1. Запустите двигатель, закройте водительскую дверь и пристегните ремень безопасности. Если функция Auto Hold включена, а скорость автомобиля равна 0, нажмите педаль тормоза. Функция Auto Hold активируется, когда рычаг селектора не находится в положении R, индикатор функции Auto Hold загорится на дисплее комбинации приборов.

2. Слегка нажмите педаль акселератора или нажмите педаль тормоза с большим усилием — функция автоматического удержания стояночного тормоза отключится, а индикатор состояния функции Auto Hold на комбинации приборов погаснет.
3. Если педаль акселератора не нажимается более 10 минут, автомобиль переключается в режим EPB и загорится индикатор состояния системы электрического стояночного тормоза.

Принудительное выключение функции автоматического удержания стояночного тормоза (Auto Hold)

Если активирована функция Auto Hold, отстегните ремень безопасности и откройте водительскую дверь или выключите двигатель, после чего включится электрический стояночный тормоз, индикатор состояния системы Auto Hold на дисплее комбинации приборов погаснет, а индикатор состояния системы электрического стояночного тормоза загорится.

Антиблокировочная система тормозов (ABS)

Автомобиль оснащён системой ABS, предотвращающей блокировку колёс при максимальной нажатии на педаль тормоза. В большинстве дорожных условий система позволяет улучшить управляемость автомобилем при экстренном торможении.



Тормозной путь будет длиннее на неровных, гравийных или заснеженных дорогах. ◀



Во время торможения вы можете услышать непрерывный щелчок или ощутить вибрацию педали тормоза. Это вызвано нормальной работой антиблокировочной системы тормозов и не является неисправностью системы. ◀

Система электронного распределения тормозного усилия (EBD)

Антиблокировочная система тормозов (ABS) оснащена функцией электронного распределения тормозного усилия (EBD). Система электронного распределения тормозного усилия (EBD) автоматически распределяет тормозное усилие между передними и задними колесами, что позволяет сохранить эффективность торможения при различной нагрузке.

Электронная система курсовой устойчивости (ESC)

Электронная система курсовой устойчивости (ESC) — это активная технология обеспечения безопасности, которая помогает водителю управлять автомобилем. Если автомобиль начинает отклоняться от заданной траектории, система притормаживает отдельные колеса или уменьшает крутящий момент двигателя (в зависимости от складывающейся обстановки). Такие действия позволяют удерживать автомобиль на выбранном курсе.



Электронная система курсовой устойчивости (ESC) — это лишь вспомогательная система. Вождение на скользких и мокрых дорогах представляет определенную опасность. Соблюдайте осторожность при вождении. ◀

Когда электронная система курсовой устойчивости (ESC) срабатывает, на комбинации приборов мигает контрольная лампа состояния системы ESC. Это также происходит в том случае, если срабатывает система контроля тягового усилия. При этом вы можете услышать шум или почувствовать вибрацию педали тормоза. Это нормальное явление. Продолжайте движение в нужном направлении. При обнаружении неисправности в электронной системе курсовой устойчивости (ESC) контрольная лампа состояния системы ESC будет постоянно гореть, и система не будет работать должным образом.

Необходимо скорректировать стиль вождения. Электронная система курсовой устойчивости будет активирована автоматически при начале движения автомобиля. Для сохранения контроля за направлением движения автомобиля система должна оставаться включенной.

Деактивация системы курсовой устойчивости (ESC)



После запуска двигателя проведите пальцем вниз от верхней части мультимедийного дисплея, далее нажмите на иконку ESC, чтобы включить систему. На дисплее комбинации приборов погаснет индикатор электронной системы курсовой устойчивости (ESC). Систему ESC можно отключить в том случае, если тяговое усилие недостаточно, или в перечисленных ниже ситуациях.

- При движении автомобиля по глубокому снегу или по мягкому покрытию.
- Когда транспортное средство застряло (например, на грязной дороге) и его необходимо освободить методом раскочки.
- Когда транспортное средство движется с цепями противоскольжения.

Активация системы курсовой устойчивости (ESC)

Нажмите на иконку ESC в выпадающем меню ещё раз, чтобы включить ESC. При этом индикатор системы курсовой устойчивости (ESC) загорится.

Система активной защиты от опрокидывания (ARP)

Степень крена автомобиля определяется системой по сигналам от датчиков колес. При сильном крене автомобиля, например, при повороте, система быстро регулирует распределение тормозного усилия между колесами, движущимися по наружному радиусу, одновременно снижая крутящий момент двигателя. Таким образом, равновесие автомобиля восстанавливается в кратчайшие сроки, предотвращая опрокидывание автомобиля и обеспечивая безопасность водителя и пассажиров.

Усилитель экстренного торможения (ВА)

При экстренном торможении система экстренного торможения увеличивает тормозное усилие в системе и сокращает тормозной путь.



Система помощи при экстренном торможении может лишь помочь водителю увеличить тормозное усилие, но ее использование не исключает возможности возникновения дорожно-транспортных происшествий. Поэтому всегда соблюдайте дистанцию до идущего впереди автомобиля и правила безопасного вождения. ◀

Система контроля тягового усилия (TCS)

Система контроля тягового усилия может отслеживать тенденцию к проскальзыванию ведущих колес во время трогания или ускорения автомобиля, а также может управлять степенью проскальзывания, вмешиваясь в управление мощностью или активируя тормоза, что позволяет обеспечить устойчивость автомобиля и комфорт.

Система помощи при начале движения на уклоне (HAC)

Система помощи при начале движения на уклоне HAC позволяет водителю при трогании с места на склоне предотвратить скатывание автомобиля после отпускания педали тормоза. Система HAC может поддерживать прилагаемое водителем тормозное давление в течение максимум двух секунд, чтобы водитель мог переместить ногу с педали тормоза на педаль аксеператора, после чего поддержание тормозного давления автоматически прекращается.



Система может быть активирована только при активированной системе курсовой устойчивости и при условии, что стояночный тормоз полностью отпущен. ◀



Функция помощи при начале движения на уклоне поддерживает давление в тормозной системе только в течение короткого времени после отпускания водителем педали тормоза. Если педаль акселератора не нажата или стояночный тормоз не активирован, автомобиль начнет скатываться вниз уже через 2 секунды. Будьте осторожны, при начале движения на крутом склоне. ◀

Система контроля движения под уклоном (HDC)

Система контроля движения под уклоном обеспечивает спуск автомобиля по крутому склону с постоянной скоростью за счет ограничения крутящего момента двигателя и приложения тормозного усилия без вмешательства водителя.



- Система HDC играет лишь вспомогательную роль. Водитель всегда должен нести ответственность за безопасность движения и следить за окружающей обстановкой.
- При слишком большом уклоне система HDC не сможет поддерживать постоянную скорость движения автомобиля по крутому склону. В этом случае скорость автомобиля можно контролировать с помощью педали тормоза.

1

2

3

4

5

6

7

8

Включение/выключение системы



Систему контроля движения под уклоном (HDC) можно включить или выключить через экран мультимедии в выпадающем меню.

После включения, когда автомобиль движется вниз по склону со скоростью менее 35 км/ч, скорость автомобиля будет автоматически ограничиваться торможением без вмешательства водителя.

 Система функционирует только при скорости 35 км/ч и меньше. ◀

Во время спуска, водитель может контролировать скорость, нажимая на педаль акселератора или педаль тормоза; диапазон скоростей, при которых работает система: от 4 до 35 км/ч; при увеличении скорости автомобиля до 35–60 км/ч функция временно приостанавливает свое действие до тех пор,

пока скорость автомобиля не снизится до 4–35 км/ч, после чего система возобновит работу; ее можно отключить на дисплее мультимедиа в выпадающем меню или она будет автоматически отключена при достижении скорости автомобиля более 60 км/ч.

 Система HDC будет временно недоступна при чрезмерно высокой температуре тормозов. ◀

Световая сигнализация при экстренном торможении (HAZ)

При резком торможении стоп-сигналы и лампы аварийной световой сигнализации автоматически начинают мигать с увеличенной частотой, предупреждая идущие позади транспортные средства об опасности столкновения сзади.

Электрический усилитель рулевого управления (EPS)

Система электрического усилителя рулевого управления анализирует скорость движения автомобиля и регулирует усилие в рулевом управлении в режиме реального времени, обеспечивая маневренность автомобиля на низкой скорости и устойчивость на высокой скорости, а также повышает безопасность вождения. Если требуется прилагать повышенное усилие на рулевое колесо или на комбинации приборов загорается индикатор состояния электрического усилителя рулевого управления, своевременно обратитесь в сервисный центр Geely для проведения технического обслуживания.

Система полного привода

Система привода данного автомобиля — адаптивный полный привод, не требующий ручного управления. Система может автоматически переключаться между режимом привода на два колеса и режимом полного привода в зависимости от условий движения автомобиля.

Когда автомобиль движется по хорошей дороге, выполняется переключение в режим привода на два колеса, чтобы обеспечить комфорт и снизить расход топлива. Когда

автомобиль движется по скользкой, грязной, заснеженной, песчаной или просепочной дороге, а также когда трогается с места, движется на подъем, ускоряется на средней и высокой скорости, постоянно маневрирует и т. д., адаптивная система полного привода может быстро реагировать. Система будет выполнять переключение между приводом на два копеса и полным приводом, распределять крутящий момент, обеспечивать необходимое тяговое усилие всех четырех колес и максимальную проходимость и безопасность, а также устойчивость автомобиля и комфорт.

i Меры предосторожности для полноприводных автомобилей следующие:

- Если на комбинации приборов появляется сообщение о перегреве системы полного привода, это может быть вызвано тем, что система полного привода постоянно активируется и, как следствие, перегревается при движении автомобиля по песчаной, скользкой или заснеженной дороге. В таком случае необходимо остановить

автомобиль. Чтобы в кратчайшие восстановить функцию полного привода, включите функцию Auto Hold или переключите рычаг селектора в положение P/N и подождите, пока система полного привода не сообщит о готовности. Подождите не менее 15 минут, а затем заведите двигатель после того, как система вернется в нормальное состояние.

- В случае, если вам не удается справиться с перегревом после появления двух сообщений, прекратите все попытки и вызовите эвакуатор.
- Если автомобиль оснащен системой полного привода, то буксировка автомобиля с двух колес на дорогу запрещена при определенных условиях.
- Замена рабочей жидкости в механизме управления крутящим моментом, механизме отбора мощности, главной передаче заднего моста и т. д. проводится в строгом соответствии с регламентом технического обслуживания.
- Не устанавливайте защитный экран снаружи системы полного привода, чтобы не допустить недостаточного отвода тепла, вызывающего перегрев и дальнейшие неисправности. ◀

Запуск и вождение

Система помощи при парковке

Система помощи при парковке

Система парковочных радаров помогает водителю избегать столкновения с препятствиями во время парковки.

Передний парковочный радар

Радарные датчики на переднем бампере используются для обнаружения препятствий на расстоянии не более 1 м от передней части автомобиля.

Задние парковочные радары

Радарные датчики системы помощи при

парковке на заднем бампере используются для обнаружения препятствий на расстоянии не более 1,5 м от задней части автомобиля.

Система помощи при парковке не обеспечивает необходимости визуального контроля со стороны водителя.

- Система помощи при парковке не обнаруживает объекты под бампером автомобиля, а также объекты, находящиеся слишком близко или слишком далеко от автомобиля.
- Система помощи при парковке может не распознавать детей, пешеходов, велосипедистов или домашних животных.
- Система помощи при парковке не распознает мелкие объекты.
- Следите за обстановкой вокруг автомобиля в процессе парковки, в противном случае возможны повреждения автомобиля и травмы. Даже если

автомобиль оборудован системой помощи при парковке, необходимо проверить наличие препятствий перед парковкой.

оборудован помощи при водителю внимательно наличие перед началом парковки. ◀

Включение/Выключение системы



Система помощи при парковке автоматически включается после запуска двигателя. Чтобы отключить систему помощи при парковке, последовательно нажмите на дисплее мультимедии следующее: Intelligent Driver Assistant → Parking Assist → Parking assist system.

Установка громкости сигнализации

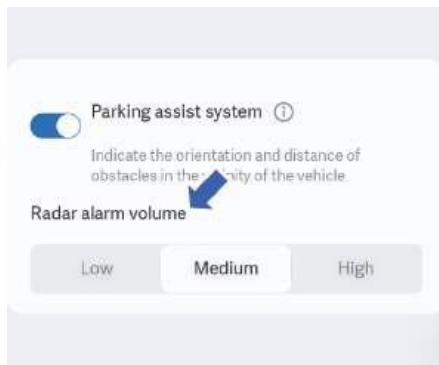

Нажмите последовательно на дисплее мультимедии: Driver Assistant → Parking Assist → Parking assist system → Radar alarm volume, а затем выберите уровень громкости сигнала радара в этом интерфейсе. Доступны три уровня громкости: low, medium, high.

Принцип действия системы

При срабатывании системы помощи при парковке и появлении препятствий в зоне обнаружения, результаты обнаружения отображаются на дисплее мультимедийной системы в виде цветных блоков, а для предупреждения – звучит звуковой сигнал.

Срабатывание предупреждающего сигнала указывает на наличие препятствия впереди (если автомобиль оснащен передним парковочным радаром) или позади автомобиля. По мере приближения автомобиля к препятствию частота срабатывания звукового сигнала повышается.

Когда расстояние до объекта составляет менее 30 см, звуковой сигнал становится непрерывным.

 В зависимости от условий окружающей среды способность обнаружения препятствий радарными датчиками системы помощи при парковке может ухудшаться при жаркой, холодной или влажной погоде. ◀

Ситуации, при которых система может не работать должным образом

Обратите внимание, что радарные датчики системы помощи при парковке могут не сигнализировать о наличии препятствий или передавать ложные сигналы о наличии препятствий в следующих условиях:

Невозможность обнаружения препятствий

- Радарные датчики системы помощи при парковке не обнаруживают объекты, состоящие из длинных тонких элементов, например, стальную проволоку, тросы и сетчатые изгороди.
- Радарные датчики системы помощи при парковке не обнаруживают низкие объекты, такие как камни, деревянные бруски и т. д.
- Радарные датчики системы помощи при парковке не обнаруживают автомобили с высоким дорожным просветом.
- Радарные датчики системы помощи при парковке не обнаруживают рыхлый снег, ткань, пористые материалы и прочие объекты, легко поглощающие ультразвуковые волны.
- Радарные датчики системы помощи при парковке не обнаруживают объекты определенной геометрической формы (включая, но не ограничиваясь): столбы, небольшие деревья, велосипеды, объекты с множеством граней, каменные плиты, гофрированный картон.

Ложный сигнал о наличии препятствий

- Система помощи при парковке может формировать ложные сигналы, если на поверхности радарного датчика образуется наледь.
- Система помощи при парковке может формировать ложные сигналы, если автомобиль находится на крутом склоне.
- Если автомобиль оснащен высокочастотной радиостанцией или антенна подобного устройства расположена недалеко от автомобиля, система парковочного радара заднего хода может формировать ложные сигналы.

- Система может формировать ложные сигналы, если звуковые сигналы, шумные двигатели, автомобильные выхлопные системы или источники звуков, издаваемых другими автомобилями, находятся слишком близко от датчиков системы помощи при парковке.
- Система помощи при парковке может формировать ложные сигналы в условиях снегопада или дождя.

 Если система не срабатывает при приближении к препятствию и это не вызвано вышеуказанными условиями, обратитесь в авторизованный сервисный центр Geely для выполнения проверки и ремонта. ◀

 При наличии нескольких препятствий радарные датчики системы помощи при парковке обнаруживают только ближайшее из них. Если автомобиль движется, следует учитывать, что радарные датчики системы помощи при парковке, расположенные на другой стороне автомобиля, могут обнаружить другие препятствия. ◀



Не используйте струю воды высокого давления, создаваемую водяным пистолетом, для непосредственной промывки поверхности радарных датчиков системы помощи при парковке. Не нажимайте на поверхность радарных датчиков и не подвергайте ее ударам. Такие действия могут вызвать отказ датчиков. ◀

Система панорамного обзора

Многоканальное видеоизображение, полученное с 4 широкоугольных камер по периметру автомобиля, охватывающих пространство вокруг автомобиля, обрабатывается в 360-градусный вид сверху, который отображается на дисплее мультимедийной системы. Система панорамного обзора позволяет водителю в автомобиле следить за изображением пространства спереди, сзади, слева и справа в режиме реального времени и помогает выполнять парковку.



- Система панорамного обзора не отменяет необходимости визуального контроля со стороны водителя. Несмотря на то, что автомобиль оснащен системой панорамного обзора, водителю необходимо оценивать дорожную обстановку самостоятельно.
- Широкоугольная камера подвержена влиянию факторов окружающей среды, таких как туман, дождь и снег, темное время суток и другие условия с низким уровнем освещенности. В таких условиях используйте систему панорамного обзора с осторожностью, а перед использованием убедитесь в безопасности окружающей обстановки вокруг автомобиля.
- Из-за ограничений в фактическом расположении широкоугольных камер в панорамном изображении есть слепые зоны. Черная область под моделью автомобиля —

это слепая зона. Убедитесь в безопасности окружающей обстановки перед использованием. ◀

Камера системы панорамного обзора

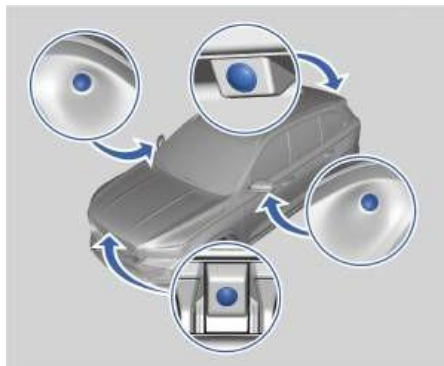

Камеры системы панорамного обзора расположены спереди/сзади и слева/справа.

Вход в интерфейс панорамного изображения

- Когда рычаг селектора не находится в положении R и навигация не работает в приоритетном режиме, включите указатель поворота.

- Если на индивидуально программируемую кнопку (при наличии) на рулевом колесе назначено включение функции панорамного изображения, нажмите эту кнопку.
- Нажмите программную кнопку системы панорамного обзора на дисплее мультимедийной системы.
- Переведите рычаг селектора в положение R, и вход в систему панорамного обзора будет выполнен автоматически.



Вход в интерфейс панорамного изображения выполняется только когда скорость автомобиля не превышает 30 км/ч. ◀

Выход из интерфейса панорамного изображения

- Нажмите кнопку «назад» в интерфейсе панорамного изображения на дисплее мультимедийной системы.
- Переведите рычаг селектора из положения R, N или D в положение P. Затем не выполняйте никаких операций в течение 5 секунд, и произойдет выход из панорамного изображения.
- Если рычаг селектора не находится в положении R, то выход из панорамного изображения будет выполнен при превышении автомобилем скорости 30 км/ч.
- Если панорамное изображение включено с помощью указателей поворота, а вид панорамного изображения не переключается путем выполнения других операций (за исключением включения левого/правого указателя поворота), при выключении указателей поворота происходит автоматический выход из панорамного изображения.
- Если система активируется путем переключения на передачу R, она будет неактивна в случае переключения на иную передачу при скорости автомобиля выше 15 км/ч.

Интерфейс настройки

Водитель может нажать на определенную область экрана для отображения того или иного изображения.



1. Возврат
Выход из интерфейса панорамного изображения
2. Трехмерное изображение
Переключение на трехмерное изображение
3. Режим отображения
Переключение режима отображения
4. Звук сигнала радара
Звуковой сигнал можно включить/выключить, когда селектор выбора передач не находится в положении P.
5. Настройки
Настройка предложенных функций.

i В дополнение к использованию функциональных кнопок, указанных выше, непосредственно нажмите на значки камеры вокруг модели автомобиля в режиме панорамного изображения, чтобы быстро изменить точки обзора изображений. ◀

Заправочная горловина и заправка топливом

 Пары топлива легко воспламеняются, а возгорание топлива может привести к тяжелым травмам. Чтобы защитить себя и окружающих от травм, прочитайте и соблюдайте инструкции по заправке топливом, приведенные на автозаправочной станции. На время заправки останавливайте двигатель. ◀

Во время заправки топливом соблюдайте следующие меры предосторожности:

- Выключите двигатель.
- Не курите и не используйте открытый огонь.
- Не пользуйтесь мобильным телефоном.
- Перед заправкой топливом (особенно в сухую погоду осенью и зимой) снимите заряд статического электричества со своего тела, прикоснувшись рукой к топливораздаточной колонке, чтобы исключить опасность воспламенения паров топлива искрой статического электричества.
- Соблюдайте меры предосторожности, рекомендуемые АЗС.



Крышка заливной горловины топливного бака расположена на правой задней стороне автомобиля под лючком.

1. Когда автомобиль не заперт, нажмите на левую сторону лючка топливного бака, чтобы открыть ее;

2. Медленно поверните крышку заливной горловины топливного бака против часовой стрелки, чтобы снять её. При заправке, крышку топливного бака можно поместить в специальный держатель;
3. После заправки установите на место крышку заливной горловины топливного бака и поверните ее по часовой стрелке до щелчка, подтверждающего, что она надежно зафиксирована;
4. После закрытия лючка топливного бака убедитесь, что он надежно зафиксирован.



Не допускайте пролива топлива. ◀



Если слишком быстро снять крышку заправочной горловины, топливо может выплеснуться и попасть на кожу и в случае возгорания можно получить серьезные ожоги. При переполненном топливном баке топливо может выплеснуться наружу. Отворачивайте крышку заправочной горловины топливного бака медленно. Услышав шипящий звук, приостановите открывание до тех пор, пока шипение не прекратится. Затем снимите крышку заправочной горловины. ◀



Если во время заправки произошло возгорание, ни в коем случае не извлекайте заправочный пистолет из горловины. В этом случае отключите топливораздаточную колонку или оповестите персонал автозаправочной станции о необходимости перекрыть подачу топлива и немедленно покиньте опасное место. ◀



Рекомендуется проверять и заменять резиновые шланги в топливной системе, такие как шланги адсорбции и десорбции угольного адсорбера, вентиляционные трубки с топливными трубками, шланги клапана управления угольным адсорбером и вентиляционные шланги, в соответствии с сервисной книжкой. ◀

Выхлопная система

Трехкомпонентный каталитический нейтрализатор

Выхлопная система автомобиля оснащена трехкомпонентным каталитическим нейтрализатором, который служит для преобразования окиси углерода (CO), углеводородов (HC), окислов азота (NOx) и других ядовитых веществ, содержащихся в отработавших газах, в безвредные двуокись углерода, воду и азот. Преобразование осуществляется в результате реакций окисления и восстановления.

 Пропуски зажигания в двигателе, неполное сгорание топлива и т.д. могут привести к серьезному повреждению трехкомпонентного каталитического нейтрализатора. Обратитесь в сервисный центр Geely для обслуживания. ◀

Фильтр твердых частиц (GPF)*

Процедура регенерации

Во время движения, когда количество частиц, улавливаемых GPF, достигает определенного уровня, автомобиль автоматически запускает процедуру регенерации для полного сжигания частиц и восстановления производительности GPF.

Однако, при некоторых условиях работы, из-за отсутствия возможности регенерации GPF или неполной регенерации, срабатывает сигнализация, когда количество твердых частиц достигает порогового значения. В этот момент загорается индикатор состояния GPF на комбинации приборов

и появляется текстовое оповещение «Полная/частичная регенерация GPF, обратитесь к руководству по эксплуатации». В этом случае требуется выполнить операцию регенерации GPF в ручном режиме, поэтому соблюдайте следующие рекомендации:

- При движении по дорогам с хорошим дорожным покрытием поддерживайте постоянную скорость 80 км/ч или выше в течение 50 минут или более (если индикатор состояния GPF погаснет или текстовая подсказка исчезнет во время движения) для полного сгорания частиц внутри GPF и восстановления его работоспособности;
- Обратитесь в сервисный центр Geely для проведения регенерации GPF; избегайте движения на высокой скорости на пути в сервисный центр; если по прибытию индикатор состояния GPF погас или текстовое оповещение исчезло, необходимо объяснить ситуацию в сервисном центре Geely и подать заявку на операцию по выполнению регенерации GPF;

1

2

3

4

5

6

7

8

 Для облегчения процесса регенерации, выполняйте следующие условия:

- Избегайте продолжительной езды на автомобиле со скоростью ниже 50 км/ч до тех пор, пока не погаснет индикатор состояния GPF или не исчезнет текстовое оповещение;
- Избегайте частых остановок или остановки двигателя. ◀

 Регулярно меняйте моторное масло и заправляйте автомобиль бензином, характеристики которого рекомендованы технической документацией автомобиля, чтобы предотвратить такие проблемы, как повышенное содержание твердых частиц в отработавших газах или загрязнение каталитического нейтрализатора, вызванное некачественным топливом/маслом. ◀

Средства предупреждения об опасности и экстренной помощи

Аварийная световая сигнализация



Если во время движения возникла экстренная ситуация, требующая снижения скорости или остановки автомобиля, нажмите выключатель аварийной сигнализации. Индикатор на выключателе начнет мигать. Одновременно будут мигать левые и правые указатели поворота для предупреждения других участников дорожного движения.

Знак аварийной остановки

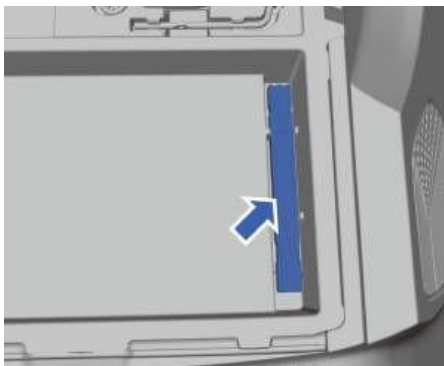

Знак аварийной остановки находится в ящике для хранения под нижней полкой багажника.



На обычных дорогах знак аварийной остановки должен быть установлен на расстоянии 50-100 м позади автомобиля. На шоссе знак должен быть установлен на расстоянии более 150 м позади автомобиля. В дождь или туман расстояние должно составлять 200 м.

Огнетушитель*

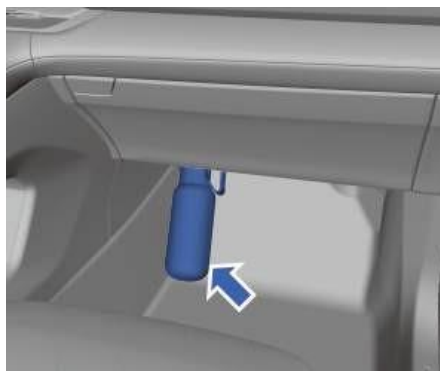

Огнетушитель (при наличии) размещается в области ног переднего пассажира.

▶ В случае чрезвычайной ситуации используйте огнетушитель по назначению или вызовите пожарную службу.

1

2

3

4

5

6

7

8

Аптечка первой помощи *

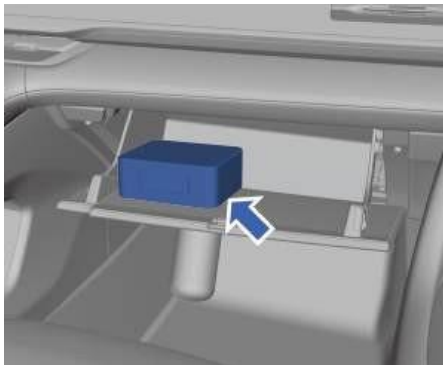

Аптечка первой помощи находится в перчаточном ящике.

При ранении используйте предметы из аптечки первой помощи для остановки кровотечения. В экстренной ситуации обратитесь в службу спасения для оказания помощи. ◀

Аварийное открытие

Аварийное открытие дверей

Использование механического ключа для закрытия/открытия

Если смарт-ключ не работает или автомобиль не реагирует на сигналы смарт-ключа, дверь может быть открыта с помощью механического ключа. ◀

Дверь водителя

1. Извлеките механический ключ из смарт-ключа;



2. Вставьте механический ключ в замок двери водителя. Поверните его против часовой стрелки, чтобы запереть дверь. Поверните его по часовой стрелке, чтобы открыть дверь.

Блокировка дверей пассажиров

1. Извлеките механический ключ из смарт-ключа;



2. Вставьте механический ключ в замок двери, поверните механический ключ, закройте дверь, после чего она заблокируется;

Аварийное отпирание двери багажного отделения

1. Полностью сложите спинку заднего сиденья;
2. Найдите крышку замка двери багажного отделения;



3. Снимите крышку замка двери багажного отделения;



4. Чтобы открыть дверь багажного отделения, необходимо потянуть переключатель на замке вверх.

1

2

3

4

5

6

7

8

Замена элемента питания смарт-ключа

Замена элемента питания смарт-ключа

Если зона действия смарт-ключа заметно сократилась или управлять автомобилем дистанционно с помощью смарт-ключа стало невозможно, а также если смарт-ключ не распознается системой автомобиля вследствие разрядки элемента питания, необходимо заменить элемент питания в смарт-ключе.



1. Извлеките механический ключ, вставьте его в отверстие сбоку передней части корпуса ключа, затем, удерживая ручку, подденьте заднюю крышку корпуса ключа, чтобы открыть ее.



2. Извлеките микросхему смарт-ключа.

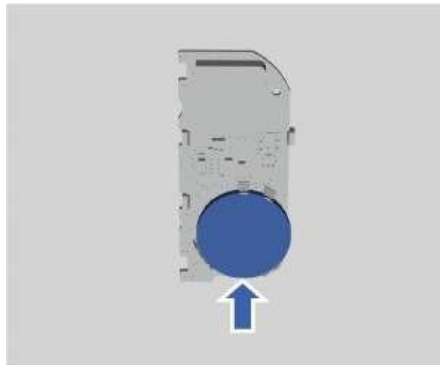

3. Замените элемент питания. Убедитесь, что положительный полюс элемента питания (сторона с маркировкой) направлен к задней крышке. Тип элемента питания смарт-ключа: 3 В, CR2032.
4. Установите микросхему смарт-ключа.
5. Соедините две половины корпуса смарт-ключа и сожмите вместе.



- Чтобы предотвратить проглатывание замененного элемента питания детьми, храните элемент питания в недоступном для них месте.
- Если смарт-ключ по-прежнему невозможно использовать, обратитесь в сервисный центр Geely. ◀



Утилизируйте использованный элемент питания в соответствии с установленным законодательством, чтобы избежать негативного последствия для окружающей среды. ◀

Процедура запуска двигателя от внешнего источника питания

Запуск двигателя автомобиля от внешнего источника питания

i Если аккумуляторная батарея разряжена, попробуйте запустить двигатель автомобиля от другого автомобиля с помощью соединительных проводов. ◀

▶ Двигатель автомобиля не может быть запущен путем буксировки или толкания автомобиля. Для запуска двигателя от внешнего источника используйте аккумуляторные батареи с номинальным напряжением 12 В. ◀

1. Выключите зажигание. Выключите все приборы освещения и электрооборудование, кроме аварийной световой сигнализации (если она должна оставаться включенной).

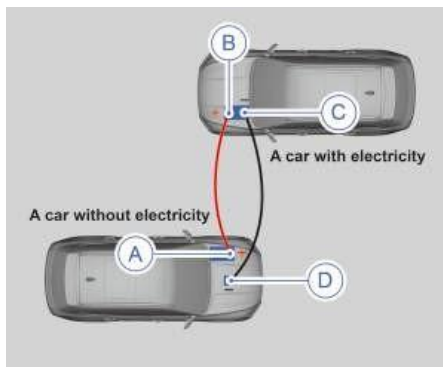

2. Подсоедините один конец красного положительного (+) кабеля к положительному (+) выводу А разряженной аккумуляторной батареи. Не допускайте соприкосновения другого конца красного положительного (+) кабеля с металлом. Подсоедините его к положительному (+) выводу (В) заряженной аккумуляторной батареи.

3. Подсоедините один конец черного отрицательного кабеля к отрицательному (-) выводу (С) заряженной аккумуляторной батареи.

▶ Не допускайте соприкосновения другого конца кабеля с металлом, пока не перейдете к следующему шагу. ◀

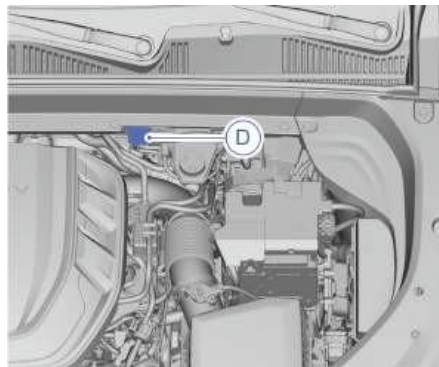

4. Подсоедините другой конец черного отрицательного (-) кабеля к точке «массы» (D) автомобиля с разряженной аккумуляторной батареей, как показано на рисунке выше. Убедитесь в том, что зажимы провода для запуска от внешнего источника надежно подсоединены во избежание образования искр при попытке запуска двигателя.
5. Запустите двигатель автомобиля с заряженной аккумуляторной батареей и оставьте двигатель работать на холостом ходу в течение минимум четырех минут.
6. Попробуйте запустить двигатель на автомобиле с разряженной аккумуляторной батареей. Если двигатель не удастся запустить, возможно, автомобиль нуждается в ремонте.



Нарушение порядка подсоединения или отсоединения проводов может привести к короткому замыканию и повреждению автомобиля. На устранение повреждений, вызванных такими действиями, условия гарантии не распространяются. Поэтому необходимо строго соблюдать порядок подсоединения и отсоединения проводов, а также следить за тем, чтобы провода не соприкасались между собой и с другими металлическими деталями. ◀

Порядок отсоединения проводов между двумя автомобилями:

1. Отсоедините черный отрицательный (-) кабель на автомобиле с разряженной аккумуляторной батареей.
2. Отсоедините черный отрицательный (-) кабель на автомобиле с заряженной аккумуляторной батареей.
3. Отсоедините красный положительный (+) кабель на автомобиле с заряженной аккумуляторной батареей.
4. Отсоедините красный положительный (+) кабель на автомобиле с разряженной аккумуляторной батареей.



- Будьте осторожны и не прикасайтесь к сильно нагретым элементам двигателя.
- Вентилятор системы охлаждения и другие компоненты двигателя могут стать причиной травм. Независимо от того, работает двигатель или нет, запрещается прикасаться к элементам двигателя руками, одеждой и инструментами.
- Во время зарядки аккумулятора или запуска двигателя из аккумулятора может выходить газ. В этот момент существует риск взрыва. Держите аккумулятор вдали от искр, открытого огня и других легковоспламеняющихся предметов.
- Использование открытого огня вблизи аккумуляторной батареи может привести к воспламенению газа, выделяющегося из нее. Жидкость в аккумуляторной батарее едкая и может вызвать серьезное повреждение глаз и кожных покровов. При попадании в глаза немедленно промойте их большим количеством проточной воды и обратитесь к врачу.
- При подключении и снятии соединительных кабелей не перекручивайте кабели с приводными ремнями, иной проводкой.
- Убедитесь, что каждый кабель правильно подключен и что концы находятся на расстоянии друг от друга, чтобы избежать соприкосновения положительного и отрицательного полюсов. Несоблюдение вышеуказанных действий приведет к возникновению неисправностей, на которые не распространяется гарантия.
- Если после нескольких попыток автомобиль по-прежнему не заводится или аккумулятор быстро разряжается, обратитесь в сервисный центр Geely. ◀

Буксировка автомобиля

Буксировка полноприводного автомобиля

Все операции по буксировке должны выполняться с использованием страховочных цепей и в соответствии с национальными и местными законами. Колеса, соприкасающиеся с дорожной поверхностью, и детали их подвески должны быть в исправном состоянии. Если они повреждены, следует использовать буксировочную тележку.

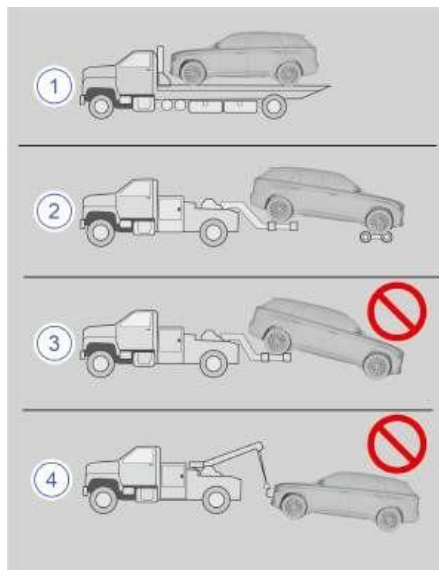

1. Рекомендуется размещать автомобиль на грузовой платформе.
2. Рекомендуется поднять задние колеса автомобиля и поместить передние колеса на тележку (чтобы колеса не касались земли).
3. Запрещено буксировать автомобиль таким образом, чтобы передние колеса вращались в обратном направлении.
4. Не поднимайте автомобиль за какие-либо части кузова/шасси, кроме колес.

▶ Если автомобиль оснащен системой полного привода, то буксировка автомобиля с опорой двух колес на дорогу запрещена при любых условиях. ◀

Рекомендации при буксировке



- Все операции по буксировке должны выполняться с использованием страховочных цепей и в соответствии с национальными, региональными и местными законами.
- Переведите рычаг селектора в положение N (нейтраль), и зажигание будет оставаться включенным во время буксировки. При буксировке не превышайте скорость выше 50 км/ч. Не допускается буксировку автомобиля, если в трансмиссии отсутствует смазочная жидкость или если автомобиль был отбуксирован на расстояние более 50 км.
- Не должно быть механических повреждений коробки передач, повреждений деталей трансмиссии всего автомобиля, а на комбинации приборов не должно отображаться предупреждение с неисправности.

Буксировочная проушина

Меры предосторожности при использовании буксировочной проушины

- Убедитесь, что буксировочная проушина надежно и прочно установлена в монтажное отверстие.
- Рекомендуется крепить только разрешенные буксировочные штанги и буксировочные тросы к проушинам.
- Не используйте буксировочную проушину для перемещения автомобиля с помощью троса на платформу эвакуатора.
- Не используйте буксировочную проушину для вытягивания с помощью троса застрявшего автомобиля.



Соблюдайте безопасную дистанцию до других автомобилей при использовании буксировочной проушины для буксировки. ◀

- Не закрепляйте тяговую цепь/ремень за буксировочную проушину. Тяговая цепь/ремень может порваться, что приведет к травмам или смерти.
- Несоблюдение инструкций по использованию буксировочной проушины может привести к повреждению деталей, серьезным травмам или смерти. ◀



Буксировочная проушина может использоваться только для буксировки автомобиля в случае его поломки. Запрещается ее использование в других целях.

- При использовании буксировочной проушины используйте соответствующее оборудование (жесткая буксировочная штанга или буксировочный трос) с соблюдением правил дорожного движения и требований законодательства для буксировки автомобиля на небольшое расстояние по ровной дороге до ближайшей станции технического обслуживания.
- Не используйте буксировочную проушину для буксировки автомобиля по неровным дорогам или пересеченной местности.
- При использовании буксировочной проушины буксирующий и буксируемый автомобили должны по возможности двигаться по одной линии. Несоблюдение инструкций, описанных выше, может привести к повреждению автомобиля. ◀

Установка буксировочной проушины спереди/сзади

1. Извлеките буксировочную проушину из набора инструментов в багажном отделении;
2. С помощью плоской отвертки, обмотанной тканью или пластиковой лопатки, подденьте заглушку буксировочного отверстия на правой стороне переднего/заднего бампера;

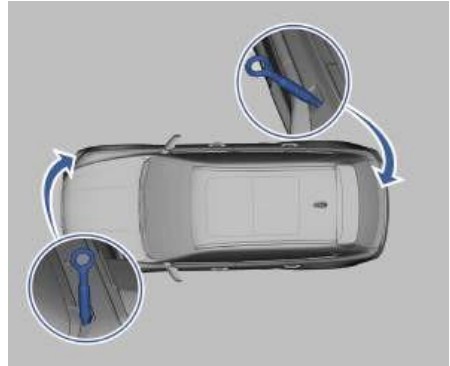

3. Установите буксировочную проушину в монтажное отверстие и плотно затяните.

Замена колеса запасным

 Остановите автомобиль на ровной поверхности в месте, где он не будет мешать дорожному движению и где будет обеспечена безопасная замена колеса. Перед экстренной заменой колеса включите аварийную световую сигнализацию и установите знак аварийной остановки на дороге на предписанном правилами расстоянии в зависимости от дорожных условий, чтобы избежать дорожно-транспортных происшествий. ◀

Извлечение запасного колеса и набора инструментов

Домкрат и набор инструментов

Домкрат и набор инструментов расположены в багажном отделении.

 Используйте специальный домкрат, которым укомплектован автомобиль. Не используйте другие несовместимые домкраты. Автомобиль может сорваться с домкрата вследствие ненадлежащего качества последнего, что приведет к травмам или смерти. ◀

Запасное колесо



1. Блокировочная ручка

Запасное колесо хранится под панелью пола багажного отделения.

Снимите панель пола, извлеките набор инструментов, закрепленный в нише для запасного колеса, поверните блокировочную ручку против часовой стрелки (в направлении стрелки) и извлеките запасное колесо.

 Автомобиль оснащен малоразмерным запасным колесом. При его использовании скорость движения не должна превышать 80 км/ч. Как можно скорее обратитесь в авторизованный сервисный центр Geely для установки нового колеса.

Снятие колеса со спущенной шины и установка запасного колеса

1. Прежде чем выполнять следующие действия, проверьте соблюдение условий безопасности.

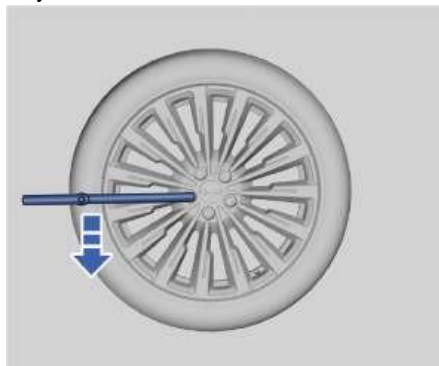

2. Извлеките пластиковый съемник для колпачков колесных гаек, далее извлеките пластиковые колпачки.
3. Извлеките баллонный ключ из набора инструментов и установите ключ на колесную гайку. Затем ключом отверните все колесные гайки против часовой стрелки примерно на один оборот, но не откручивайте их полностью.

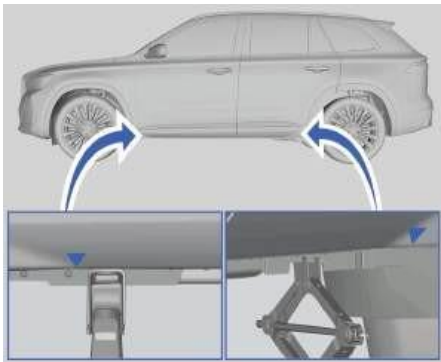

4. Установите головку домкрата под точку подъема и отрегулируйте высоту домкрата, как показано на рисунке.

 Автомобиль может получить повреждения или перевернуться, если домкрат будет установлен в неправильное положение. Чтобы исключить травмы и повреждение автомобиля, перед началом подъема следует установить головку домкрата в надлежащее положение. ◀

 Находиться под поднятым домкратом автомобилем опасно. Если автомобиль упадет с домкрата, можно получить серьезные травмы или погибнуть. Ни в коем случае не работайте под автомобилем, который удерживается в поднятом положении только домкратом. ◀

 Опасно поднимать автомобиль и находиться под ним при выполнении обслуживания или ремонта без должного оборудования, обеспечивающего безопасность, а также без прохождения соответствующего обучения. Домкрат, прилагаемый к данному автомобилю, можно использовать только для замены колес. Его использование для других целей может привести к серьезным травмам или даже петальному исходу в случае, если автомобиль упадет с домкрата. ◀

5. Подсоедините рукоятку домкрата.

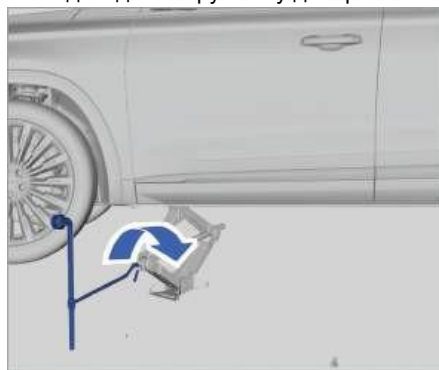

6. Поверните рукоятку домкрата по часовой стрелке, как показано на рисунке. Поднимите автомобиль на достаточную высоту от земли для установки запасного колеса.
7. Снимите все колесные болты.
8. Снимите колесо с поврежденной шиной.
9. Очистите колесные болты, монтажные поверхности и запасное колесо ржавчины и грязи.
10. Установите запасное колесо.
11. Установите колесные болты. Заворачивайте каждый болт по часовой стрелке баллонным ключом так, чтобы прижать колесный диск к ступице.

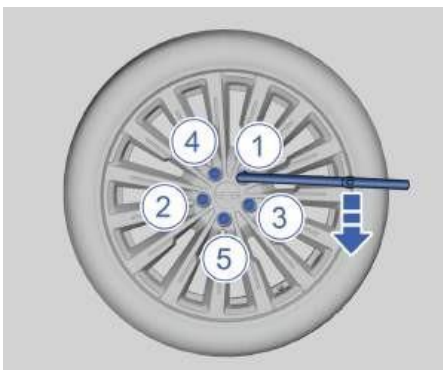

12. Вращая рукоятку домкрата против часовой стрелки, опустите автомобиль. Полностью опустите домкрат.

 Запрещено наносить масло или смазку на болты, так как это может привести к ослаблению болтов. Колесо может отсоединиться, что приведет к дорожно-транспортному происшествию. ◀

13. Затяните колесные болты в порядке, указанном на рисунке.

14. Установите колпачки колесных гаек.

 Если переднее колесо повреждено и необходимо использовать запасное колесо, не заменяйте переднее колесо запасным. Для обеспечения безопасности вождения сначала замените поврежденное переднее колесо задним, а потом установите запасное колесо на место снятого заднего.

Хранение запасного колеса и набора инструментов

Поместите запасное колесо внутренней стороной вверх в багажное отделение. Заверните блокировочную ручку и надежно ее затяните. Положите домкрат и другие инструменты обратно в набор и закрепите их должным образом в багажном отделении.

Замена предохранителей

Проверка и замена предохранителей

Если какие-либо электрические компоненты/системы не функционируют, то одной из причин может являться перегоревший предохранитель. В этом случае рекомендуется выполнить проверку, как указано ниже, и при необходимости заменить предохранитель:

1. Выключите все электрическое оборудование и убедитесь, что выключатель зажигания находится в положении OFF. Отсоедините провод от отрицательного вывода аккумуляторной батареи.

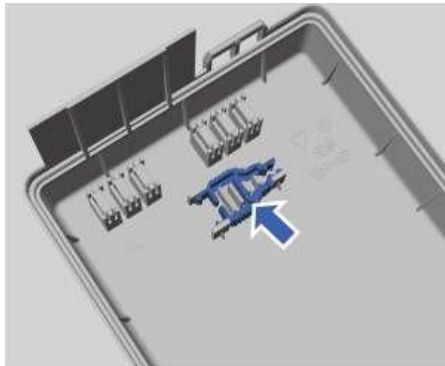

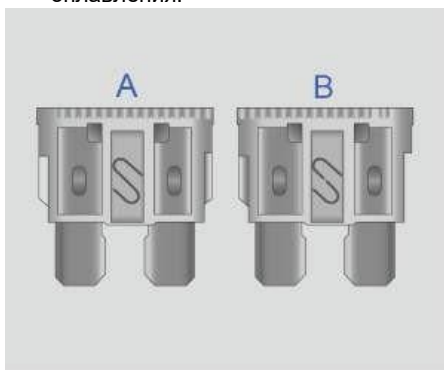

2. Одним концом съемных щипцов зажмите головку предохранителя и потяните ее, чтобы снять предохранитель. Для выявления перегоревших предохранителей проверьте металлические провода на наличие оплавления.



A – исправный предохранитель;
B – перегоревший предохранитель.

3. Замените перегоревший предохранитель новым предохранителем с тем же номиналом. Если предохранитель перегорает сразу же после установки, как можно скорее обратитесь в авторизованный сервисный центр Geely для выполнения технического обслуживания. ◀

 Цвет указывает на номинальный ток предохранителя. Номинальный ток также указан на самом предохранителе. ◀

 Попадание жидкости на электрические компоненты автомобиля может привести к их повреждению. Убедитесь, что вы закрыли крышки на электрических компонентах. ◀



Не пытайтесь отремонтировать перегоревший предохранитель. Не заменяйте перегоревший предохранитель предохранителем другого цвета или предохранителем с другим номинальным током. В противном случае электрическая система выйдет из строя, или может произойти возгорание из-за перегрузки проводов. ◀

1

2

3

4

5

6

7

8

Блок предохранителей в моторном отсеке

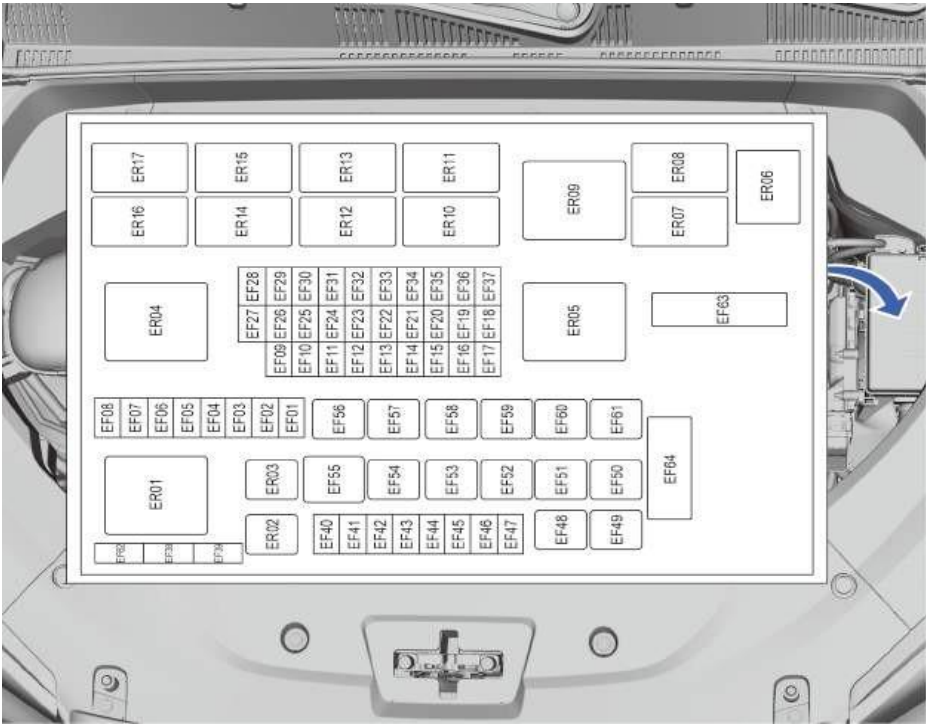

Обозначение	Наименование	Номинальный ток (ампер)	Описание
EF01	Предохранитель выключателя стоп-сигналов	5А	-
EF02	Предохранитель модуля управления трансмиссией	15А	-
EF04	Предохранитель для реле клаксона, реле переднего стеклоочистителя, реле вентилятора системы охлаждения	5А	-
EF05	Предохранитель блока управления двигателем	5А	-
EF07	Предохранитель клаксона	20А	-
EF09	Предохранитель модуля управления ЕТС и модуля управления шасси	5А	-
EF11	Предохранитель силового реле зажигания	5А	-
EF12	Предохранитель системы помощи при парковке и фронтальной камеры	5А	-
EF13	Предохранитель модуля системы пассивной безопасности	5А	-

Обозначение	Наименование	Номинальный ток (ампер)	Описание
EF14	Предохранитель датчика управления корректором фар	5А	-
EF15	Предохранитель датчика педали акселератора	5А	-
EF26	Предохранитель левой блок-фары	20А	-
EF27	Предохранитель правой блок-фары	20А	-
EF34	Предохранитель катушки зажигания	15А	-
EF35	Предохранитель датчика кислорода	15А	-
EF36	Предохранитель блока управления двигателем	20А	-
EF37	Предохранитель редукционного клапана, клапана продувки, соленоида масляного насоса двигателя, впускного и выпускного электромагнитного клапана распредвалов	10А	-
EF45	Предохранитель левой блок-фары	30А	-
EF46	Предохранитель правой блок-фары	30А	-
EF48	Предохранитель модуля управления тормозной системой и домена управления динамикой автомобиля	60А	-
EF49A	Предохранитель домена управления динамикой автомобиля	40А	-
EF52	Предохранитель электродвигателя переднего стеклоочистителя	30А	-
EF53	Предохранитель модуля кузова	30А	-
EF56B	Предохранитель модуля управления приводом трансмиссии	20А	-
EF57	Предохранитель пускового двигателя	30А	-
EF58B	Предохранитель модуля управления актуатором трансмиссии	20А	-
EF59	Предохранитель обогрева ветрового стекла	40А	-
EF60	Предохранитель вентилятора системы охлаждения	40А	-
EF61	Предохранитель обогрева ветрового стекла	40А	-
EF63B	Предохранитель блока управления вентилятором системы охлаждения	80А	-

Блок предохранителей в салоне

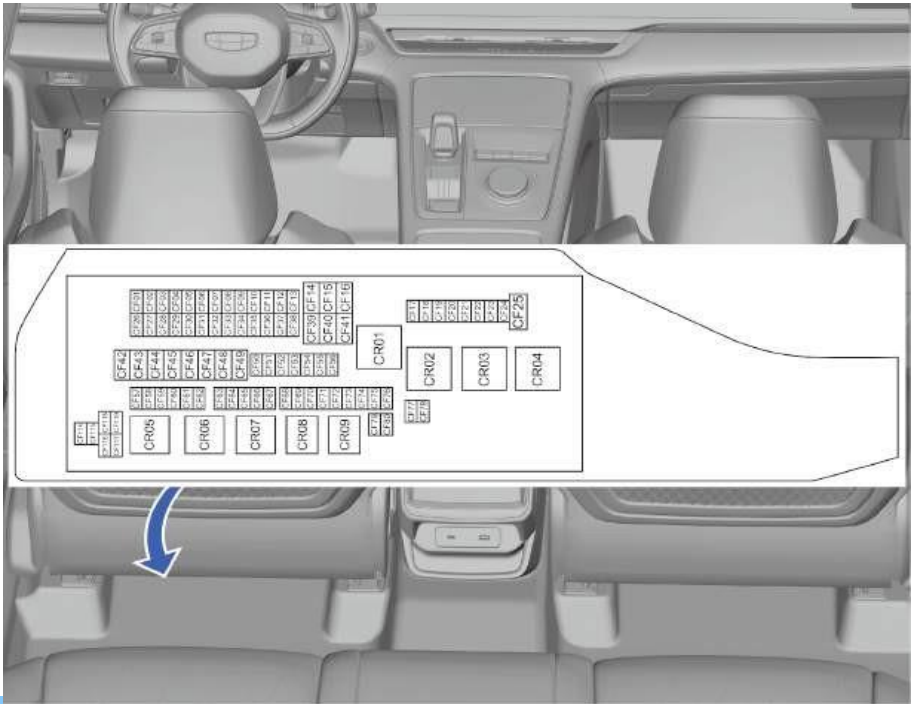

Обозначение	Наименование	Номинальный ток (ампер)	Описание
CF05	Предохранитель блока переключателей центральной консоли, дисплея центральной консоли и дисплея со стороны пассажира	10А	-
CF06	Предохранитель модуля системы информирования водителя	5А	-
CF07	Предохранитель блока управления амортизаторами непрерывного демпфирования	10А	-
CF08	Предохранитель комбинированного переключателя и внутреннего модуля связи Bluetooth и NFC	5А	-
CF09	Предохранитель контроллера домена активной безопасности	5А	-
CF10	Предохранитель модуля селектора переключения передач, модуля переключателя режимов БА движения и блока переключателей центральной консоли	5А	-

1

2

3

4

5

6

7

8

Обозначение	Наименование	Номинальный ток (ампер)	Описание
CF11	Предохранитель модуля антенны системы тепематики и связи, датчика дождя и освещенности, радиочастотной антенны и систем вызова экстренной связи	5А	-
CF12	Предохранитель переключателя регулировки спинки заднего левого сиденья	15А	-
CF13	Предохранитель переключателя регулировки спинки правого заднего сиденья	15А	-
CF14	Предохранитель контроллера заднего ряда сидений	30А	-
CF15	Предохранитель контроллера переднего пассажирского сиденья	30А	-
CF16	Предохранитель контроллера водительского сиденья	30А	-
CF17	Предохранитель модуля рулевого управления	15А	-
CF19	Предохранитель левой передней комбинированной лампы	20А	-
CF20	Предохранитель контроллера DVR	5А	-
CF21	Предохранитель правой передней комбинированной лампы	20А	-
CF26	Предохранитель диагностического разъема OBD и модуля ETC	10А	-
CF28	Предохранитель катушки реле	5А	-
CF29	Предохранитель контроллеров ETC и DVR	5А	-
CF32	Предохранитель левого заднего и правого заднего радаров	5А	-
CF39	Предохранитель блока управления аудиосистемой	30А	-
CF40	Предохранитель модуля защиты от заземления	30А	-
CF42	Предохранитель модуля защиты от заземления	30А	-
CF43	Предохранитель модуля двери багажного отделения с электроприводом	30А	-
CF44	Предохранитель питания контроллера домена кузова	30А	-
CF45	Предохранитель питания контроллера дверных замков домена кузова	30А	-
CF46	Предохранитель питания контроллера домена кузова	30А	-
CF47	Предохранитель информационно-развлекательной системы	25А	-

CF48	Предохранитель обогрева заднего стекла	30А	-
CF49	Предохранитель питания контроллера домена кузова	30А	-

Обозначение	Наименование	Номинальный ток (ампер)	Описание
CF54B	Предохранитель контроллера масляного насоса	20А	-
CF56	Предохранитель электродвигателя заднего стеклоочистителя	15А	-
CF59	Дифференциальный электронный блока управления дифференциалом	15А	-
CF63	Предохранитель разъема резервного питания	15А	-
CF65	Предохранитель питания USB-разъема сзади	10А	-
CF68	Предохранитель USB	10А	-
CF69	Предохранитель управления багажником, переключателя освещения салона, переключателя левого переднего электростеклоподъемника, подсветки на крыше, лампы козырька, модуля внутреннего зеркала заднего вида, переключателя регулировки высоты фар, освещения перчаточного ящика	7,5А	-
CF70	Предохранитель блока переключателей задней консоли	5А	-
CF71	Предохранитель модуля верхнего люка	30А	-
CF72	Предохранитель проекционного дисплея*	5А	-
CF74А	Предохранитель модуля беспроводной зарядки	15А	-
CF74В	Предохранитель исполнительного устройства беспроводной зарядки	5А	-
CF76	Предохранитель модуля массажа водительского сиденья	10А	-

1

2

3

4

5

6

7

8

Замена ламп

Данный автомобиль оснащён светодиодными фарами. При обнаружении каких-либо неисправностей или повреждений обратитесь в сервисный центр Geely для замены.

 При разнице температур внутри и снаружи блока фары, например, в дождливые дни или при мойке автомобиля, может возникнуть временное запотевание поверхности фары, что является нормой. Запотевание рассеивается после кратковременного включения фар. Если запотевание не проходит, обратитесь в сервисный центр Geely. ◀

Действия в чрезвычайной ситуации

Перегрев двигателя



- Не продолжайте движение, если двигатель перегрелся, так как это может привести к повреждению компонентов двигателя или возгоранию автомобиля.
- Открывайте капот только при отсутствии пара и вытекания охлаждающей жидкости.
- Не открывайте крышку расширительного бачка, если двигатель и радиатор системы охлаждения горячие.
- Держите руки и одежду на безопасном расстоянии от вентилятора системы охлаждения и приводного ремня двигателя во время его работы. ◀

Если двигатель перегрелся, выполните следующие действия:

1. Выключите кондиционер, остановите автомобиль в безопасном месте на обочине дороги в затененном месте, включите аварийную световую сигнализацию, переведите рычаг селектора в положение парковки (P) и включите электрический стояночный тормоз (EPB).
2. Если перегрев двигателя вызван подъемом на крутой склон в жаркую погоду, дайте двигателю поработать на холостом ходу, пока не погаснет сигнальная лампа высокой температуры охлаждающей жидкости двигателя.

3. Убедитесь в отсутствии выделения пара и утечки охлаждающей жидкости.
4. Если явных признаков выделения пара и утечки охлаждающей жидкости нет, перегрев может быть вызван неисправностью вентилятора радиатора или низким уровнем охлаждающей жидкости. Как можно скорее обратитесь в сервисный центр Geely.

Если автомобиль застрял

Если автомобиль застрял в снегу, грязи, песке или мягком грунте, выполните следующие действия, чтобы высвободить автомобиль:

1. Осмотрите пространство вокруг автомобиля, чтобы убедиться в отсутствии людей и препятствий.
2. Поверните рулевое колесо влево и вправо, чтобы расчистить область вокруг передних колес.
3. Выполните несколько попеременных движений автомобиля вперед/назад. По возможности старайтесь не допускать пробуксовки колес. Плавно нажимайте на педаль акселератора.
4. Если после нескольких попыток высвободить автомобиль не удастся, необходимо выполнить буксировку.



Перед высвобождением застрявшего автомобиля, убедитесь в отсутствии рядом с ним людей или препятствий, поскольку внезапное перемещение автомобиля может стать причиной травм. ◀

1

2

3

4

5

6

7

8

Система вызова экстренных оперативных служб*

Система использует встроенный контроллер, отслеживающий сигналы столкновения и выполняемые вручную пользователем экстренные вызовы, и отправляет данные о местоположении автомобиля, данные автомобиля (номер VIN, тип транспортного средства, тип питания) и т. д. в центр управления через сеть мобильной связи для направления к месту аварии соответствующих экстренных служб. Условия срабатывания системы вызова экстренных оперативных служб:

1. Контроллер регистрирует сигнал столкновения.
2. Длительное нажатие выключателя SOS.

После активации система отправляет информацию в центр управления по голосовому каналу и одновременно выполняется экстренный вызов. Центр управления подтверждает информацию о происшествии и запрашивает помощь служб экстренного реагирования. После подтверждения соответствующей информации центр управления завершает вызов.

Тип I



Тип II



1. Выключатель SOS
2. Индикатор SOS

Если требуется вручную активировать систему экстренного вызова, сначала необходимо открыть защитную крышку и нажать выключатель SOS на панели управления верхним люком. Индикатор SOS будет показывать состояние системы и вызова. Если система работает нормально, пользователь может совершить голосовой вызов.

 Следующие случаи (включая, но не ограничиваясь) могут привести к сбою системы:

- Телематическое и аудиооборудование неисправно или повреждено.
- Сигнал мобильной сети слабый, присутствуют помехи, сигнал экранирован и т. д.
- Поврежденное GPS-оборудование или места со слабым сигналом (например, подземные гаражи, туннели, горная местность и т. д.).
- Если подушка безопасности не сработала при незначительном столкновении или в нештатной ситуации, она не сработает автоматически. Экстренный вызов спасательной службы в этом случае можно выполнить вручную.
- Помощь экстренной службы не может быть получена из-за беспорядков, пожаров, наводнений, штормов, взрывов, войн, действий правительства, постановлений судебно-административных органов, социальной обстановки и других форс-мажорных обстоятельств. ◀

Техническое обслуживание

Регулярное техническое обслуживание

Рекомендуется регулярно осматривать транспортное средство, чтобы вовремя обнаружить возможные проблемы как во внешнем виде, так и в его работе.

Техническое обслуживание дверей

Дверной замок необходимо регулярно смазывать, в противном случае при открывании и закрывании двери может возникать посторонний шум.

Техническое обслуживание стеклянной панели люка

Для очистки стеклянной панели люка используйте очиститель для стёкол. Не используйте вязкие чистящие средства.

Техническое обслуживание люка

- Если люк часто используется в ветреной и пыльной среде, регулярно очищайте влажной губкой герметизирующую ленту люка на крыше.
- Если автомобиль припаркован или люк не используется в течение длительного времени, герметизирующую ленту люка можно очистить мелким тальком или специальной смазкой.
- При мойке автомобиля обязательно удаляйте мусор с герметизирующей ленты люка, сливных отверстий и канавок.

Технически е жидкости

Открытие и закрытие капота моторного отсека

Открытие капота моторного отсека



1. Потяните вверх рукоятку отпирания капота двигателя. Она находится со стороны водителя под приборной панелью. Дважды потяните вверх рукоятку отпирания капота двигателя, чтобы открыть капот.

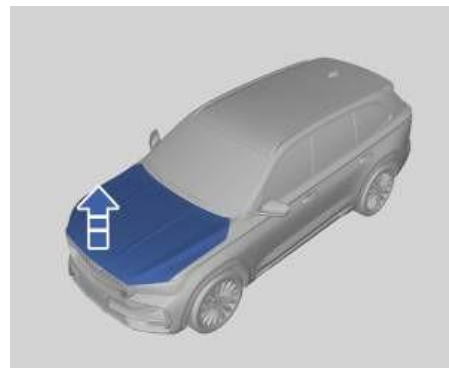

2. Поднимите капот моторного отсека.

1

2

3

4

5

6

7

8

Закрытие капота моторного отсека

i Прежде чем закрыть капот моторного отсека проверьте, не остались ли в нем какие-либо инструменты, ветошь и т.д., и убедитесь, что крышки всех заправочных горловин закрыты. ◀

1. Закройте капот моторного отсека до характерного щелчка, указывающего на то, что капот заперт.
2. После закрытия капота моторного отсека убедитесь, что он надежно заперт, потянув его вверх за передний край.
3. Если капот не заперт полностью, снова откройте его и закройте. Не надавливайте на него слишком сильно.

! Если капот не закрыт должным образом, то начинать движение запрещено. ◀

Моторное масло

Проверка уровня и долив моторного масла



1. Запустите двигатель автомобиля. Уровень моторного масла можно проверить на приборной панели.
2. Заглушите двигатель, отверните крышку маслозаливной горловины и залейте моторное масло.
3. Подождите 10 минут, снова запустите двигатель автомобиля и проверьте уровень масла с помощью настроек на комбинации приборов. Если давление масла низкое, добавьте необходимое количество моторного масла.
4. После добавления масла закройте крышку маслозаливной горловины. Если уровень масла низкий, после добавления достаточного количества – обратитесь в сервисный центр Geely.

! Запрещается совершать поездки на автомобиле при горящей контрольной лампе низкого давления масла, поскольку это может привести к серьезному повреждению двигателя. ◀

! Если уровень моторного масла быстро меняется за короткий промежуток времени, индикатор уровня масла на панели приборов не успеет обновиться, двигатель продолжит свою работу, но, контрольная лампа давления масла загорится. В этом случае заглушите двигатель и обратитесь в сервисный центр Geely. ◀

i В период обкатки двигатель может потреблять больше моторного масла. Это нормальное явление. Выполняйте техническое обслуживание двигателя в соответствии с сервисной книжкой.

Используйте моторное масло, одобренное Geely. ◀



Утилизируйте отработанное моторное масло в соответствии с действующими законами о защите окружающей среды. ◀

Проверка уровня и долив охлаждающей жидкости



При проверке уровня охлаждающей жидкости автомобиль должен находиться на горизонтальной площадке. Убедитесь, что уровень охлаждающей жидкости в расширительном бачке находится между отметками MAX и MIN. Если охлаждающая жидкость в расширительном бачке кипит, не предпринимайте никаких

действий, пока она не остынет. Если уровень охлаждающей жидкости ниже отметки MIN, долейте охлаждающую жидкость в расширительный бачок в соответствии с установленной процедурой.

Прежде чем открывать герметичную крышку расширительного бачка охлаждающей жидкости, убедитесь в том, что система охлаждения (включая крышку расширительного бачка и верхний шланг радиатора) полностью остыла.



1. Медленно поверните герметичную крышку против часовой стрелки. Открывайте крышку только после того, как характерный шипящий звук прекратится. Звук указывает на то, что в бачке сохраняется давление.

2. Продолжая поворачивать крышку, снимите ее.
3. Медленно заливайте охлаждающую жидкость до тех пор, пока уровень охлаждающей жидкости в расширительном бачке не достигнет положения между отметками MAX и MIN и уровень жидкости не перестанет падать.
4. Откройте крышку расширительного бачка охлаждающей жидкости, запустите двигатель и дайте ему поработать до тех пор, пока верхний шланг радиатора не начнет нагреваться. Соблюдайте осторожность и не прикасайтесь к охлаждающим вентиляторам. В это время уровень охлаждающей жидкости в расширительном бачке может упасть. Если уровень охлаждающей жидкости находится ниже отметки MM, добавьте необходимое количество охлаждающей жидкости в расширительный бачок с таким расчетом, чтобы уровень жидкости находился между метками MAX и MIN на расширительном бачке.
5. Следите за падением уровня охлаждающей жидкости в расширительном бачке и своевременно доливайте её. Уровень охлаждающей жидкости в расширительном бачке должен находиться между отметками MAX и MIN.
6. Наблюдайте за выходным отверстием расширительного бачка. Если охлаждающая жидкость непрерывно вытекает из выходного отверстия и ее уровень в расширительном бачке больше не снижается, затяните крышку расширительного бачка. Процедура заправки охлаждающей жидкости завершена.



Используйте охлаждающую жидкость на основе этиленгликоля, одобренную компанией Geely. Гарантия компании Geely не распространяется на повреждение или отказы, вызванные использованием некачественной охлаждающей жидкости или смеси охлаждающих жидкостей, не соответствующих требованиям. ◀

Тормозная жидкость



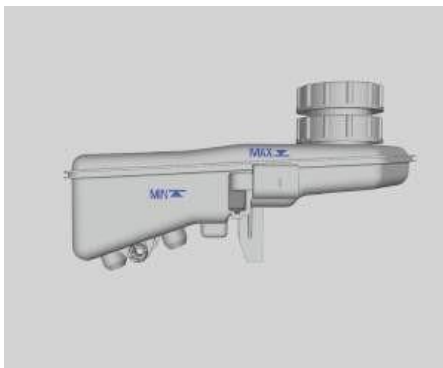

Периодически проверяйте уровень тормозной жидкости. Следите за тем, чтобы он находился между отметками MAX и MIN.

Если уровень тормозной жидкости ниже отметки MIN, открутите крышку тормозного бачка и медленно доливайте тормозную жидкость, не допуская её переливания. В случае случайного пролива жидкости её следует немедленно удалить, иначе детали в отсеке будут подвержены воздействию агрессивной среды.



- Тормозная жидкость вредна для организма. При случайном попадании в глаза немедленно промойте их большим количеством воды. При попадании тормозной жидкости в полость рта и дальнейшем ее проглатывании – немедленно обратитесь к врачу.
- Утечка тормозной жидкости приводит к отказу тормозной системы. Как можно скорее обратитесь в сервисный центр Geely для проведения технического обслуживания.

- Использование ненадлежащей тормозной жидкости может привести к серьезному повреждению деталей гидравлической тормозной системы. ◀

Жидкость стеклоомывателя

Долив омывающей жидкости



Откройте крышку заливной горловины с выгравированным на ней знаком, указанным выше и долейте необходимое количество омывающей жидкости.

- ◻ Температура замерзания омывающей жидкости должна быть на 10°C ниже чем минимальная температура окружающей среды, где эксплуатируется автомобиль. ◀
- ◻ Категорически запрещается добавлять вместо омывающей жидкости, мыльную воду, в противном случае это может привести к повреждению лакокрасочного покрытия кузова автомобиля и системы стеклоомывателя. Рекомендуется использовать сертифицированную жидкость для стеклоомывателя. ◀

Щетки стеклоочистителя

Замена щеток стеклоочистителя



- Смазка, силикон и нефтепродукты могут негативно повлиять на очищающие свойства щеток стеклоочистителя. Регулярно промывайте щетки стеклоочистителя теплой мыльной водой и проверяйте их состояние.
- Регулярно мойте и очищайте ветровое стекло и избегайте использования щеток стеклоочистителя для удаления песка с ветрового стекла, иначе это повлияет на эффективность очистки и сократит срок службы щеток стеклоочистителя.
- Замените щетки стеклоочистителя, если резина затвердела или потрескалась, или если дворники оставляют царапины на лобовом стекле или не могут очистить определенную область.
- Обнаружив, что щетки стеклоочистителя затвердели или растрескались, стеклоочиститель оставляет царапины на стекле или не удаляет загрязнения на определенных участках, замените щетки стеклоочистителя.
- Используйте щетки стеклоочистителя, идентичные по техническим характеристикам оригинальным щеткам.
- Если стеклоочиститель и ветровое стекло покрыты льдом, снегом или заморожены, то перед использованием стеклоочистителя следует очистить щетки и стекло от снега и льда, чтобы не допустить повреждения стеклоочистителя.

- Если ветровое стекло сухое или на его поверхности имеются твердые предметы, не используйте стеклоочиститель. В противном случае возможно повреждение щеток стеклоочистителя и ветрового стекла. ◀

Замена щеток стеклоочистителя ветрового стекла

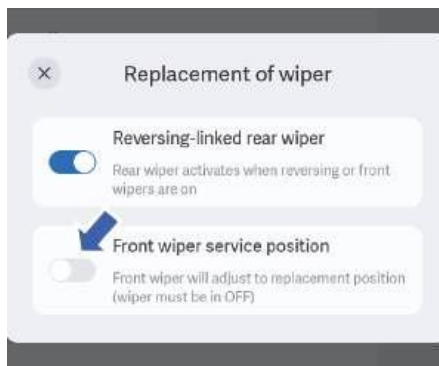

1. Когда пусковой переключатель не находится в режиме 0, автомобиль неподвижен и комбинированный переключатель стеклоочистителей находится в положении «0», на дисплее мультимедийной системы нажмите: MyCar → Other → Replacement of wiper → Front wiper service position, чтобы включить/выключить функцию сервисного положения передних щеток стеклоочистителя.



Передний стеклоочиститель вернется в исходное положение при включении переднего стеклоочистителя, переднего стеклоомывателя или при активации датчика дождя.

1

2

3

4

5

6

7

8

2. Отведите щетку стеклоочистителя от ветрового стекла.

При отведенной от ветрового стекла щетке стеклоочистителя не открывайте капот. ◀

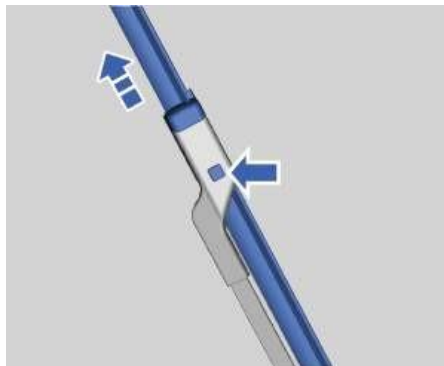

3. Удерживая нажатой кнопку фиксатора, потяните щетку переднего стеклоочистителя в направлении стрелки и снимите ее с рычага стеклоочистителя.
4. Снимите щетки стеклоочистителя;

Если не установить щетку стеклоочистителя, ветровое стекло будет повреждено при контакте с рычагом. На устранение таких повреждений гарантия производителя автомобиля не распространяется. ◀

5. Установите щетку стеклоочистителя, выполнив шаги 2–4 в обратной последовательности.
6. Деактивируйте режим сервисного положения переднего стеклоочистителя.

Замена щетки заднего стеклоочистителя

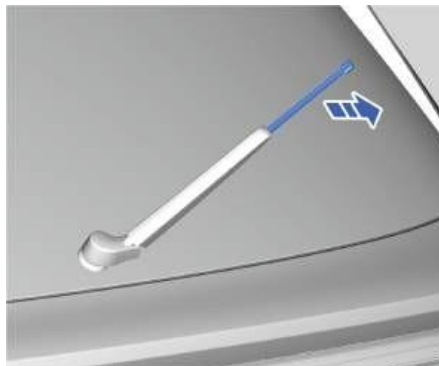

1. Отведите щетку стеклоочистителя от заднего стекла.
2. Поверните щетку стеклоочистителя в направлении, указанном стрелкой, и снимите ее.
3. Чтобы установить щетку стеклоочистителя, выполните шаги 1–2 в обратном порядке.

Аккумуляторная батарея

Техническое обслуживание аккумуляторной батареи

Автомобиль оснащен аккумуляторной батареей, не требующей обслуживания.

 В выводах аккумуляторной батареи, клеммах и связанных с ними деталях содержится свинец и соединения свинца, которые могут быть опасны для здоровья. После контакта с ними тщательно вымойте руки с мылом под проточной водой. ◀

Чтобы продлить срок службы аккумуляторной батареи и обеспечить нормальную работу электрической системы, необходимо соблюдать следующие рекомендации:

- При движении в холодном регионе, не допускайте полной разрядки аккумулятора, чтобы избежать замерзания электролита.
- Избегайте перезарядки или длительной глубокой разрядки.
- Если напряжение аккумуляторной батареи низкое, вовремя зарядите ее с помощью внешнего зарядного устройства.
- Аккумуляторную батарею следует беречь от воздействия источников тепла и открытого огня. При зарядке аккумуляторной батареи и при обращении с ней необходимо обеспечить хорошую вентиляцию, чтобы предотвратить возможные травмы и ожоги.
- Чтобы исключить долговременную разрядку аккумуляторной батареи большим током, время работы стартера при каждом запуске двигателя не должно превышать 5 секунд, а интервал между двумя последовательными запусками должен составлять 10—15 секунд.
- Чтобы исключить негативное воздействие вибрации, аккумуляторную батарею следует надежно закрепить на автомобиле.
- Проверьте, надежно ли закреплены клеммы на выводах аккумуляторной батареи, чтобы

предотвратить искрение, которое может привести к взрыву сильно разряженной аккумуляторной батареи. Отложения окислов и сульфатов на клеммах аккумуляторной батареи следует соскоблить, а сами клеммы следует покрыть техническим вазелином.

- Когда двигатель не запущен, бортовая сеть автомобиля потребляет небольшое количество тока, и длительное пребывание автомобиля на месте может привести к разрядке аккумулятора. Поэтому, если автомобиль планируется поставить на хранение на длительной промежуток времени, следует отсоединить чёрный отрицательный (-) провод от аккумуляторной батареи, чтобы предотвратить ее разрядку.
- Хранить автомобиль следует в прохладном, проветриваемом, чистом и сухом помещении. Длительное хранение автомобиля в закрытом и влажном помещении ускоряет появление коррозии и старение металла.

1

2

3

4

5

6

7

8

Замена аккумуляторной батареи

При замене аккумуляторной батареи обязательно используйте аккумуляторную батарею той же модели и тех же характеристик, что и изначальная аккумуляторная батарея. Для снятия, замены и установки аккумуляторной батареи обратитесь в сервисный центр Geely.

 Разные модели аккумуляторов имеют разный размер клемм. Несоответствие клемм аккумуляторной батареи и клемм жгута проводов приводит к нарушению контакта. Существует риск возникновения неисправности. ◀

 После замены аккумуляторной батареей передайте снятую аккумуляторную батарею в авторизованный сервисный центр Geely или в специальную организацию для утилизации в соответствии с действующими законами о защите окружающей среды. В аккумуляторной батарее содержится едкий кислотный раствор. При транспортировке и хранении аккумуляторной батареи следите за тем, чтобы она была обращена верхней частью вверх.

 Кислота, содержащаяся в аккумуляторной батарее, может вызвать ожоги, а выделяемые ей газы взрывоспасны. Можно получить тяжелые или смертельные травмы. ◀

Шины

Проверка и замена шин

Когда проверять шины

Осматривайте шины не реже одного раза в месяц, включая запасное колесо.

Как проверить шины

Для проверки давления воздуха в шинах используйте специальный шинный манометр высокого качества. Визуально определить давление воздуха в шинах невозможно. Шины радиальной конструкции всегда выглядят нормально, даже если давление воздуха в них ниже нормы. Всегда проверяйте давление воздуха только в холодных шинах. Шины считаются холодными в том случае, если автомобиль находится на стоянке более 3 часов или если пробег после длительной стоянки не превышает 1,6 км. Снимите колпачок с вентиля шины. Наденьте шинный манометр на вентиль до упора и измерьте давление. Если давление в холодной шине соответствует рекомендованному значению, указанному в справочной табличке, корректировать его не нужно. Если давление в шине слишком низкое, продолжайте накачивать шину до тех пор, пока давление не достигнет рекомендованного значения. Если давление в шине превышает норму, нажмите на клапан вентиля шины, чтобы выпустить избыточный воздух. Измерьте давление воздуха в шине шинным манометром. Обязательно установите колпачок на вентиль шины. Колпачок вентиля предотвратит попадание пыли и влаги в шину.

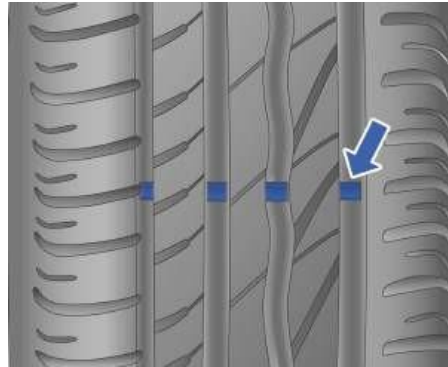



Судить о необходимости замены шин можно по индикатору износа протектора. Индикатор становится видимым в том случае, если остаточная глубина протектора составляет 1,6 мм или менее.

Шины следует заменять сразу же, как только износ шин достигнет предельного значения.

Если вы обнаружили неравномерный износ шин или ощущаете постоянную вибрацию во время движения, обратитесь в сервисный центр Geely для проверки. При установке новых шин проведите динамическую балансировку шин.

 Если шины с мелким рисунком протектора или открытыми следами износа эксплуатируются постоянно, это приводит к увеличению тормозного пути, отказу рулевого управления, разрыву шин и т. д., что увеличивает вероятность аварий. ◀

 Утилизируйте использованные шины в соответствии с действующими законами о защите окружающей среды. ◀

 Если переднее колесо выходит из строя и подлежит замене, не заменяйте переднее колесо запасным. Для обеспечения безопасности вождения сначала замените поврежденное переднее колесо задним, а потом установите запасное колесо на место снятого заднего. После установки на автомобиль запасного колеса или штатного заднего колеса вместо переднего давление в шине установленного колеса на комбинации приборов будет отображаться

1

2

3

4

5

6

7

8

некорректно, поскольку система контроля давления в шинах не программируется автоматически. Доставьте автомобиль в авторизованный сервисный центр Geely для выполнения инициализации системы контроля давления и отображения корректного значения давления в шине с целью обеспечения безопасности движения.

Давление воздуха в шинах

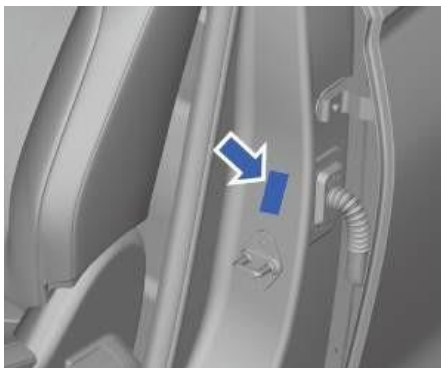

Автомобиль снабжен табличкой, на которой указано нормативное давление воздуха в шинах. Эта табличка расположена на внешней стороне центральной левой стойки. На табличке указаны значения давления для передних, задних шин и шины запасного колеса.



Недостаточное или чрезмерное давление в шинах может повлиять на состояние шин и ход автомобиля. ◀

Система контроля давления в шинах (TPMS)

Эта система определяет уровень давления в шинах с помощью радиосигналов и специальных датчиков. Для водителя включение индикатора состояния системы TPMS является сигналом о необходимости проверить давление в шинах.

Если постоянно горит индикатор состояния системы TPMS, это значит, что давление как минимум в одной шине отличается от нормального. В этом случае при первой возможности остановите автомобиль, проверьте давление воздуха в шинах и доведите его до нормативного значения.

Предписанное изготовителем автомобиля давление воздуха в холодных шинах указано на справочной табличке. Система контроля давления воздуха в шинах, установленная на автомобиле, сигнализирует о ненормальном давлении в шинах, однако, она не является заменой надлежащего технического обслуживания.



Шина запасного колеса не оснащена датчиком контроля давления в шинах. ◀



Если зимой на автомобиль были установлены зимние шины (без датчиков давления), на дисплее бортового компьютера отобразится сообщение, что датчики отсутствуют. При этом система подаст предупреждающий сигнал. ◀

Перестановка колес

Шины следует менять местами каждые 10 000 км.

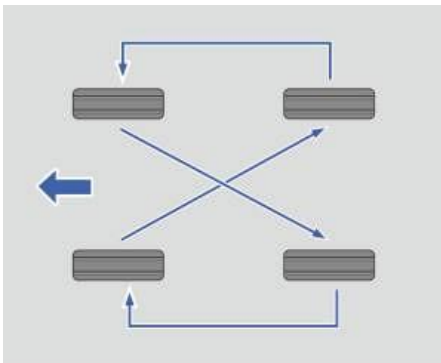

Перестановку колес следует выполнять в соответствии со схемой, изображенной на рисунке. При перестановке колес не используйте компактное запасное колесо. После перестановки колес скорректируйте давление в передних и задних шинах с учетом данных, указанных на соответствующей справочной табличке.



- Не используйте запасные колеса при выполнении перестановки колес.
- Колеса должны быть установлены согласно схеме на рисунке. После перестановки шин отрегулируйте давление в шинах. ◀

Углы установки и балансировка колес

Если отмечается тряска автомобиля при движении по гладкой дороге, может понадобиться балансировка и регулировка углов установки колес. Как можно скорее обратитесь в авторизованный сервисный центр Geely для выполнения технического обслуживания.

Снятие колеса со спущенной шиной и установка запасного колеса

Если в движении одна из шин начнет спускать воздух, то это может привести к следующему:

1. Если передняя шина лопнет, автомобиль потянет в сторону лопнувшей шины. Отпустите педаль газа и крепко держите рулевое колесо. Поворачивайте рулевое колесо, чтобы автомобиль сохранял прямолинейное движение, затем плавно нажмите на педаль тормоза, чтобы припарковать автомобиль на максимально безопасном для всех участников движения участке.
2. Если лопнула задняя шина, отпустите педаль газа и крепко держите рулевое колесо. Поворачивайте рулевое колесо, чтобы автомобиль сохранял прямолинейное движение. Автомобиль может трястись, и может быть слышен шум, но рулевое управление по-прежнему будет контролироваться. Слегка нажмите на педаль тормоза, чтобы припарковать автомобиль на максимально безопасном для всех участников движения участке.

Если вы заметили, что шина медленно теряет воздух, выполните следующие действия:

1. Медленно выведите автомобиль на безопасное и ровное место, чтобы избежать дальнейшего повреждения шин и колес.
2. Включите аварийную сигнализацию и установите в подходящем месте знак аварийной остановки.

1

2

3

4

5

6

7

8

3. Замените шину.



Чтобы предотвратить движение транспортного средства, необходимо предпринять следующие действия:

- Включите стояночный тормоз.
- Переведите рычаг переключения передач в положение P/N.
- Выключите двигатель и не запускайте его, пока работы по замене не будут выполнены.
- Во время выполнения работ все пассажиры должны покинуть автомобиль.
- Перед заменой колеса, поместите стопора под остальные колеса автомобиля. ◀

Чистка и уход за автомобилем

Мойка кузова

Частое мытье автомобиля полезно для защиты кузова и поддержания привлекательного внешнего вида. Выключите зажигание и вымойте автомобиль в прохладном месте. Не мойте автомобиль под прямыми солнечными лучами. Если автомобиль находится под прямыми солнечными лучами в течение длительного времени, перед мытьем необходимо дождаться остывания поверхности кузова. При использовании автоматической мойки обязательно следуйте инструкциям оператора.



- Во избежание повреждения лакокрасочного покрытия следует немедленно удалить с поверхности коррозионные вещества (птичий помет, смолу, насекомых, битумные пятна, соль, промышленную пыль и т. д.). При необходимости удалите битумные пятна и застывшие масляные пятна с помощью технического спирта, затем немедленно промойте кузов водой с мягким нейтральным мылом, чтобы удалить спирт.
- Во избежание повреждения корпуса блок-фары, запрещается использовать для мойки корпуса блок-фары химические растворители, содержащие этанол или сильные моющие средства. ◀

Мойка автомобиля с помощью моющей машины высокого давления

- Перед мойкой проверьте автомобиль и убедитесь в том, что лючок топливозаправочной горловины закрыт должным образом.
- Мойте автомобиль в строгом соответствии с инструкциями к моющей машине высокого давления. Обратите особое внимание на рабочее давление и расстояние распыления. Если используется моющая машина высокого давления, сопло должно находиться на расстоянии не менее 30 см от поверхности кузова. Непрерывно перемещайте сопло и не направляйте струю воды на одно место. Попадание воды под давлением на детали автомобиля может привести к их повреждению.
- Не используйте многосопловую систему для мойки автомобиля.
- Не допускайте, чтобы сопло было направлено на моторный отсек напрямую или косвенно. Поток воды под высоким давлением может вызвать повреждения электрических компонентов в моторном отсеке или привести к сбою в работе некоторых

компонентов.

- Не направляйте сопло водяного пистолета на разъемы шасси автомобиля для промывки (в особенности, на оранжевые разъемы высоковольтных жгутов проводов).
- Не используйте воду под высоким давлением или паровую машину для очистки камер и датчиков во избежание их повреждения.
- Не распыляйте воду на окрашенные бамперы и мягкие детали, например, резиновые шланги, пластиковые детали и изоляционный материал, с близкого расстояния.

Мойка автомобиля на автоматической мойке

- Перед началом мойки на автоматической мойке проверьте автомобиль с оператором на наличие дополнительно установленных деталей и следуйте советам оператора.
- Перед мойкой спожите наружные зеркала заднего вида.
- Прочность лакокрасочного покрытия кузова автомобиля позволяет выполнять мойку автоматической мойкой, но необходимо учитывать ее воздействие на краску. Воздействие зависит от конструкции мойки машины, чистящей щетки, степени очистки воды, типа чистящего средства и растворителя для воска. Если лакокрасочное покрытие кузова автомобиля потемнело или поцарапалось после мойки, следует немедленно сообщить об этом оператору.
- Выбирая автоматическую мойку для мойки автомобиля, отдавайте предпочтение бесконтактной автомойке. В автомойке такого типа нет деталей (щеток ит. д.), которые могут касаться поверхности автомобиля.

Чистка салона

Регулярная чистка салона помогает поддерживать опрятный вид внутреннего пространства автомобиля. Внутри салона скапливаются пыль и грязь, что приводит к повреждению напольного покрытия, тканевой или кожаной обивки и пластмассовых деталей. Пятна следует удалять как можно быстрее, особенно на светлой внутренней отделке, так как они могут быстро затвердеть при очень высоких температурах.

Удаляйте пыль с небольших кнопок и ручек маленькой мягкой кистью. Для очистки внутренней отделки автомобиля используйте только профессиональные чистящие средства. Если не соблюдать данное требование, внутренняя отделка может быть необратимо повреждена. Чтобы не допустить чрезмерного распыления чистящего средства, распыляйте его на чистую ветошь. Случайно распыленное на какие-либо предметы внутри автомобиля чистящее средство следует немедленно удалить. Температура пистолета, используемого для нанесения защитной пленки, очень высока. Следует отметить, что во время наклеивания защитной пленки методом нагрева ни в коем случае нельзя нагревать внутреннюю отделку. Это приведет к повреждению внутренней отделки.

 При очистке стеклянных поверхностей автомобиля не используйте абразивные чистящие средства. В противном случае стекло будет поцарапано и/или будет поврежден обогреватель заднего стекла. ◀

Чистящее средство содержит растворитель, пары которого могут конденсироваться внутри салона. Перед использованием чистящего средства прочитайте и соблюдайте инструкции по безопасности, приведенные на этикетке. Во время очистки

автомобильного салона откройте двери и окна, чтобы обеспечить интенсивную вентиляцию.

При очистке салона обратите внимание на следующее:

- Не используйте бритвенные лезвия и другие острые предметы для удаления грязи с элементов внутренней отделки.
- Не используйте жесткие щетки. В противном случае поверхность внутренней отделки будет повреждена.
- Не прикладывайте силу при очистке поверхности ветошью. Чрезмерное усилие не только не способствует более тщательной очистке, но может стать причиной повреждения отделки.
- Используйте только мягкое нейтральное мыло. Не применяйте сильные моющие средства или обезжиривающее мыло. Избыточное количество мыла может оставлять следы, на которых скапливается пыль.
- Не смачивайте элементы отделки при очистке.
- Использование органических растворителей, таких как керосин или спирт, может привести к повреждению внутренней отделки.

Очистка тканевой обивки и напольного покрытия

Для удаления пыли и рыхлых загрязнений используйте пылесос с мягкой щеткой. Стойкие пятна следует в первую очередь попытаться удалить чистой водой с добавлением соды. Выберите подходящий метод для удаления пятен:

- Для удаления пятен от жидкостей: аккуратно промокните остаток пятна салфеткой, чтобы влага полностью впиталась в салфетку.
- Для удаления затвердевших пятен: постарайтесь удалить большую часть пятна вручную, затем удалите остатки пылесосом.

Этапы очистки:

1. Смочите чистую безворсовую белую ткань чистой водой или водой с добавлением соды.
2. Выжмите ткань, чтобы удалить избыточную влагу.
3. При удалении пятен аккуратно трите от краев к середине, пока на ткани не останется пятен.

4. Если пятно не удается удалить, попытайтесь повторить описанные выше операции с использованием мыльной воды.

Если пятно невозможно удалить, попытайтесь воспользоваться чистящим средством для синтетических тканей или моющим средством. Перед использованием таких продуктов проведите тест на стойкость краски в незаметном месте. Если эффект очистки хороший, средство можно использовать для очистки всей поверхности. После очистки можно воспользоваться бумажным полотенцем для удаления лишней влаги, оставшейся в ткани или ковровом покрытии.

Очистка кожанной обивки

Удалить пыль можно мягкой тканью, смоченной в воде. Если необходима более тщательная очистка, используйте мягкую ткань, смоченную в нейтральном мыльном растворе. Кожа должна высохнуть на воздухе естественным путем. Не сушите ее путем нагрева. Не применяйте паровой очиститель.

Не используйте моющие средства или полироли для кожи. В противном случае внешний вид внутренней отделки и тактильные ощущения от нее могут измениться без возможности восстановления.

Не используйте для очистки внутренней отделки автомобиля средства на основе силикона и воска или средства, содержащие органические растворители, так как это может привести к неравномерному блеску кожи и ухудшению внешнего вида внутренней отделки. Ни в коем случае не используйте для ухода за кожей крем для обуви.

Очистка приборной панели и пластиковых деталей

Не используйте моющие средства или полироли для очистки пластмассовых деталей. В противном случае внешний вид внутренней отделки и тактильные ощущения от нее могут измениться без возможности восстановления.

Некоторые имеющиеся в продаже продукты могут усилить глянец приборной панели и привести к появлению отражений на ветровом стекле, что может серьезно повлиять на обзор через ветровое стекло.

 Не используйте чистящие средства, содержащие спирт или сильные окислительные химикаты для протирки отделки салона ◀

Идентификация автомобиля

Идентификационный номер автомобиля

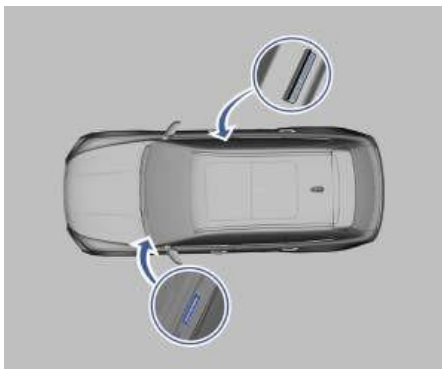

Идентификационный номер автомобиля (VIN) выбит на поперечине под передним пассажирским сиденьем. Его можно увидеть, отодвинув сиденье назад до упора и подняв крышку.

На кронштейне кузова в левом нижнем углу лобового стекла имеется VIN-номер, который можно увидеть через лобовое стекло.

i VIN-номер всегда требуется при обращении в сервисный центр Geely. Если поврежден VIN-номер на кузове автомобиля, обратитесь в сервисный центр Geely. ◀

Идентификационный номер автомобиля (VIN) можно считать с помощью диагностического сканера Geely Auto в сервисном центре Geely. Ниже приведены инструкции:

1. Переведите выключатель зажигания в положение OFF.
2. Подключите диагностический сканер Geely Auto к диагностическому разъему OBD.
3. Переведите выключатель зажигания в положение ON.
4. Запустите процедуру диагностики, чтобы считать информацию о версии.
5. Войдите в блок управления, чтобы считать номер VIN.

 Считывание VIN должно выполняться профессионалами по техническому обслуживанию из уполномоченной станции технического обслуживания. Если это будет делать неуполномоченный человек, результатом может стать повреждение автомобиля. ◀

1

2

3

4

5

6

7

8

Сертификационный знак автомобиля

Тип I

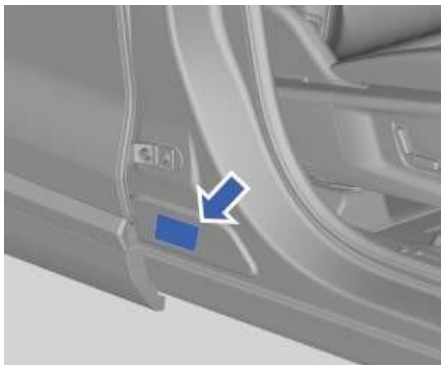

Тип II



Эти сертификационные знаки содержат VIN-номер автомобиля и прочую информацию.

Расположение номера двигателя

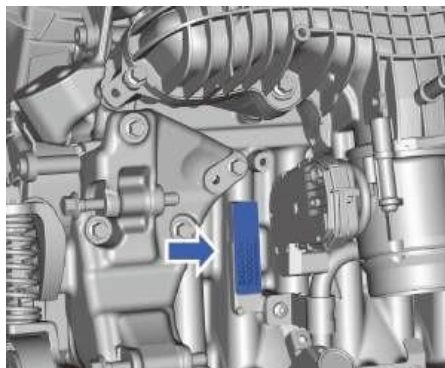

Номер двигателя выбит на блоке цилиндров за дроссельной заслонкой (номер виден с передней стороны автомобиля).

Регистратор данных о событиях (EDR)

Автомобили оснащены системой регистрации данных о событиях, соответствующей действующим национальным стандартам. Эта система используется для регистрации важной информации при столкновении транспортного средства, такой как скорость движения транспортного средства (сигнал поступает от контроллера шасси и снимается с датчика, указывающего скорость транспортного средства в момент столкновения) и состояние тормозной системы (указывающее на то, тормозило ли транспортное средство в момент столкновения).

При возникновении столкновения текущие данные о событии могут перезаписать предыдущие незаблокированные данные о событии в соответствии с временной последовательностью хранения данных об аварии.

Система EDR помогает соответствующим сотрудникам оценить состояние транспортного средства на момент происшествия и помогает им действовать в соответствии с действующими законами и правилами. Кроме того, эта информация может быть использована для инженерных исследований и поможет Geely Auto постоянно повышать качество и безопасность продукции.

В соответствии с требованиями национальных законов и нормативных актов может возникнуть необходимость раскрытия соответствующих зарегистрированных данных определенным органам (таким как полиция, соответствующие государственные организации или другие учреждения, имеющие доступ к системе регистрации данных о событиях). Для считывания данных должно использоваться специальное оборудование для считывания данных, соответствующее установленным стандартам. Специальное оборудование подключается к разъему OBD транспортного средства или контроллер EDR подключается отдельно для извлечения данных. Считывать или извлекать данные могут только уполномоченные лица или организации. Доступ к оборудованию для считывания данных: при необходимости вы можете обратиться к авторизованному дилеру Geely и с его помощью подать заявку производителю на получение доступа к оборудованию.

1

2

3

4

5

6

7

8

Основные технические характеристики автомобиля

Габаритные размеры автомобиля

Параметр	Единица измерения	Значение
Длина автомобиля	мм	4770
Ширина автомобиля	мм	1895
Высота автомобиля	мм	1689

Весовые параметры автомобиля

Параметр	Единица измерения	Значение
Масса в снаряженном состоянии	кг	1770
Масса в снаряженном состоянии, приходящаяся на переднюю ось	кг	1012
Масса в снаряженном состоянии, приходящаяся на заднюю ось	кг	758
Допустимая максимальная масса	кг	2195
Допустимая максимальная масса, приходящаяся на переднюю ось	кг	1118
Допустимая максимальная масса, приходящаяся на заднюю ось	кг	1077

Энергоэффективность автомобиля

Параметр	Единица измерения	Значение
Тип привода	-	Передний привод
Максимальная скорость автомобиля	км/ч	215
Максимальный уклон, который может преодолеть автомобиль	%	40

Уровень выбросов

Параметр	Значение
Экологический класс	EURO V/EURO VIB

Основные параметры двигателя

Параметр	Единица измерения	JLN-4G20TDB
Рабочий объем	см ³	1.969
Максимальная мощность	кВт	175
Частота вращения коленчатого вала при максимальной мощности	об/мин	5500
Максимальный крутящий момент	Н•м	350
Частота вращения коленчатого вала при максимальном крутящем моменте	об/мин	1800~4500

Параметры применяемых шин

Параметр	Значение
Типоразмер шин	235/50 R19
	245/45 R20
Типоразмер запасной шины	T125/80 D18
	T125/80 R18
Величина динамического дисбаланса	≤ 8 г
Давление воздуха в передних шинах	230 кПа
Давление воздуха в задних шинах	230 кПа
Давление воздуха в запасной шине	420 кПа

Рабочие жидкости

Рекомендованные рабочие жидкости и заправочные объемы

Параметр	Характеристика	Заправочный объем
Бензин	См. этикетку на крышке топливного бака	62 л
Моторное масло	При температуре окружающего воздуха выше -10°C: VCC RBS0-2AE 0W- 20, API SP SAE 0W-20 или Shell Helix Ultra 5W-40 (SN PLUS A3/B4). При температуре окружающего воздуха ниже -10°C: VCC RBS0-2AE 0W-20 или API SP SAE 0W-20	6,5 л (сухой двигатель) 5,6 л (повторная заправка)
Охлаждающая жидкость двигателя	Одобренная компанией Geely охлаждающая жидкость на основе этиленгликоля	7 л
Тормозная жидкость (вакуумный усилитель)	DOT4	0,825 л
Жидкость стеклоомывателя	-	5 л



Рабочая жидкость автоматической коробки передач (8AT), масло для раздаточной коробки, масло для задней главной передачи и дифференциала, масло для муфты распределения крутящего момента рассчитаны на весь срок службы узлов и не требуют замены или проверки уровня. ◀

Указатель

А

Адаптивный круиз-контроль (ACC) .	105
Настройки кондиционирования воздуха	49
Система мониторинга воздуха*	49
Регулировка выхода воздуха	48
Воздушная подушка	84
Программа предотвращения скатывания (ARP)	143
Антиблокировочная система тормозов (АБС)	141
Автоматическое управление дальним светом (АНВС)	138
Автоматическая блокировка и разблокировка	16

Б

Система экстренного торможения (ВА)	143
Тормозная жидкость	175

С

Центральный замок и разблокировка	16
Блокировка от детей	19
Фронт поддержки смягчения последствий столкновений (CMSF)	123
Охлаждающая жидкость	174

Д

Срабатывание подушки безопасности	87
Разблокировка дверной ручки	16
Функция памяти положения сиденья водителя	27
Инструкции по вождению	95
Режим вождения	103

Э

Электроусилитель руля (EPS)	144
Электронное тормозное усилие	
Распределение (EBD)	142
Электронный Система контроля устойчивости (ESC)	142
Экстренная разблокировка Двери ...	154
Экстренная разблокировка из багажника	155

Уровень выбросов.....	190
Защита двигателя от кражи	12
Код двигателя	188
Моторное масло	174
Перегрев двигателя	171
Запуск двигателя (бесключевой запуск)	100
Регистратор данных событий (EDR)	189
Внешняя чистка.....	184
Наружное освещение	54
Внешний вид.....	7
Внешний видЗеркало заднего вида.	61

Ф

Огнетушитель*	153
Аптечка первой помощи *	154
Система полного привода	144
Управление передним кондиционером Система.....	40
Блок предохранителей в переднем отсеке	165
Обзор переднего отсека	9
Переднее сиденье.....	21
Переднее хранилище	73

Г

Сажевый фильтр для бензина*	151
Информация о передаче	101
Переключение передач.....	101
Графика.....	6

ЧАС

Предупреждение об опасности (HAZ)	144
Аварийная сигнальная лампа.....	153
Проекционный дисплей*	38
Система контроля движения на спуске (HDC)	143
Система помощи при старте на подъеме (HAC).....	143
Рог	57

Я

Легенда значка	6
Инспекцияили замена	
Предохранители	163
Установка детского удерживающего устройства	
Система.....	92
Обзор комбинации приборов	29
Интеллектуальный круизКонтроль (ICС).....	113
Введение в интеллектуальную систему вождения	104
Чистка салона.....	185
Внутренний блок предохранителей	167
Внутреннее освещение	52
Обзор интерьера	8
ИнтерьерЗеркало заднего вида.....	63

Дж.

Быстрый старт	157
---------------------	-----

К

Блокировка и разблокировка без ключа	13
--	----

Л

Система удержания полосы движения (LKA)	120
Легкая комбинированная подставка.50	
БагажОтсек для хранения вещей	76

М

Основные параметры двигателя	191
Техническое обслуживание аккумулятора.....	179
Массовые параметры транспортного средства.....	190

Н

Примечания для пользователей.....	5
-----------------------------------	---

О

П

Панорамный люк на крыше	67
Система помощи при парковке.....	146
Стояночный тормоз	139
Положение подушки безопасности... 85	
Электрический стеклоподъемник	64
Предисловие	1

Р

Управление кондиционером сзади	
Система.....	45
Заднее сиденье.....	24
Заднее хранилище	75
Рекомендуемые жидкости и	
Мощности.....	192
Заправка.....	150
Регулярное техническое	
обслуживание	173
Удаленная блокировка и	
разблокировка.....	15
Замена лампочек.....	170
Замена запасного колеса	161
Замена щеток стеклоочистителя... 177	
Замена батарейки ключа	156
Экстренное реагирование	
на дорожно-транспортные	
происшествия*	171
Багажники на крышу	80

С

Обзор ремней безопасности.....	81
Подогрев	
сидений/Вентиляция/Массаж.....	25
Выбор ребенкаСистема удержания. 89	
Рабочий тормоз	139
Радар обнаружения	
препятствий сбоку и сзади*	132
Умный ключ.....	11
Пусковой	
переключатель(Бесключевой запуск)	
.....	20
Регулировка рулевого колеса	57
Кнопки на руле	59
Подогрев руля*	59
Солнцезащитный козырек и	
косметическое зеркало	72
Монитор кругового обзора.....	148

Т

Трехточечный ремень безопасности	82
Трехкомпонентный каталитический	
нейтрализатор.....	151

Буксировочная проушина	159
Буксировка полного привода	
Транспортные средства	159
Советы по буксировке	159
Система контроля тяги (TCS)	143
Система идентификации дорожных знаков (TSI)	128
Открытие/закрытие багажника	17
Обслуживание шин	181
Параметры шин	191

У

Универсальная ручка	79
Использование детской удерживающей системы	91

В

Этикетка сертификации транспортного средства	188
Габариты автомобиля	190
Идентификационный номер транспортного средства	187
Энергоэффективность автомобиля	190

В

Предупреждающий треугольник	153
Предупреждения и индикаторы	33
Жидкость для стеклоомывателя	176
КолесоПараметры выравнивания..	191
Когда автомобиль застрял	171
Комбинированный рычаг управления стеклоочистителем	55
Проводная зарядка	77
Беспроводная зарядка	78

